



Платіжне доручення за проведення громадських обговорень у процесі здійснення оцінки впливу на довкілля

"Конт-Банк"

08.05.2024 12:57:13

ПЛАТІЖНА ІНСТРУКЦІЯ № 102

08 травня 2024 р.  
Дата складання

08 00 р.  
Дата виконання

Платник	ТОВ "НВП "УКРЕКОПРОЕКТ"		
Код платника	43191454	Рахунок платника	UA90334851000000002600759268
Назвам платіжних послуг платника	AT "ТУМБ"		
Фактичій платник			
Код фактичного платника			
Отримувач	Мін. зовнішнього зв'язку та приск. ресурс.		
Код отримувача	43672853	Рахунок отримувача	UA618201720313201014201116501
Назвам платіжних послуг отримувача	Державна канцелярія служби України, м.Київ		
Фактичій отримувач			
Код фактичного отримувача			
Сума	25 401,28		
Сума словами	двадцять п'ять тисяч чотириста один грн. 28 коп.		
Присвоєння платіжк	за надання послуг (I категорія) Громадське обговорення в процесі здійснення оцінки впливу на довкілля планованої діяльності, щодо впливу такої діяльності на земельні за: межі області (Автономної Республіки Крим) для: КОМУНАЛЬНЕ НЕКОМЕРЦІЙНЕ ПІДПРИЄМСТВО "ОБЛАСНИЙ КЛІНІЧНИЙ ЗАКЛАД З НАДАННЯ ПСИХІАТРИЧНОЇ ДОПОМОГИ" ЗАПОРІЗЬКОЇ ОБЛАСНОЇ РАДИ Рахунок № 07-05-00002335-24 від 07.05.2024 р.		

Директор: Бабій Дмитро Володимирович

М.П. платника

Підпис платника

08 травня 2024 р. 12:18  
Дата та час отримання

08 травня 2024 р. 12:22  
Дата та час прийняття до виконання

08 травня 2024 р.  
Дата виконання

Додаткові реквізити



Платіжне доручення платіжних послуг



## Єдина екологічна платформа "ЕкоСистема"

### ПРИМІРНИЙ ДОГОВІР

07.05.2024 р.

№ 3985/43672853

**про надання послуг з проведення громадського обговорення в процесі здійснення оцінки впливу на довкілля**

#### **Виконавець:**

Міністерство захисту довкілля та природних ресурсів України

#### **Замовник:**

КОМУНАЛЬНЕ НЕКОМЕРЦІЙНЕ ПІДПРИЄМСТВО "ОБЛАСНИЙ КЛІНІЧНИЙ ЗАКЛАД З НАДАННЯ ПСИХІАТРИЧНОЇ ДОПОМОГИ" ЗАПОРІЗЬКОЇ ОБЛАСНОЇ РАДИ

Відповідно до Додатку 2 до Порядку передачі документації для надання висновку з оцінки впливу на довкілля та фінансування оцінки впливу на довкілля,

#### **Загальні положення**

1. Цей договір є публічним і укладається відповідно до статей 633, 634, 641 та 642 Цивільного кодексу України шляхом надання пропозиції укласти договір (оферти) виконавцем і прийняття пропозиції (акцепту) замовником (далі - сторони).
2. Відповідно до статті 634 Цивільного кодексу України договір вважається договором приєднання, оскільки його умови визначаються виконавцем і можуть бути прийняті лише шляхом приєднання до запропонованого договору в цілому. Договір вважається укладеним з моменту прийняття замовником наданих виконавцем пропозицій про укладення договору.
3. Виконавець з урахуванням статті 633 Цивільного кодексу України пропонує необмеженому колу суб'єктів господарювання, які мають на меті провадити плановану діяльність, визначену частинами другою і третьою статті 3 Закону України "Про оцінку впливу на довкілля", укласти примірний договір про надання послуг з проведення громадського обговорення в процесі здійснення оцінки впливу на довкілля.
4. Вчинення замовником дій відповідно до статті 642 Цивільного кодексу України засвідчує його бажання укласти договір з проведення громадського обговорення в процесі здійснення оцінки впливу на довкілля, відповідно до Закону України "Про оцінку впливу на довкілля", Порядку передачі документації для надання висновку з оцінки впливу на довкілля та фінансування оцінки впливу на довкілля і Порядку ведення Єдиного реєстру з оцінки впливу на довкілля, затверджених постановою Кабінету Міністрів України від 13 грудня 2017 р. № 1026 (Офіційний вісник України 2018 р., № 2, ст. 58), а також Порядку проведення громадських слухань у процесі оцінки впливу на довкілля, затвердженого постановою Кабінету Міністрів України від 13 грудня 2017 р. № 989 (Офіційний вісник України, 2018 р., № 2, ст. 54).

5. Договір може бути роздрукований на папері замовником самостійно з офіційного веб-сайту виконавця - уповноваженого центрального органу.

6. Акцептуючи цей договір, замовник підтверджує, що він належним чином ознайомлений з його положеннями та розмірами плати за послугу, затвердженими в установленому законодавством порядку та розміщеними на офіційному веб-сайті виконавця - уповноваженого центрального органу, прийняв їх із власної волі без будь-якого примусу.

7. Кожна сторона гарантує, що вона володіє усіма правами та повноваженнями, необхідними та достатніми для укладення і виконання договору відповідно до його умов. Усі ризики та відповідальність щодо визнання цього договору неукладеним покладаються на замовника.

8. У договорі терміни вживаються у такому значенні: акцепт - повне, безумовне та беззастережне прийняття замовником умов цього договору. Акцепт здійснюється шляхом оплати послуги виконавця згідно з умовами цього договору; ідентифікаційний бланк - реєстраційна форма, що підлягає заповненню під час реєстрації в системі виконавця та містить інформацію про замовника. Інші терміни вживаються у значенні, наведеному в Законі України "Про оцінку впливу на довкілля".

### **Предмет договору**

9. Предметом цього договору є надання виконавцем замовнику послуги з проведення громадського обговорення в процесі здійснення оцінки впливу на довкілля (далі - послуга), процедура здійснення якої зареєстрована в Єдиному реєстрі з оцінки впливу на довкілля за № 3985

### **Умови надання послуг**

10. Послуги надаються на таких умовах:

- 1) для отримання послуги замовник реєструється в інформаційно-комунікаційній системі виконавця - уповноваженого центрального органу шляхом створення особистого кабінету. Реєстрація та вхід до особистого кабінету здійснюються шляхом електронної ідентифікації та автентифікації замовника, зокрема з використанням інтегрованої системи електронної ідентифікації, електронних підписів та печаток, що базуються на кваліфікованому сертифікаті електронного підпису/печатки, та/або інших засобів ідентифікації, які дають змогу однозначно встановити особу. Після реєстрації замовника інформаційно-комунікаційна система виконавця - уповноваженого центрального органу автоматично надсилає на електронну пошту замовника, зазначену ним під час реєстрації, повідомлення про успішну реєстрацію та рахунок-фактуру для оплати послуги, що формується виконавцем на підставі відомостей, зазначених замовником відповідно до пункту 15 цього договору;
- 2) під час реєстрації в інформаційній системі виконавця - уповноваженого центрального органу на офіційному веб-сайті замовник у разі потреби зазначає довірених осіб, які отримують право виконувати від його імені дії щодо замовлення послуги;
- 3) акцепт умов договору здійснюється замовником шляхом оплати послуги виконавця згідно з умовами цього договору;
- 4) за умови акцепту договору виконавець не пізніше ніж протягом одного робочого дня після надходження оплати послуги на рахунок виконавця, відкритий в органах Казначейства в установленому законодавством порядку, проводить активацію особистого кабінету. Повідомлення про активацію особистого кабінету надсилається за результатом активації на електронну пошту замовника, зазначену під час реєстрації;
- 5) для забезпечення цілісності електронних документів замовника, що надсилаються виконавцю для оприлюднення на офіційному веб-сайті виконавця - уповноваженого центрального органу, використовуються інтегровані системи електронної ідентифікації,

електронні підписи та печатки, що базуються на кваліфікованому сертифікаті електронного підпису/печатки, та/або інші засоби ідентифікації, які дають змогу однозначно встановити особу замовника. Інтегровані системи електронної ідентифікації, електронні підписи та печатки, що базуються на кваліфікованому сертифікаті електронного підпису/печатки, та/або інші засоби ідентифікації, які дають змогу однозначно встановити особу замовника, накладені на електронні документи замовника, зберігаються разом з даними як їх реквізити;

6) виконавець надає послуги з використанням Інтернету;

7) обробка інформації, зокрема персональних даних користувачів, отриманих в процесі користування особистим кабінетом, здійснюється у порядку, визначеному законодавством про захист персональних даних та захист інформації в інформаційно-комунікаційних системах;

8) для отримання послуги замовник використовує особистий кабінет;

9) замовник в особистому кабінеті може редагувати відомості ідентифікаційного бланка, перелік довірених осіб та інші відомості;

10) послуга вважається наданою після завершення процедури проведення громадського обговорення в процесі здійснення оцінки впливу на довкілля та підписання акта приймання-передачі виконаних послуг, наданих за умови реєстрації замовника в інформаційній системі виконавця - уповноваженого центрального органу на офіційному веб-сайті;

11) претензії щодо якості послуг, що надаються, надсилаються замовником на офіційний веб-сайт виконавця - уповноваженого центрального органу.

## **Права та обов'язки сторін**

### **11. Права та обов'язки виконавця:**

1) виконавець має право: отримувати від замовника інформацію, необхідну для надання послуг за цим договором; отримувати плату в розмірах, визначених відповідно до пункту 15 цього договору; отримати від замовника примірник належним чином оформленого акта приймання-передачі наданих послуг. У разі ненадання замовником зазначеного акта і відсутності обґрунтованої відмови від приймання послуг послуги вважаються такими, що надані у повному обсязі, а акт приймання-передачі виконаних послуг вважається підписаним замовником; припинити надання послуг замовнику, який порушує умови цього договору та вимоги законодавства;

2) виконавець зобов'язаний: забезпечити активацію особистого кабінету зареєстрованого замовника протягом одного робочого дня після отримання оплати послуг; забезпечити надання послуги у строки та в обсязі, що передбачені цим договором; надавати замовнику необхідну інформацію та відомості, які стосуються виконання договору; надавати цілодобовий безперервний доступ до особистого кабінету замовника, офіційного веб-сайту виконавця - уповноваженого центрального органу; у разі виникнення обставин, що перешкоджають належному виконанню своїх зобов'язань згідно із цим договором, протягом п'яти робочих днів з дня виявлення таких обставин повідомити про це замовникові; складати та надсилати замовнику акти приймання-передачі наданих послуг в електронній формі, сформовані акти засобами системи електронного документообігу з використанням інтегрованої системи електронної ідентифікації, електронних підписів та печаток, що базуються на кваліфікованому сертифікаті електронного підпису/печатки, та/або інших засобів ідентифікації, які дають змогу однозначно встановити особу; до створення особистого електронного кабінету користувача надсилати такі акти у паперовій формі засобами поштового зв'язку.

### **12. Права та обов'язки замовника:**

1) замовник має право: отримувати послугу, відповідно до умов цього договору; вимагати від виконавця надання послуги у строки та в обсязі, що визначені умовами цього договору; розірвати відповідно до законодавства договір в односторонньому порядку за умови попереднього повідомлення про це виконавця;

2) замовник зобов'язаний: самостійно ознайомитися з умовами договору, а також розмірами плати, затвердженими в установленому законодавством порядку та розміщеними на офіційному веб-сайті виконавця - уповноваженого центрального органу; здійснити оплату відповідно до умов цього договору та розмірів плати, затверджених у встановленому законодавством порядку та розміщених на офіційному веб-сайті виконавця - уповноваженого центрального органу, з урахуванням категорії планованої діяльності; дотримуватись умов цього договору; забезпечити роботу обладнання, програмних та/або технічних засобів, каналів зв'язку, необхідних для отримання послуг; забезпечити надання документів для проведення громадського обговорення в процесі здійснення оцінки впливу на довкілля в електронній формі у форматі txt, xml, pdf залежно від типу інформації; чітко і своєчасно визначати завдання виконавцю, які відповідають покладеним на нього обов'язкам; створювати умови для реалізації виконавцем своїх обов'язків у строки та в обсягах, визначених цим договором; не допускати поширення недостовірної інформації; забезпечити обмін актів приймання-передачі виконаних послуг з виконавцем у спосіб, визначений умовами цього договору.

### **Порядок оплати та вартість послуг**

13. Права та обов'язки виконавця:

14. Замовник оплачує виконавцю 100 відсотків суми вартості послуг.

15. Оплата послуг здійснюється замовником у національній валюті за безготівковим розрахунком шляхом перерахування коштів на рахунок виконавця, відкритий в органах Казначейства у встановленому законодавством порядку та зазначений у розділі договору "Реквізити виконавця"

16. Плата за проведення громадського обговорення в процесі здійснення оцінки впливу на довкілля здійснюється замовником у розмірі, встановленому наказом Міндовкілля від 3 вересня 2020 р. № 117 "Про затвердження Розміру плати за проведення громадського обговорення в процесі здійснення оцінки впливу на довкілля".

### **Відповідальність сторін**

17. У разі невиконання або неналежного виконання зобов'язань за цим договором сторони несуть відповідальність згідно із законом.

18. Замовник несе відповідальність за достовірність інформації щодо визначення категорії планованої діяльності під час визначення розміру плати за проведення громадського обговорення в процесі здійснення оцінки впливу на довкілля відповідно до наказу Міндовкілля від 3 вересня 2020 р. № 117 "Про затвердження Розміру плати за проведення громадського обговорення в процесі здійснення оцінки впливу на довкілля".

19. Виконавець звільняється від відповідальності за повне або часткове невиконання зобов'язань, передбачених цим договором, якщо таке невиконання є наслідком дії обставин непереборної сили, що виникли після укладення договору та об'єктивно унеможливають виконання зобов'язань, передбачених умовами договору, згідно із законодавством (форс-мажор).

### **Інші умови**

20. Спори за цим договором вирішуються шляхом переговорів сторін. Якщо сторони під час переговорів не дійшли згоди, спір вирішується в судовому порядку.

21. Будь-яка інформація, отримана сторонами у зв'язку з виконанням договору, в тому числі отримана однією стороною від іншої сторони, є конфіденційною. Сторони зобов'язуються забезпечити контроль за дотриманням умов конфіденційності своїми співробітниками. Сторони погоджуються не розкривати та не розголошувати повністю чи частково інформацію, що є конфіденційною, а також не передавати інформацію з питань, пов'язаних з виконанням цього договору, без письмової згоди іншої сторони, за винятком надання інформації уповноваженим державним органам в порядку та у випадках, визначених законодавством, а також у разі, коли розкриття інформації впливає із суті доручення замовника за цим договором. При цьому розкриття інформації здійснюється в обсязі, необхідному для виконання цього договору.

### **Строк дії договору та умови його припинення**

22. Договір набирає чинності з дати надходження на рахунок виконавця, відкритий в органах Казначейства, 100 відсотків суми вартості послуг і діє до моменту повного виконання сторонами своїх зобов'язань за цим договором. Дія цього договору може бути припинена у таких випадках: за взаємною згодою сторін; у разі порушення умов, передбачених договором, або вимог законодавства про оцінку впливу на довкілля; у разі невиконання замовником своїх зобов'язань за цим договором; у разі надання замовником недостовірних або не в повному обсязі даних, що унеможлиблює надання виконавцем послуг відповідно до умов договору; з ініціативи однієї із сторін за умови обов'язкового попередження іншої сторони у письмовій формі не пізніше, як за три робочих дні до дати припинення договору; з інших підстав, передбачених законодавством та цим договором. Датою закінчення дії договору є дата підписання акта приймання-передачі наданих послуг.

### **Замовник/Уповноважена особа замовника:**

БОЛБАТ ДМИТРО ВОЛОДИМИРОВИЧ

Матеріали, що підтверджують факт оприлюднення Повідомлення про плановану діяльність, суб'єктом господарювання шляхом розміщення не менше ніж в трьох публічних місцях, на території, де планується провадити плановану діяльність, та в усіх населених пунктах, які можуть зазнати впливу планованої діяльності

Розміщене Повідомлення у приміщенні Запорізької міської ради за адресою м. Запоріжжя, проспект Соборний 206

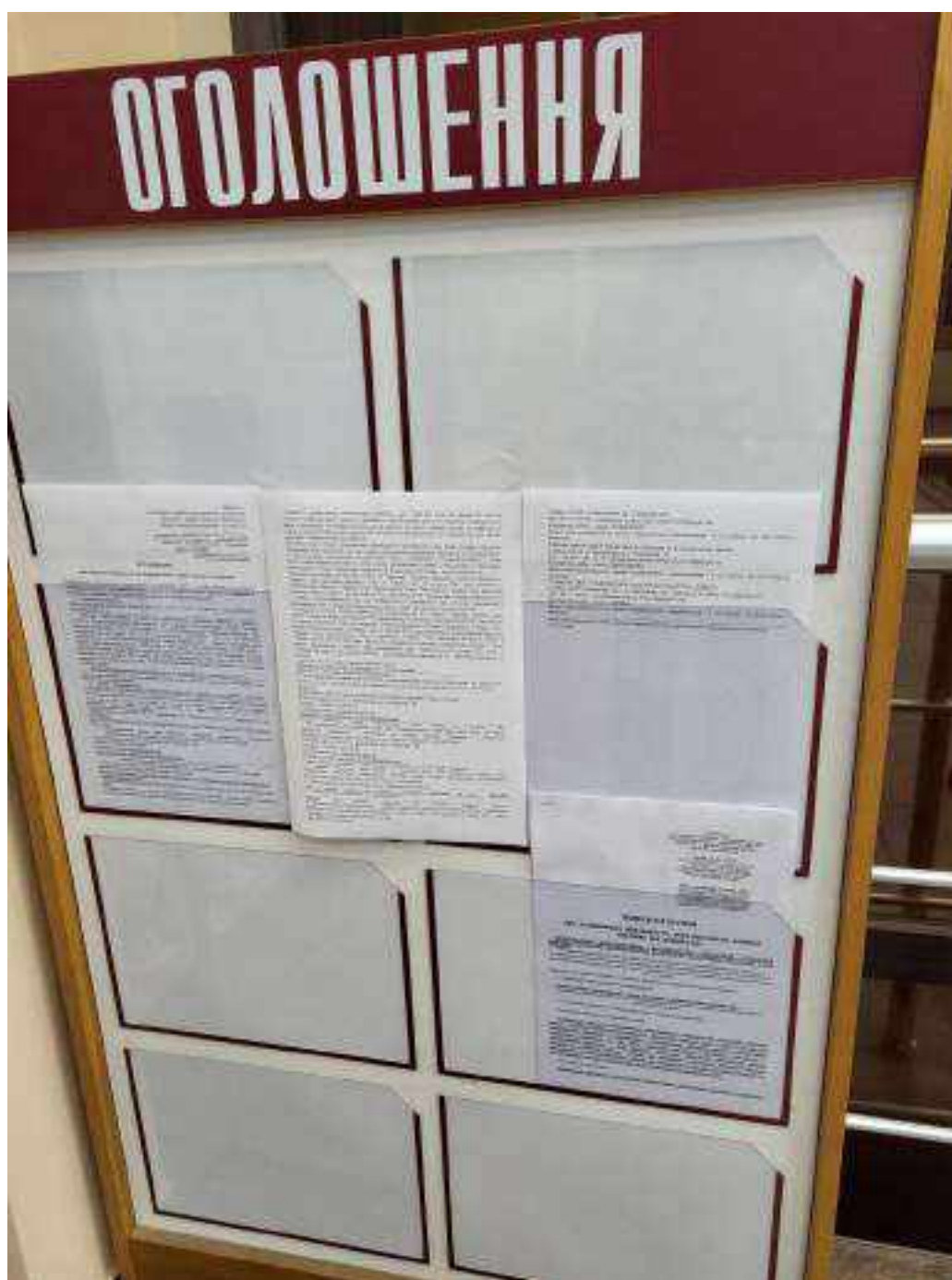



... (частини) ...  
 ... (інформації) ...  
 ... (назва) ...

**Додаток 2**  
**до Порядку передачі документації для**  
**надання висновку з оцінки впливу на**  
**зонах та функціональну оцінки**  
**землю на довкілля**

**дати 24.01.2021**

**Роз'яснювальний номер 3985**

**ПОВІДОМЛЕННЯ**  
**про плановану діяльність, яка підлягає оцінці**  
**впливу на довкілля**

**КОМУНАЛЬНЕ НЕКОМЕРЦІЙНЕ ПІДПРИЄМСТВО «ОБЛАСНИЙ КЛІНІЧНИЙ**  
**ЦЕНТР І НАДАВАННЯ ПЕРСОНАЛЬНИХ ПСИХОЛОГІЧНИХ ЗАПОРІЗНИХ СЛУЖБОВОЇ СЛУЖБИ**

... (детальні дані про підприємство) ...

**Інформація про суб'єкта господарювання:**

**Україна, м. Київ, вулиця Миколаївська, 103**

**Підприємство: ІНЖЕНЕРІНГОВА КОМПАНІЯ «ІНТЕРА»**

**Планована діяльність: будівництво**

... (детальні дані про діяльність) ...

Лист підтвердження щодо розміщення Повідомлення про плановану діяльність на дошці оголошень у Запорізькій міській раді

ЗАПОРІЗЬКА МІСЬКА РАДА  
ВИКОНАВЧИЙ КОМІТЕТ  
ДЕПАРТАМЕНТ (АПАРАТ) ВИКОНАВЧОГО КОМІТЕТУ  
просп. Соборний, 206, м. Запоріжжя, 69105

Листом № 13-15/40

На № 017/055-0/24 КМДА

Директору ТОВ «НВП  
«УКРЕКОПРОЕКТ»  
Дмитру ДОЛБАТУ

ukrecoprojekt@gmail.com

Щодо розміщення оголошення

На Ваш лист від 24.01.2024 №11 доводимо до Вашого відома, що Повідомлення про планову діяльність, яка підлягає оцінці впливу на довкілля «Розширення діяльності Комунального некомерційного підприємства «Обласний клінічний заклад з надання психіатричної допомоги» Запорізької обласної ради в сфері провадження господарської діяльності з поводження з небезпечними відходами шляхом використання утилізатора термічного УТ 50Д МЕД», з метою доведення інформації до відома громадськості, буде розміщено на дошці оголошень в приміщенні виконавчого комітету Запорізької міської ради за адресою: просп. Соборний, 206, м. Запоріжжя з 29.01.2024.

Доступ до Повідомлення для ознайомлення громадськості забезпечений.

Відповідальна особа: Ганна Діленко, тел. 061 224 01 65.

Директор департаменту (апарату)

 Фелір ЦАПШ

Діленко Ганна, 224 01 65

Розміщення Повідомлення у приміщенні Районної адміністрації  
Запорізької міської ради по Комунарському району, за адресою м. Запоріжжя  
вул. Чумаченка, 32

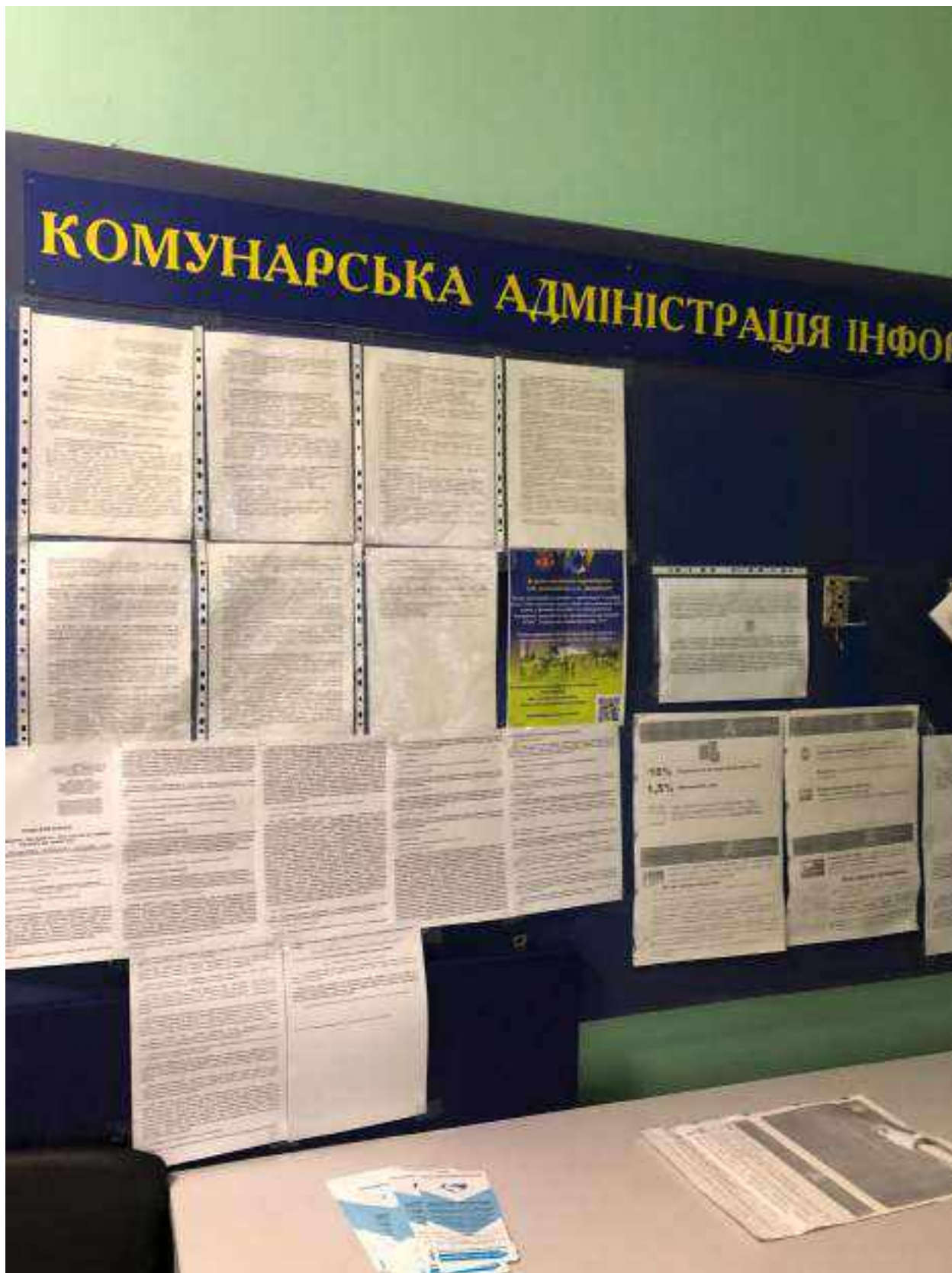



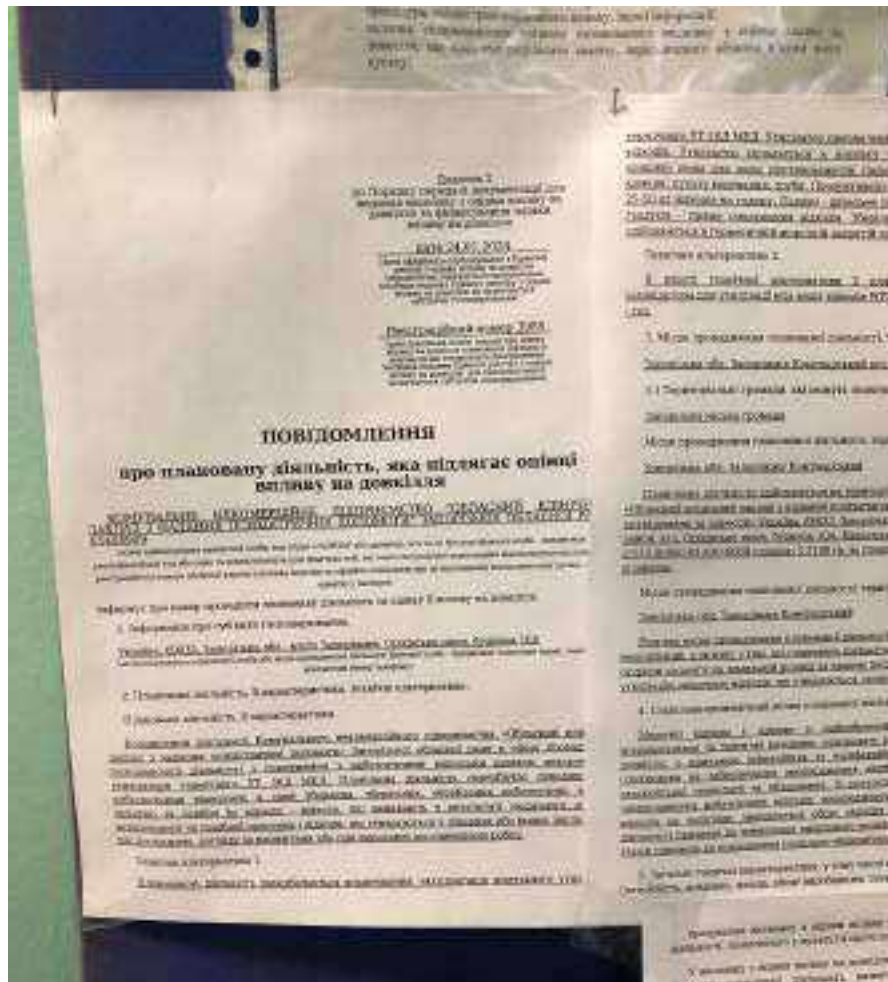
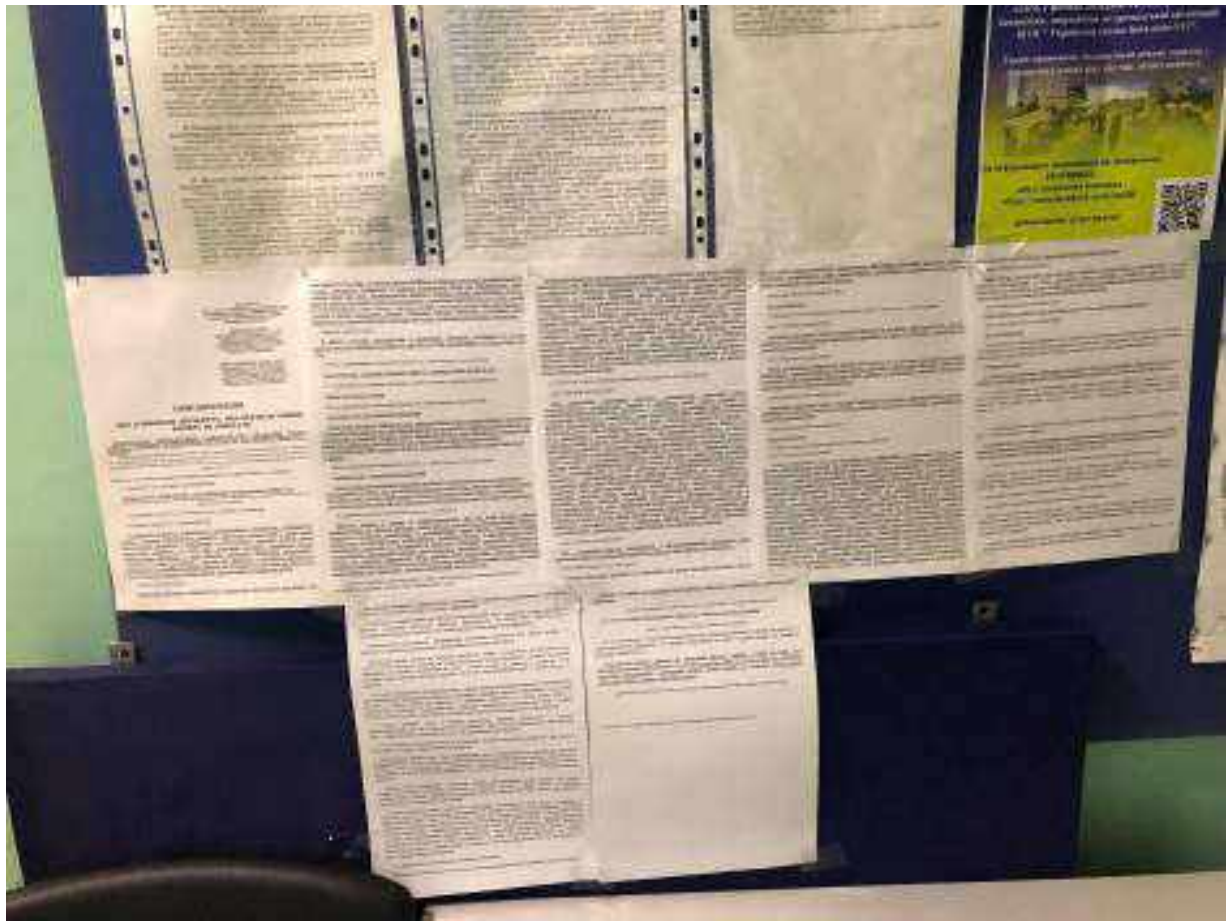

Лист підтвердження щодо розміщення Повідомлення про плановану діяльність у приміщенні Районної адміністрації Запорізької міської ради по Комунарському району



ЗАПОРІЗЬКА МІСЬКА РАДА  
РАЙОННА АДМІНІСТРАЦІЯ  
ЗАПОРІЗЬКОЇ МІСЬКОЇ РАДИ ПО КОМУНАРСЬКОМУ РАЙОНУ

вул. Чумаченка, 32, м. Запоріжжя, 69104, тел.: (061) 287 09 65  
e-mail: reception.kmhra@zr.gov.ua Код ЄДРПОУ 37573541

№ 185/01-34/1944 На № 12 від 24.01.2024

Директору ТОВ  
«НВП УКРЕКОПРОЕКТ»  
Дмитру БОЛБАТУ

Щодо розміщення «Повідомлення про планову діяльність»

Районна адміністрація Запорізької міської ради по Комунарському району уважно розглянула ваш лист щодо розміщення «Повідомлення про планову діяльність» інформує:

25.01.2024 року «Повідомлення про планову діяльність, яка підлягає оцінці впливу на довкілля» комунального некомерційного підприємства «Обласний клінічний заклад з надання психіатричної допомоги» Запорізької міської ради з метою доведення інформації до відома громадськості та інших зацікавлених осіб розміщено на дошці оголошень в адмінбудівлі районної адміністрації Запорізької міської ради по Комунарському району за адресою м. Запоріжжя вул. Чумаченка, 32.

Розміщення «Повідомлення про планову діяльність, яка підлягає оцінці впливу на довкілля» буде здійснюватися з 25.01.2024 по 16.02.2024 року включно.

Додатки: фото на 3 арк, 1 прим.

Заступник голови  
районної адміністрації

Світлана ДМИТРЕНКО

Лаврішова Ольга 2870951







Розміщене Повідомлення про планову діяльність з на офіційному веб-сайті КНП «ОКЗ НІД» ЗОР (<http://zokpl.com.ua/планова-діяльність-яка-підлягає-оцін/>)

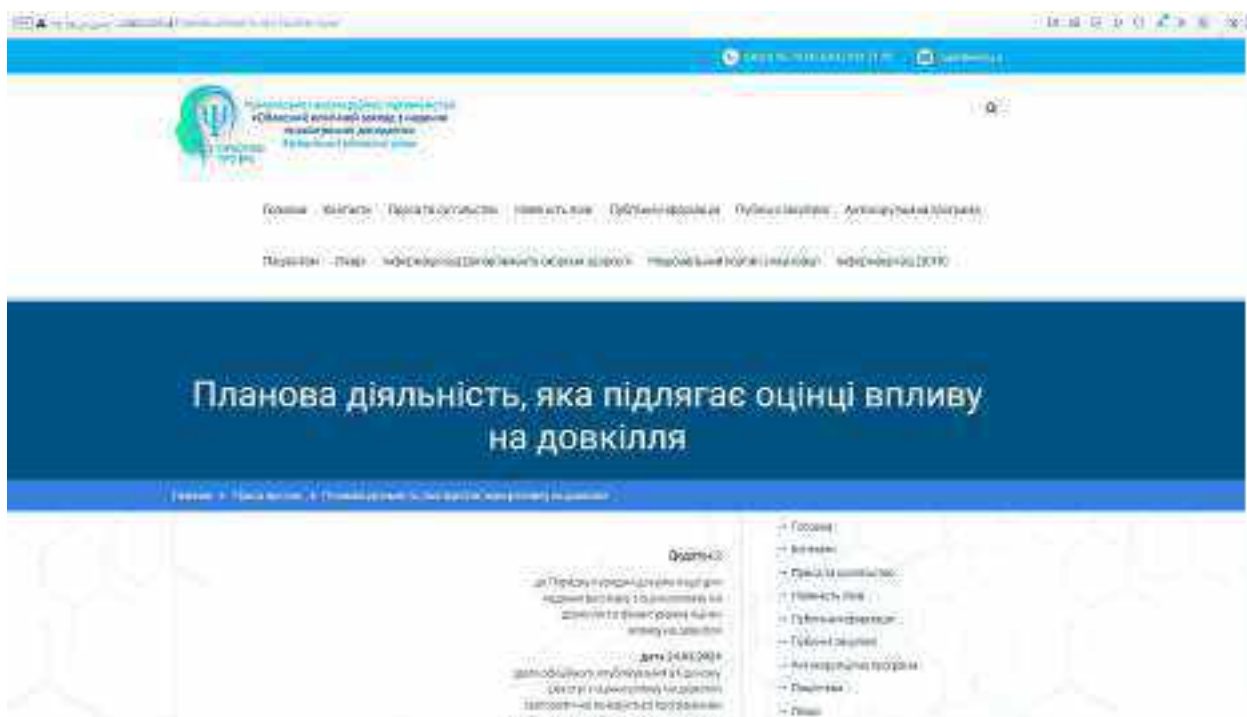
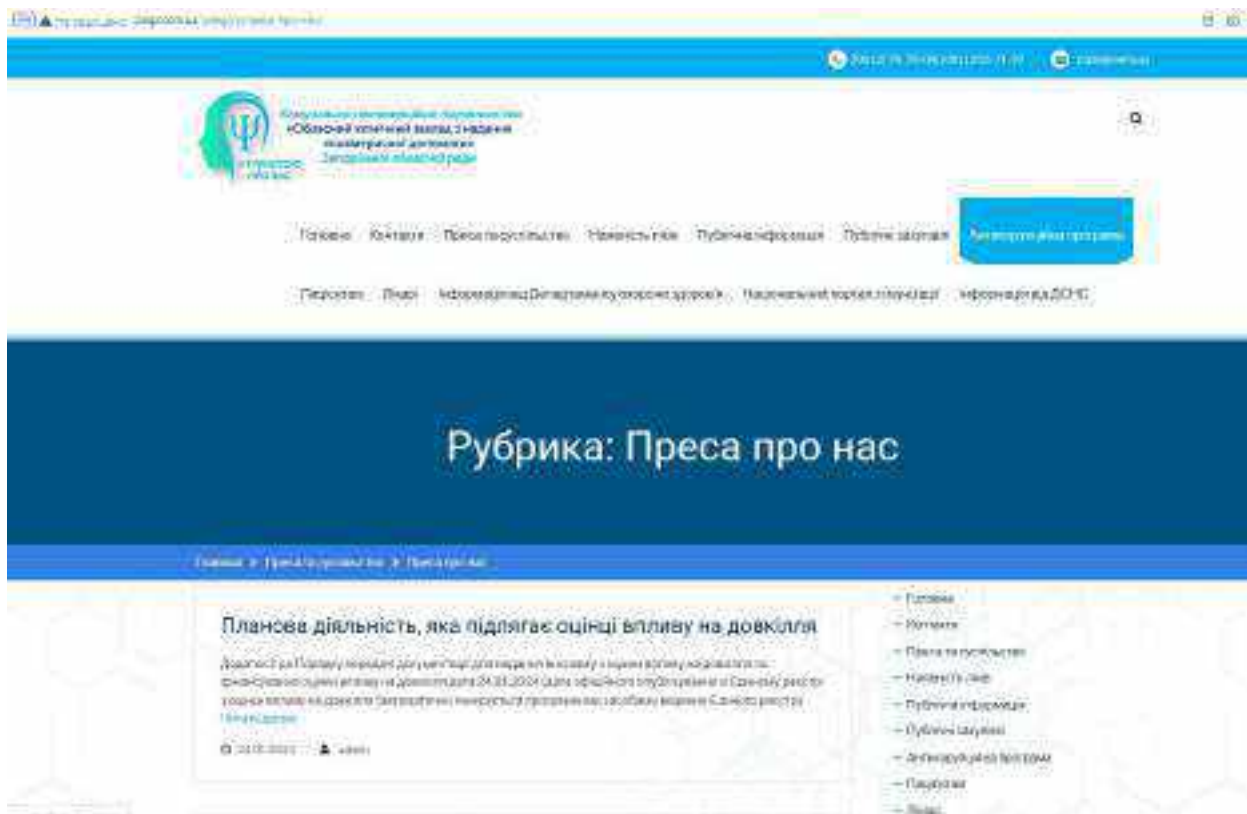



	<p>затримувати особу та її речовини</p> <p>– записати в реєстр Єдиного реєстру з питань вжиття заходів не пов'язаних із суб'єктом господарювання</p> <p><b>Регістраційний номер ДПС</b> (реєстраційний номер особи про яку вказано в даних Єдиного реєстру з питань вжиття заходів не пов'язаних із суб'єктом господарювання)</p> <p>– записати в реєстр Єдиного реєстру з питань вжиття заходів не пов'язаних із суб'єктом господарювання</p> <p><b>КОДИ НА БІЛІТІ НЕОФОРМОВАНОЇ ПІДПИСИСТІ (ОД ПАСПОРТНО-ПІВА)</b> Значення і набування податкової діяльності ЗАКОНДАТОРІ ОБ'ЄКТОМ РАДИ Об'єкт ДПС</p> <p>Особа чи набір осіб (фізична особа чи група осіб) чи юридична особа, яка не виконує функцій особи – підприємця</p> <p>Особа офіційно і/або особа чи набір осіб (фізична особа чи група осіб), які не виконують функцій особи – підприємця</p> <p>Усі статистичні дані об'єкта вказані в таблиці згідно з офіційними даними про суб'єктів господарювання, які вказані в таблиці у таблиці</p> <p>інформація про ДПС вказана в таблиці згідно з офіційними даними</p> <p><b>1. Інформація про суб'єкта господарювання</b> Україна, УРСР, Закарпатська обл., місто Закарпатське, Сторожинецька ул., будинок 10/1</p> <p>Місяць/квартал/рік виходу особи або місяць/квартал/рік діяльності фізичної особи – підприємця</p> <p>Місяць/квартал/рік, згідно з офіційними даними</p> <p><b>2. Планова діяльність, її характеристика, галузь економіки</b> Планова діяльність, в сфері торгівлі</p> <p>Роздрібна торгівля з використанням нестационарних підприємств, в об'єкті здійснюється роздрібною торгівлею в торговельно-сервісній мережі. Торговельні об'єкти роздрібною торгівлею в торговельно-сервісній мережі з використанням нестационарних підприємств здійснюють торгівлю в торговельно-сервісній мережі. Торговельна діяльність торгівельно-сервісній мережі здійснюється в торговельно-сервісній мережі, з використанням нестационарних підприємств. Торговельна діяльність торгівельно-сервісній мережі здійснюється в торговельно-сервісній мережі, з використанням нестационарних підприємств.</p> <p>Торговельна діяльність торгівельно-сервісній мережі здійснюється в торговельно-сервісній мережі, з використанням нестационарних підприємств.</p> <p><b>Технічна діяльність:</b></p>	<p>– ДПС</p> <p>– Інформація Департаменту державної податкової служби</p> <p>– Національний реєстр підприємств</p> <p>– Інформація ДПС</p>
---	---	--

**ВИТЯГ****з Державного реєстру речових прав на нерухоме майно про реєстрацію іншого речового права**

Індексний номер витягу: 207715020  
 Дата, час формування: 28.04.2020 12:39:07  
 Витяг сформовано: Рябошапка Ірина Петрівна, Департамент реєстраційних послуг Запорізької міської ради, Запорізька обл.  
 Підстава формування витягу: заява з реєстраційним номером: 39370893, дата і час реєстрації заяви: 24.04.2020 10:49:24, заявник: Фалесва Віта Михайлівна (уповноважена особа)

**Актуальна інформація про об'єкт нерухомого майна**

Реєстраційний номер об'єкта нерухомого майна: 2074050523101  
 Об'єкт нерухомого майна: земельна ділянка  
 Кадастровий номер: 2310100000:03:030:0668  
 Опис об'єкта: Площа (га): 5,2108

**Актуальна інформація про державну реєстрацію іншого речового права**

Номер запису про інше речове право: 36354190  
 Дата, час державної реєстрації: 24.04.2020 10:49:24  
 Державний реєстратор: Александрова Юлія Олександрівна, Департамент реєстраційних послуг Запорізької міської ради, Запорізька обл.  
 Підстава виникнення іншого речового права: Рішення, серія та номер: 25, виданий 03.04.2020, видавник: Запорізька обласна рада  
 Підстава внесення запису: Рішення про державну реєстрацію прав та їх обтяжень (з відкриттям розділу), індексний номер: 52080431 від 28.04.2020 11:15:29, Александрова Юлія Олександрівна, Департамент реєстраційних послуг Запорізької міської ради, Запорізька обл.  
 Вид іншого речового права: право постійного користування земельною ділянкою  
 Відомості про суб'єкта іншого речового права: Правокористувач: КОМУНАЛЬНЕ НЕКОМЕРЦІЙНЕ ПІДПРИЄМСТВО "ОБЛАСНИЙ КЛІНІЧНИЙ ЗАКЛАД З НАДАННЯ ПСИХІАТРИЧНОЇ ДОПОМОГИ" ЗАПОРІЗЬКОЇ ОБЛАСНОЇ РАДИ, код ЄДРПОУ: 05498909  
 Опис об'єкта іншого речового права: земельна ділянка площею 5,2108 га  
 Витяг сформував: Рябошапка І.П.



Підпис:

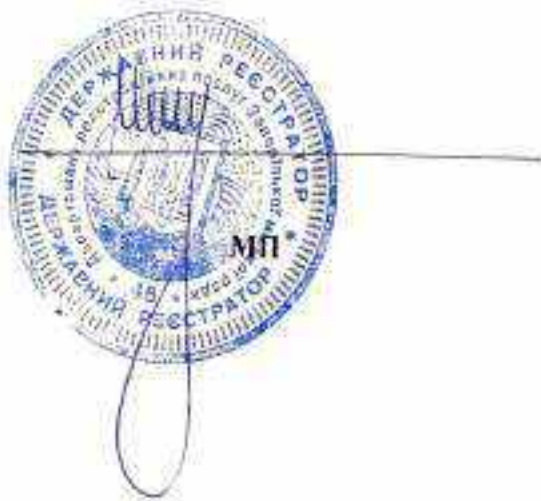



## ЗАПОРІЗЬКА ОБЛАСНА РАДА

СЬМОГО СІЛКВАНІЯ

ТРИДЦЯТЬ ВІСЬМЬ СЕСІЯ /ПОВІСЕРГОВА/

## Р І Ш Е Н Н Я

03.04.2020

м. Запоріжжя

№ 25

**Про передачу в постійне користування земельних ділянок, розташованих за адресою: Запорізька область, м. Запоріжжя, Оріхівське шосе, 10а.**

Керуючись статтями 8, 83, 92, 122, 123, 142 Земельного кодексу України, Законом України «Про землеустрій», ч. 2 ст. 43 Закону України «Про місцеве самоврядування в Україні», рішеннями Запорізької обласної ради від 20.12.2018 № 71 «Про безоплатну передачу нерухомого майна для забезпечення статутної діяльності комунальної установи «Запорізьке обласне бюро судово-медичної експертизи» Запорізької обласної ради», від 27.02.2020 № 53 «Про погодження комунальній установі «Обласна клінічна психіатрична лікарня» Запорізької обласної ради технічної документації із землеустрою щодо поділу земельної ділянки, розташованої за адресою: Запорізька обл., м. Запоріжжя, Оріхівське шосе, 10а», враховуючи витяги з Державного земельного кадастру про земельну ділянку від 11.03.2020 НВ-2307266872020, від 11.03.2020 НВ-2307266922020, звернення комунального некомерційного підприємства «Обласний клінічний заклад з надання психіатричної допомоги» Запорізької обласної ради від 23.03.2020 № 1234, звернення комунальної установи «Запорізьке обласне бюро судово-медичної експертизи» Запорізької обласної ради від 20.03.2020 №01-15/2954, розглянувши технічну документацію із землеустрою щодо поділу земельної ділянки, Запорізька обласна рада

**ВИРІШИЛА:**

1. Прийняти комунальній установі «Обласна клінічна психіатрична лікарня» Запорізької обласної ради (код ЄДРПОУ 05498909) право постійного користування земельною ділянкою площею 6,2568 га, кадастровий номер 2310100000:03:030:0028, яка розташована за адресою: Запорізька область, м. Запоріжжя, Оріхівське шосе, 10а (категорія земель – землі житлової та громадської забудови, цільове призначення – для будівництва та обслуговування будівель закладів охорони здоров'я та соціальної допомоги), зареєстроване у Державному реєстрі речових прав на нерухоме майно про реєстрацію іншого речового права 03.05.2019 за номером 31486284 на підставі



Державного акта на право постійного користування земельною ділянкою (серія ЯЯ № 121579), зареєстрованого 27 березня 2007 року за № 030726100016.

2. Передати в постійне користування комунальному некомерційному підприємству «Обласний клінічний заклад з надання психіатричної допомоги» Запорізької обласної ради (код ЄДРПОУ 05498909) земельну ділянку площею 5,2108 га, кадастровий номер 2310100000.03.030.0668, яка розташована за адресою: Запорізька область, м. Запоріжжя, Орхівське шосе, 10а (землі житлової та громадської забудови, для будівництва та обслуговування будівель закладів охорони здоров'я та соціальної допомоги).

3. Передати в постійне користування комунальній установі «Запорізьке обласне бюро судово-медичної експертизи» Запорізької обласної ради (код ЄДРПОУ 02005177) земельну ділянку площею 1,0460 га, кадастровий номер 2310100000.03.030.0666, яка розташована за адресою: Запорізька область, м. Запоріжжя, Орхівське шосе, 10а (землі житлової та громадської забудови, для будівництва та обслуговування будівель закладів охорони здоров'я та соціальної допомоги).

4. Керівникам комунального некомерційного підприємства «Обласний клінічний заклад з надання психіатричної допомоги» Запорізької обласної ради та комунальній установі «Запорізьке обласне бюро судово-медичної експертизи» Запорізької обласної ради:

- 1) вжити заходів щодо здійснення державної реєстрації права постійного користування земельними ділянками, переданими цим рішенням, в установленому законодавством порядку;
- 2) надати до виконавчого апарату Запорізької обласної ради копії витягів з Державного реєстру речових прав на нерухоме майно про реєстрацію іншого речового права протягом місяця з дати реєстрації права постійного користування земельними ділянками;
- 3) у разі будь-яких змін у майновому стані об'єктів нерухомості, що розташовані на зазначених земельних ділянках, одночасно забезпечити переоформлення прав на земельні ділянки в установленому законодавством порядку;
- 4) виконувати обов'язки землекористувачів відповідно до вимог ст. 96 Земельного кодексу України;
- 5) використовувати земельні ділянки за цільовим призначенням;
- 6) не допускати самовільного будівництва на наданій у постійне користування земельній ділянці;
- 7) забезпечити збереження та належне утримання нерухомого майна, закріпленого за комунальним некомерційним підприємством «Обласний клінічний заклад з надання психіатричної допомоги» Запорізької обласної ради та комунальною установою «Запорізьке обласне бюро судово-медичної експертизи» Запорізької обласної ради;
- 8) визначити порядок використання земельних ділянок, переданих цим

рішенням, з дотриманням принципу добросусідства та безперешкодного доступу до об'єктів нерухомого майна, яке перебуває на балансі об'єктів спільної власності територіальних громад сіл, селищ, міст Запорізької області, зазначених у пунктах 2, 3 цього рішення;

9) забезпечити організацію обслуговування, використання земельних ділянок, майна, розташованого на них, з урахуванням специфіки їх функціонування та контингенту, що отримує медичну допомогу в комунальному некомерційному підприємстві «Обласний клінічний заклад з надання психіатричної допомоги» Запорізької обласної ради.

5. Контроль за виконанням цього рішення покласти на постійну комісію обласної ради з питань земельних відносин, охорони надр, екології та раціонального природокористування.

Перший заступник  
голови ради



Єгор СЕМЕНКОВ



Комунальне некомерційне підприємство  
**"ОБЛАСНИЙ КЛІНІЧНИЙ ЗАКЛАД З НАДАННЯ ПСИХІАТРИЧНОЇ ДОПОМОГИ"**  
 Запорізької обласної ради  
 вул. Оріхівське шосе, 10А, м. Запоріжжя, 69033, тел. (0612) 96-78-08; (061) 233-71-92  
 E-mail: [zopb@meta.ua](mailto:zopb@meta.ua), [zopb.sedova@meta.ua](mailto:zopb.sedova@meta.ua), код ЄДРПОУ 05498909

12.03.2024 № 3906

### ВІДОМОСТІ

про наявність власних або орендованих виробничих площ (приміщень), необхідних для провадження господарської діяльності з управління небезпечними відходами шляхом використання утилізатора термічного УТ 50Д МЕД модульного, що знаходиться за адресою: Оріхівське шосе, буд. 10А, місто Запоріжжя

Комунальне некомерційне підприємство «Обласний клінічний заклад з надання психіатричної допомоги» Запорізької обласної ради, код ЄДРПОУ 05498909

Юридична адреса: 69033, місто Запоріжжя, Оріхівське шосе буд. 10А, тел. (0612)96-78-08, (0612)33-71-92, e-mail: [zopb@meta.ua](mailto:zopb@meta.ua), [zopb.sedova@meta.ua](mailto:zopb.sedova@meta.ua)

(найменування суб'єкта господарювання)

Назва цехів, діляниць, кадастрові номери земельних ділянок	Основні об'єкти нерухомості		Документи, що підтверджують право власності або оренди
	назва приміщень	інвентарний номер	
Земельна ділянка: Кадастровий номер: 2310100000:03:030:0668 Площа 5,2108 га	Блок А (лікувальний корпус, клініко-діагностична лабораторія)	10310008	За рішенням сесії Запорізької обласної ради №25 від 03.04.2020 р.
	Блок Б (відділення № 3,9,12, відділення інтенсивної терапії)	10310012	
	Блок В (відділення №1,2,5)	10310007	
	Блок Г (відділення № 4,6,10)	10310013	
	Господарчий корпус/корпус Е (пральня, дезблок)	10310009	
	Приміщення гаражу 1	10310015	
	Приміщення гаражу 2	10310016	
	Приміщення гаражу 3	10310017	

Директор \_\_\_\_\_

  
(підпис)



Федір ПАТАЛАХ



**МІНІСТЕРСТВО ЗАХИСТУ ДОВКІЛЛЯ ТА ПРИРОДНИХ РЕСУРСІВ УКРАЇНИ  
(МІНДОВКІЛЛЯ)**

**Департамент екологічної оцінки**  
вул. Митрополита Василя Липківського, 35, м. Київ, 03035, 206-31-40,  
E-mail: info@mere.gov.ua

На № \_\_\_\_\_

**КОМУНАЛЬНЕ НЕКОМЕРЦІЙНЕ  
ПІДПРИЄМСТВО «ОБЛАСНИЙ  
КЛІНІЧНИЙ ЗАКЛАД З НАДАННЯ  
ПСИХІАТРИЧНОЇ ДОПОМОГИ»  
ЗАПОРІЗЬКОЇ ОБЛАСНОЇ РАДИ**  
69033, Запорізька обл., місто Запоріжжя,  
Оріхівське шосе, будинок 10А

Департамент екологічної оцінки Міністерства захисту довкілля та природних ресурсів України повідомляє, що:

відповідно до Повідомлення про плановану діяльність Комунального некомерційного підприємства «Обласний клінічний заклад з надання психіатричної допомоги» Запорізької обласної ради, яка підлягає оцінці впливу на довкілля (реєстраційний номер справи в Єдиному реєстрі з оцінки впливу на довкілля – 3985), щодо розширення діяльності у сфері провадження господарської діяльності стосовно поводження з небезпечними відходами шляхом використання утилізатора термічного УТ 50Д МЕД, розпочато процедуру оцінки впливу на довкілля у відповідності до законодавства;

з дня офіційного оприлюднення зазначеного Повідомлення про плановану діяльність зауваження і пропозиції від громадськості щодо планованої діяльності до Міністерства захисту довкілля та природних ресурсів України не надходили.

Директор Департаменту

Марина ШИМКУС

Інна Теличко 206 31 40



ІІЗ  
МІНДОВКІЛЛЯ  
№23/21-08/224-24 от 16.02.2024  
КІЛП: Письмо: М Д 16.02.2024 11-03  
318.2024.727403073904184003513401860137640  
Сторінка 1 з 10  
02.02.2024 21:39



**ЗАПОРІЗЬКА ОБЛАСНА ДЕРЖАВНА АДМІНІСТРАЦІЯ  
ДЕПАРТАМЕНТ ЗАХИСТУ ДОВКІЛЛЯ**

пр. Соборній, 164, м. Запоріжжя, 69107, тел. 224 60 81  
E-mail: dzl@zoda.gov.ua Код ЄДРПОУ 43847544

16.06.2024 № 53/03.1-12/04.1

На № \_\_\_\_\_ від \_\_\_\_\_

Директору ТОВ «НВП  
«УКРЕКОПРОЕКТ»

Дмитру БОЛЬБУГУ

**Про надання інформації  
щодо територій та об'єктів  
природно-заповідного фонду,  
їх охоронних зон, об'єктів  
екомережі**

На лист від 22.01.2024 № 9 про надання інформації щодо території та об'єктів природно-заповідного фонду, лісових масивів, об'єктів екомережі, СЗЗ та охоронних зон, водозаборів, водних об'єктів на території планованої діяльності за адресою: Запорізька обл., м. Запоріжжя, вул. Оріхівське шосе, буд. 10 А (кадастровий номер земельної ділянки 2310100000:03:030:0668). Департамент захисту довкілля обласної державної адміністрації (далі – Департамент) повідомляє про таке.

На земельній ділянці за адресою: Запорізька обл., м. Запоріжжя, вул. Оріхівське шосе, буд. 10 А та на території поруч з територією планованої діяльності, не розташовані території та об'єкти природно-заповідного фонду, їх охоронні зони, території, що зарезервовані до наступного заловідання, території та об'єкти екомережі.

Разом з цим повідомляємо, що Департамент не є розпорядником інформації щодо розташування лісових масивів, СЗЗ та охоронних зон, водозаборів.

Т. в. о. директора

Ірина ПРОГОВА





**ЗАПОРІЗЬКА ОБЛАСНА ДЕРЖАВНА АДМІНІСТРАЦІЯ**  
**ДЕПАРТАМЕНТ КУЛЬТУРИ, ТУРИЗМУ,**  
**НАЦІОНАЛЬНОСТЕЙ ТА РЕЛІГІЙ**

пр. Соборний, 164, м. Запоріжжя, 69107, тел. 239 04 11, +38068 892 87 03  
e-mail: rez\_ouk@ukr.net Код ЄДРПОУ 02228109

01.02.2024 № 02.2-09/0190

На № \_\_\_\_\_ від \_\_\_\_\_

НВП УКРЕКОПРОЕКТ  
вул. Миропільська, буд.19,  
02192

Про надання інформації  
для розробки Звіту з Оцінки  
впливу на довкілля

Департамент культури, туризму, національностей та релігій Запорізької обласної державної адміністрації (далі по тексті – Департамент) діючи в межах повноважень визначених Положенням про Департамент, на лист від 22.01.2024 № 10 щодо інформації стосовно об'єктів культурної спадщини на території планової діяльності за адресою м. Запоріжжя, вул. Орхівське шосе, буд. 10А повідомляє про таке.

На запитованій ділянці пам'ятки та шойно виявлені об'єкти історії, археології та монументального мистецтва відсутні.

В.о. директора Департаменту

Владислав МОРОКО

Тетяна Пивоварчик



**Комунальне некомерційне підприємство  
"ОБЛАСНИЙ КЛІНІЧНИЙ ЗАКЛАД З НАДАННЯ ПСИХІАТРИЧНОЇ ДОПОМОГИ"  
Запорізької обласної ради**

вул. Орхівське шосе, 10А, м. Запоріжжя, 69033, тел. (0612) 96-78-08; (061) 233-71-92

E-mail: [zopb@meta.ua](mailto:zopb@meta.ua) , [zopb.sedova@meta.ua](mailto:zopb.sedova@meta.ua), код ЄДРПОУ 05498909

12.03.2024 № 3910

Матеріально-технічна база комунального некомерційного підприємства  
«Обласний клінічний заклад з надання психіатричної допомоги» Запорізької  
обласної ради для управління небезпечними відходами

Місце розташування обладнання	Основне технологічне обладнання		Супровідні документи
	Найменування обладнання	Інвентарний номер	
1	2	3	4
Територія КНП «ОКЗ НПД» ЗОР	Ваги (електронні акумуляторні)	1144309	Акт оприбуткування №3 від 12.03.2024 р.
	Візок ручний (85 л)	11136119	Накладна №1914 від 19.12.2018 р.
	Спеціалізовані контейнери для медичних відходів	-	Акт приймання-передачі від КУ «Обласна психіатрична лікарня» ЗОР до КНП «ОКЗ НПД» ЗОР №1 від 01.03.2020 р.
	Спеціальне відведене (окреме) приміщення, припливно-відтяжною вентиляцією, душові для працюючих з відходами, приміщення для сушки спецодягу.	-	Рішення сесії Запорізької обласної ради № 25 від 03.04.2020 р.
	Шафа на два відділення для зберігання спецодягу	1136412	Акт приймання-передачі від КУ «Обласна психіатрична лікарня» ЗОР до КНП «ОКЗ НПД» ЗОР №1 від 01.03.2020 р.
Засоби індивідуального захисту для працюючих з відходами:			

	<ul style="list-style-type: none"> <li>- костюм для захисту від загальних виробничих забруднень та механічних впливів з бавовняної тканини;</li> <li>- костюм для захисту від загальних виробничих забруднень та механічних впливів зі змішаних тканин;</li> <li>- костюм для захисту від загальних виробничих забруднень та механічних впливів з вогнетривких тканин та матеріалів;</li> <li>- чоботи шкіряні;</li> <li>- рукавиці бавовняні;</li> <li>- рукавиці з полімерним покриттям;</li> <li>- захисні окуляри закриті.</li> </ul>	1144267	Акт оприбуткування №2 від 22.09.2022 р. Накладна №1 від 03.01.2024 р.
	<p>Система протипожежної автоматики та первинні засоби пожежогасіння. Первинні засоби пожежогасіння:</p> <ul style="list-style-type: none"> <li>- смієць для піску;</li> <li>- смієць для води;</li> <li>- пожежні відра (2 шт.);</li> <li>- лопата;</li> <li>- вогнегасник порошковий ВП-5 (4 шт.).</li> </ul>	1136026	<p>Договір відповідального зберігання від 12.03.2024 р.  Акт оприбуткування №75 від 01.04.2022 р.  Акт приймання-передачі від КУ «Обласна психіатрична лікарня» ЗОР до КНП «ОКЗ НПД» ЗОР №1 від 01.03.2020 р.</p>

Директор



*(Handwritten signature)*  
(підпис)

Федір ПАТАЛАХ



Комунальне некомерційне підприємство «Обласний клінічний заклад з надання психіатричної допомоги» Запорізької обласної ради		
Назва структурного підрозділу: для усього закладу		
МЕДИЦИНА. Стандартна операційна процедура «Безпечне поводження з медичними відходами категорії В. Збирання. Маркування. Транспортування»	Номер - версія 2024	Сторінка 1 із 8



Затверджую  
 Директор КНП «ОКЗ НПД» ЗОР  
 Федір ПАТАЛАХ  
 «05» січня 2024 р.

**Стандартна операційна процедура  
 «Безпечне поводження з медичними  
 відходами категорії В.  
 Збирання. Маркування. Транспортування»**

<b>ПОГОДЖЕНО:</b> Медичний директор КНП «ОКЗ НПД» ЗОР Тетяна СУДОВСЬКА «05» січня 2024р.	<b>РОЗРОБЛЕНО:</b> Головна медична сестра КНП «ОКЗ НПД» ЗОР Юлія ПІСКУРОВСЬКА «05» січня 2024р. Старший адміністратор КНП «ОКЗ НПД» ЗОР Тетяна Кубах «05» січня 2024р.
--	--

Дата провадження	05 січня 2024р.
------------------	-----------------

Актуалізація	2024	2025	2026
Дата			
Підпис			
П.І.Б.			

Комунальне некомерційне підприємство «Обласний клінічний заклад з надання психіатричної допомоги» Запорізької обласної ради		
Назва структурного підрозділу: для усього закладу		
МЕДИЦИНА. Стандартна операційна процедура «Безпечне поводження з медичними відходами категорії В. Збирання. Маркування. Транспортування»	Номер - версія 2024	Сторінка 2 із 8

#### Перелік нормативно-довідкової літератури:

- Наказ МОЗ України від 03.08.2021 № 1614 «Про організацію профілактики інфекцій та інфекційного контролю в закладах охорони здоров'я та установах / закладах надання соціальних послуг / соціального захисту населення»;
- Наказ МОЗ України 08.06.2015 № 325 «Про затвердження Державних санітарно-протиепідемічних правил і норм щодо поводження з медичними відходами» зі змінами;
- Наказ МОЗ України від 06.09.2022 № 1602 «Про затвердження Змін до Державних санітарно-протиепідемічних правил і норм щодо поводження з медичними відходами»;
- Наказ МОЗ України 05.11.2013 № 955 «Про затвердження нормативно-правових актів щодо захисту від зараження ВІЛ-інфекцією при виконанні професійних обов'язків»;
- Наказ МОЗ України 03.08.2020 № 1777 «Про затвердження Заходів та Засобів щодо попередження інфікування при проведенні догляду за пацієнтами»;
- «Зразки стандартних операційних процедур з організації інфекційної безпеки в лікувальних закладах» А.П. Волоха, О.О. Єршов, К.В. Соляк, А.В. Александрін, М.Г. Долинська, І.Ю. Кашицадзе. 2020р.

#### 1. Мета й місце проведення:

- 1.1. Запобігати інфікуванню та поширенню інфекцій, пов'язаних із наданням медичної допомоги, під час роботи з медичними відходами.
- 1.2. Забезпечити епідемічну та екологічно-безпечну утилізацію медичних відходів категорії В шляхом організації поводження з ними.
- 1.3. Проводити роботу з відходами в приміщеннях медичної зони.

**Рівень участі:** працівник самостійно.

#### 2. Визначення та скорочення:

Стандартна операційна процедура (далі – СОП) – набір покрокових інструкцій, які складаються у закладі, з метою допомогти працівникам виконувати рутинні операції найбільш ефективним чином.

Медичні відходи – відходи, що утворюються внаслідок обслуговування у закладі.

Збирання медичних відходів – діяльність, пов'язана з накопиченням і розміщенням медичних відходів у закладі.

Сортування медичних відходів – операція, пов'язана з механічним розподілом відходів відповідно до категорії (А,В,С,Д).

ЗІЗ – засоби індивідуального захисту.

Відходи категорії В – не епідемічно (інфекційно) небезпечні відходи.

Інсинерація медичних відходів – контрольований процес спалювання медичних відходів у спеціальній печі (інсинераторі).



Комунальне некомерційне підприємство «Обласний клінічний заклад з надання психіатричної допомоги» Запорізької обласної ради		
Назва структурного підрозділу: для усього закладу		
МЕДИЦИНА. Стандартна операційна процедура «Безпечне поводження з медичними відходами категорії В. Збирання. Маркування. Транспортування»	Номер - версія 2024	Сторінка 3 із 8

### До відходів категорії В належать:

- Контаміновані (забруднені) або потенційно контаміновані інфекційними агентами відходи, незалежно від місця їхнього утворення:

1) використані небезпечно гострі предмети і медичні вироби (наприклад, голки, шприци з одягнутою голкою, скальпелі та їхні леза, битий скляний посуд, внутрішньовенні катетери, ланцети для забору крові) забруднені біологічними рідинами;

2) імунобіологічні лікарські засоби, з первинною упаковкою лікарського засобу, яка не втратила цілісність:

із закінченим терміном придатності;

які зберігалися із порушенням холодового ланцюга;

із візуальними характеристиками, що змінилися, які не визначені в інструкції виробника (наприклад, наявність осаду та/або сторонніх домішок, зміна кольору і прозорості);

3) медичні вироби і предмети, забруднені імунобіологічними лікарськими засобами, кров'ю та/або іншими біологічними рідинами (наприклад, кисневі маски, шприци без одягнутої голки, ЗІЗ), окрім відходів зазначених в підпункті 5 пункту 1 розділу IV Наказу МОЗ України від 06.09.2022 № 1602 «Про затвердження Змін до Державних санітарно-протиепідемічних правил і норм щодо поводження з медичними відходами»;

4) органні відходи та інфіковані експериментальні тварини (тканини, органи, частини тіла, плацента, ембріони тощо);

5) відходи, що утворилися в результаті діяльності медичних лабораторій (мікробіологічні культури і штами, що містять будь-які живі збудники хвороб, штучно вирощені в значних кількостях, живі вакцини, непридатні до використання, а також лабораторні чашки та обладнання для їхнього перенесення; залишки живильних середовищ, інокуляції, змішування мікробіологічних культур збудників інфекційних хвороб);

6) препарати крові та біологічні рідини (рідкі біологічні відходи), в тому числі рідкі біологічні відходи віваріїв, отримані від хворих на особливо небезпечні або небезпечні інфекційні хвороби.

### **3. Сфера застосування:**

Стандартна операційна процедура (далі – СОП) призначена для середнього та молодшого медичного персоналу, який залучений до роботи з медичними відходами, у підрозділах стаціонару, диспансерно-поліклінічного відділення, клініко-діагностичній лабораторії.

### **4. Відповідальність:**

- за виконання даної СОП – середній та молодший медичний персонал особисто;

Комунальне некомерційне підприємство «Обласний клінічний заклад з надання психіатричної допомоги» Запорізької обласної ради		
Назва структурного підрозділу: для усього закладу		
МЕДИЦИНА. Стандартна операційна процедура «Безпечне поводження з медичними відходами категорії В. Збирання. Маркування. Транспортування»	Номер - версія 2024	Сторінка 4 із 8

- за забезпечення медичного персоналу необхідними матеріалами - старша медична сестра структурного підрозділу, сестра – господиня ;

- загальну відповідальність за поводження з медичними відходами несе відповідальна особа структурного підрозділу.

## 5. Оснащення, матеріали:

### 5.1. ЗІЗ:

- маска медична одноразова;
- рукавички медичні одноразові;
- захисні окуляри;
- фартух захисний (водонепроникний захист від інфекційних агентів та хімічних речовин).

5.2. Диспенсер із рідким милом.

5.3. Диспенсер із паперовими рушниками.

5.4. Доступ до проточної води.

5.5. Антисептик для шкіри.

5.6. Контейнери для медичних відходів категорії В.

5.7. Ємність із дезінфекційним розчином.

5.8. Мішки/пакети поліетиленові стійкі до пошкоджень із зав'язками.

5.9. Контейнер безпечного зберігання (КБЗ) для гострих медичних предметів.

5.10. Скотч.

## 6. Класифікація відходів категорії В, які можуть утворюватися у закладі:

Категорія	Відходи
До відходів категорії В належать контаміновані (забруднені) або потенційно контаміновані інфекційними агентами відходи, незалежно від місця їхнього утворення:	<p><b>1. Використані небезпечно гострі предмети і медичні вироби, забруднені біологічними рідинами:</b></p> <ul style="list-style-type: none"> <li>- голки;</li> <li>- шприци з одягненою голкою;</li> <li>- інфузійні системи для крапельних вливань;</li> <li>- скальпелі та їхні леза;</li> <li>- битий скляний посуд;</li> <li>- внутрішньовенні катетери;</li> <li>- люмбальні голки;</li> <li>- ланцети для забору крові.</li> </ul> <p><b>2. Медичні вироби і предмети, забруднені кров'ю та/або іншими біологічними рідинами:</b></p> <ul style="list-style-type: none"> <li>- кисневі маски;</li> <li>- сечові катетери, сечоприймачі;</li> </ul>



Комунальне некомерційне підприємство «Обласний клінічний заклад з надання психіатричної допомоги» Запорізької обласної ради		
Назва структурного підрозділу: для усього закладу		
МЕДИЦИНА. Стандартна операційна процедура «Безпечне поводження з медичними відходами категорії В. Збирання. Маркування. Транспортування»	Номер - версія: 2024	Сторінка 5 із 8

	<ul style="list-style-type: none"> <li>- шприци без голки;</li> <li>- ємності з під аналізів;</li> <li>- піпетки, пробірки, наконечники;</li> <li>- вата, серветки, бинти;</li> <li>- ЗІЗ (хірургічні маски, захисні халати, комбінезони, одноразові рукавички, одноразові шапочки і т.д.).</li> </ul> <p><b>3. Препарати крові та біологічні рідини (кров'яний згусток, мокротиння тощо)</b></p>
--	---

## 7. Знешкодження відходів:

7.1 Відходи, визначені в пункті 3 таб. 6 «Класифікація відходів категорії В, які можуть утворюватися у закладі», підлягають знешкодженню за допомогою дезінфекції, яка включає знешкодження розчинами дезінфекційних хімічних засобів, що мають, відповідно до підозрюваного/підтвердженого інфекційного агента, бактерицидну, віруліцидну, фунгіцидну, спороцидну (за необхідності) дію у відповідних режимах та тривалістю експозиції, зазначених в інструкції до дезінфекційного хімічного засобу.

Після знешкодження, рідкі біологічні відходи зливаються в загальну каналізаційну мережу.

7.2. Застосування дезінфекції інших відходів категорії В не допускається.

## 8. Збирання відходів :

8.1. Зайдіть до кабінету після завершення робочої зміни лікаря або на прохання чергового лікаря/медичної сестри.

8.2. Надіньте ЗІЗ (одноразові рукавички, захисний халат, маску, захисні окуляри).

8.3. Підійдіть до ємності для медичних відходів категорії В із маркуванням «Особливо небезпечно» (або ємність червоного кольору).

8.4. Підніміть кришку за допомогою педалі внизу ємності.

8.5. Зніміть край поліетиленового мішка з тримача, зберіть дошки та витягніть із ємності.

8.6. Перекладіть мішок із медичними відходами у одноразовий мішок/пакет або контейнер, стійкий до дезінфекції, із відповідним маркуванням . Зберіть край, міцно зав'яжіть за допомогою зав'язок/скотчу.

8.7. Обробіть ємність дезінфекційним розчином.

8.8. Заправте новий чистий мішок для подальшого використання.

8.9. Перевірте, підготовлені медичною сестрою, герметично закриті ємності для гострих медичних виробів з маркуванням «Небезпечно, гострі предмети» (або контейнер червоного кольору). Покладіть їх у одноразовий пакет/мішок із відповідним маркуванням . Зберіть край, міцно зав'яжіть за допомогою зав'язок/скотчу.



Комунальне некомерційне підприємство «Обласний клінічний заклад з надання психіатричної допомоги» Запорізької обласної ради		
Назва структурного підрозділу: для усього закладу		
МЕДИЦИНА. Стандартна операційна процедура «Безпечне поводження з медичними відходами категорії В. Збирання, Маркування, Транспортування»	Номер - версія 2024	Сторінка 6 із 8

8.10. Зніміть рукавички одразу після завершення роботи з відходами і помістіть у ємність для медичних відходів категорії В.

8.11. Проведіть гігієнічну обробку рук.

**Увага! Необхідно знати:**

1. Для збирання відходів використовують контейнери, що не проколюються. Контейнер повинен мати кришку, що щільно прилягає та унеможливає його безконтрольне розкриття. Використовувати контейнери обмеженого (багаторазового) використання для збирання гострих предметів заборонено.

2. Збирання відходів категорії В у місцях їхнього утворення здійснюється впродовж робочої зміни (не більше однієї доби). При використанні контейнерів для небезпечно гострих предметів допускається їхнє заповнення протягом трьох діб.

3. Заборонено заповнювати ємності (контейнери, мішки/пакели) для відходів категорії В більше ніж на 75 %.

## 9. Маркування і пакування відходів :

№ з/п	Вид відходів	Маркування ємностей (первинного пакування)	Вид ємності первинного пакування	Маркування ємностей (вторинного пакування)	Вид ємності вторинного пакування
1	2	3	4	5	6
1	Медичні відходи категорії В, які не пройшли знешкодження	Напис для маркування: «Особливо небезпечно» або ємність червоного кольору	Міцний, непроникний пластиковий одноразовий мішок/пакет	Напис для маркування: 	Міцний, непроникний пластиковий одноразовий мішок/пакет або контейнер обмеженого (багаторазового) використання, стійкий до дезінфекції
2	Медичні відходи категорії В (гострі предмети)	Напис для маркування: «Небезпечно, гострі предмети» або контейнер червоного кольору	Контейнер одноразового використання, стійкий до механічних пошкоджень	Напис для маркування: 	Міцний, непроникний пластиковий одноразовий мішок/пакет

Комунальне некомерційне підприємство «Обласний клінічний заклад з надання психіатричної допомоги» Запорізької обласної ради		
Назва структурного підрозділу; для усього закладу		
МЕДИЦИНА. Стандартна операційна процедура «Безпечне поводження з медичними відходами категорії В. Збирання, Маркування, Транспортування»	Номер - версія 2024	Сторінка 7 із 8

## 10. Транспортування відходів із підрозділів:

10.1 Перед транспортуванням обов'язково контейнери закриваються кришками, а мішки/пакети зав'язуються, з метою унеможливлення висипання відходів. Транспортування відходів категорії В у відкритих ємностях (контейнерах, мішках/пакетах) **не допускається**.

10.2 Відходи, отримані з підрозділів, збирають у ємності (контейнери, мішки/пакети) вторинного пакування, які переміщують до майданчика тимчасового зберігання відходів.

## 11. Вимоги до безпеки праці

11.1 Медичні працівники допускаються до роботи після проходження навчання та перевірки знань щодо алгоритмів безпечного поводження з медичними відходами. Навчання проводиться планово мінімум один раз на рік і позапланово в разі потреби та обов'язково включає алгоритм дій у разі виникнення аварійних ситуацій, викладений у СОП «Алгоритм дій у разі виникнення аварійних ситуацій під час роботи з медичними відходами».

11.2 Збирання та сортування медичних відходів проводиться безпосередньо в місцях їх утворення.

11.3 Протягом доби кришка контейнеру має бути закритою.

11.4 Під час роботи з медичними відходами категорії В необхідно уникати різких рухів.

11.5 Контейнери для первинного збору медичних відходів мають бути розташовані таким чином, щоб унеможлилювати випадковий контакт відходів з іншими об'єктами.

11.6 Уникати прямого контакту робочого одягу з медичними відходами для обмеження контамінації.

## Аркуш реєстрації змін

Назва відділення					
№ з/п	Сторінка, пункт	Зміна	Дата внесення зміни	ІПБ, хто вніс зміну	Підпис завідувача
1	2	3	4	5	6





Комунальне некомерційне підприємство «Обласний клінічний заклад з надання психіатричної допомоги» Запорізької обласної ради		
Назва структурного підрозділу: для усього закладу		
МЕДИЦИНА. Стандартна операційна процедура «Безпечне поводження з медичними відходами категорії С. Збирання. Маркування. Пакування. Транспортування»	Номер - версія 2024	Сторінка 1 із 6



Затверджую  
 Директор КНП «ОКЗ НПД» ЗОР  
 Федір ПАТАЛАХ  
 «01» січня 2024 р.

Стандартна операційна процедура  
 «Безпечне поводження з медичними  
 відходами категорії С.  
 Збирання. Маркування. Пакування. Транспортування»

<b>ПОГОДЖЕНО:</b> Медичний директор КНП «ОКЗ НПД» ЗОР Тетяна СУДОВСЬКА «01» січня 2024р.	<b>РОЗРОБЛЕНО:</b> Головна медична сестра КНП «ОКЗ НПД» ЗОР Юлія ПІСКУРОВСЬКА «01» січня 2024р.  Старший адміністратор КНП «ОКЗ НПД» ЗОР Тетяна Кубах «01» січня 2024р.
--	--

Дата провадження	01 січня 2024р.
------------------	-----------------

Актуалізація	2024	2025	2026
Дата			
Підпис			
П.І.Б.			

Комунальне некомерційне підприємство «Обласний клінічний заклад з надання психіатричної допомоги» Запорізької обласної ради		
Назва структурного підрозділу: для усього закладу		
МЕДИЦИНА. Стандартна операційна процедура «Безпечне поводження з медичними відходами категорії С. Збирання. Маркування. Пакування. Транспортування»	Номер - версія 2024	Сторінка 2 із 6

### Перелік нормативно-довідкової літератури:

- Наказ МОЗ України від 03.08.2021 № 1614 «Про організацію профілактики інфекцій та інфекційного контролю в закладах охорони здоров'я та установах / закладах надання соціальних послуг / соціального захисту населення»;
- Наказ МОЗ України 08.06.2015 № 325 «Про затвердження Державних санітарно-протиепідемічних правил і норм щодо поводження з медичними відходами» зі змінами;
- Наказ МОЗ України від 06.09.2022 № 1602 «Про затвердження Змін до Державних санітарно-протиепідемічних правил і норм щодо поводження з медичними відходами»;
- Наказ МОЗ України 03.08.2020 № 1777 «Про затвердження Заходів та Засобів щодо попередження інфікування при проведенні догляду за пацієнтами».

### 1. Мета й місце проведення:

1.1. Запобігти інфікуванню та поширенню інфекцій, пов'язаних із наданням медичної допомоги, під час роботи з медичними відходами.

1.2. Забезпечити епідемічну та екологічно-безпечну утилізацію медичних відходів категорії С шляхом організації поводження з ними.

1.3. Проводити роботу з відходами в приміщеннях медичної зони.

### 2. Визначення та скорочення:

Стандартна операційна процедура (далі – СОП) – набір покрокових інструкцій, які складаються у закладі, з метою допомоги працівникам виконувати рутинні операції найбільш ефективним чином.

Медичні відходи – відходи, що утворюються внаслідок обслуговування у закладі.

Збирання медичних відходів – діяльність, пов'язана з накопиченням і розміщенням медичних відходів у закладі.

Сортування медичних відходів – операція, пов'язана з механічним розподілом відходів відповідно до категорії (А,В,С,Д).

ЗІЗ – засоби індивідуального захисту.

Відходи категорії С – це токсикологічно небезпечні відходи.

Комунальне некомерційне підприємство «Обласний клінічний заклад з надання психіатричної допомоги» Запорізької обласної ради		
Назва структурного підрозділу: для усього закладу		
МЕДИЦИНА. Стандартна операційна процедура «Безпечне поводження з медичними відходами категорії С. Збирання. Маржування. Пакування. Транспортування»	Номер - версія 2024	Сторінка 3 із 6

#### До відходів категорії С належать:

1) відходи, забруднені цитостатиками і генотоксичними лікарськими та діагностичними засобами;

2) первинна упаковка лікарських засобів визначених Переліком отруйних лікарських засобів за міжнародними непатентованими або загальноприйнятими назвами, затвердженим наказом Міністерства охорони здоров'я України від 17 серпня 2007 року № 490, зареєстрованим в Міністерстві юстиції України 03 вересня 2007 року за № 1007/14274, та Переліком сильнодіючих лікарських засобів за міжнародними непатентованими або загальноприйнятими назвами, затвердженим наказом Міністерства охорони здоров'я України від 17 серпня 2007 року № 490, зареєстрованим в Міністерстві юстиції України 03 вересня 2007 року за № 1008/14275;

3) стоматологічна амальгама.

### **3. Сфера застосування:**

Стандартна операційна процедура (далі – СОП) призначена для середнього та молодшого медичного персоналу, який залучений до роботи з медичними відходами, у підрозділах стаціонару.

### **4. Відповідальність:**

- за виконання даної СОП – середній та молодший медичний персонал особисто;
- за забезпечення медичного персоналу необхідними матеріалами - старша медична сестра структурного підрозділу, сестра – господиня;
- загальну відповідальність за поводження з медичними відходами несе відповідальна особа структурного підрозділу.

### **5. Оснащення, матеріали:**

#### 5.1. ЗІЗ:

- маска медична одноразова;
- рукавички медичні одноразові;
- захисні окуляри;
- фартух захисний (водонепровідний, захист від інфекційних агентів та хімічних речовин).

5.2. Диспенсер із рідким милом.

5.3. Диспенсер із паперовими рушниками.

5.4. Доступ до проточної води.

5.5. Антисептик для шкіри.

5.6. Контейнери для медичних відходів категорії С.



Комунальне некомерційне підприємство «Обласний клінічний заклад з надання психіатричної допомоги» Запорізької обласної ради		
Назва структурного підрозділу: для усього закладу		
МЕДИЦИНА. Стандартна операційна процедура «Безпечне поводження з медичними відходами категорії С. Збирання. Маркування. Пакування. Транспортування»	Номер - версія 2024	Сторінка 4 із 6

- 5.7. Ємність із дезінфекційним розчином.  
 5.8. Мішки/пакети поліетиленові стійкі до пошкоджень із зав'язками.  
 5.9. Контейнер з кришкою, яка щільно прилягає.  
 5.10. Скотч.

#### 6. Класифікація відходів категорії С, які утворюються у закладі:

Категорія	Відходи
До відходів категорії С належить:	- первинна упаковка лікарських засобів визначених Переліком отруйних лікарських засобів за міжнародними непатентованими або загальноприйнятими назвами, затвердженим наказом Міністерства охорони здоров'я України від 17 серпня 2007 року № 490, зареєстрованим в Міністерстві юстиції України 03 вересня 2007 року за № 1007/14274, та Переліком сильнодіючих лікарських засобів за міжнародними непатентованими або загальноприйнятими назвами, затвердженим наказом Міністерства охорони здоров'я України від 17 серпня 2007 року № 490, зареєстрованим в Міністерстві юстиції України 03 вересня 2007 року за № 1008/14275.

#### 7. Збирання відходів :

7.1 Збирання відходів проводиться у місці їх утворення, у марковані контейнери з кришками, які щільно прилягають, і відповідають Технічному регламенту з підтвердження відповідності пакування, та зберігають у спеціально виділених приміщеннях.

7.2 Робота з відходами категорії С проводиться із застосуванням відповідних ЗІЗ, якщо вони зазначені в інструкції до лікарського засобу.

7.3 Для збирання відходів категорії С заборонено використовувати контейнери обмеженого (багаторазового) використання.

7.4 У місцях первинного утворення відходів повинні бути запасні ємності (контейнери/мішки/пакети).

Комунальне некомерційне підприємство «Обласний клінічний заклад з надання психіатричної допомоги» Запорізької обласної ради		
Назва структурного підрозділу: для усього закладу		
МЕДИЦИНА. Стандартна операційна процедура «Безпечне поводження з медичними відходами категорії С. Збирання. Маркування. Пакування. Транспортування»	Номер - версія 2024	Сторінка 5 із 6

## 8. Маркування і пакування небезпечних медичних відходів :

№ з/п	Вид відходів	Маркування смістей (первинного пакування)	Вид смісті первинного пакування	Маркування смістей (вторинного пакування)	Вид смісті вторинного пакування
1	2	3	4	5	6
1	Медичні відходи категорії С (деривна ушкодка отруйнах і сльозодіючих лікарських засобів)	Напис для маркування: «Особливо небезпечно» або емблема жовтого кольору	Контейнер одноразового використання, стійкий до механічних пошкоджень (за винятком скляних)	Назва для маркування:  «назва закладу, номер відділення, дата передавання, вага переданих відходів в кг»	Мішний, непроникний пластиковий одноразовий мішок/пакет.

## 9. Транспортування відходів із підрозділів:

9.1 Перед транспортуванням контейнери закриваються кришками, а мішки/пакети зав'язуються, з метою унеможливлення висипання відходів. Транспортування відходів категорії С у відкритих емностях (контейнерах, мішках/пакетах) **не допускається**.

9.2 Відходи, отримані з підрозділів, збирають у емності (контейнери, мішки/пакети) вторинного пакування, які переміщують до майданчика тимчасового зберігання відходів.

## 10. Вимоги до безпеки праці:

10.1 Медичні працівники допускаються до роботи після проходження навчання та перевірки знань щодо алгоритмів поводження з медичними відходами. Навчання проводиться планово мінімум один раз на рік і позапланово в разі потреби та обов'язково включас алгоритм дій у разі виникнення аварійних ситуацій.

10.2 Збирання та сортування медичних відходів проводиться безпосередньо в місцях їх утворення.

10.3 Протягом доби кришка контейнеру має бути закритою.

10.4 Під час роботи з медичними відходами категорії С необхідно уникати різких рухів.



Комунальне некомерційне підприємство «Обласний клінічний заклад з надання психіатричної допомоги» Запорізької обласної ради		
Назва структурного підрозділу: для усього закладу		
МЕДИЦИНА. Стандартна операційна процедура «Безпечне поводження з медичними відходами категорії С. Збирання. Маркування. Пакування. Транспортування»	Номер - версія 2024	Сторінка 6 із 6

10.5 Контейнери для первинного збору медичних відходів мають бути розташовані таким чином, щоб унеможлилювати випадковий контакт відходів з іншими об'єктами.

10.6 Уникати прямого контакту робочого одягу з медичними відходами для обмеження контамінації.

### Аркуш реєстрації змін

Назва відділення					
№ з/п	Сторінка, пункт	Зміна	Дата внесення зміни	П.І.Б., хто вніс зміну	Підпис завідувача
1	2	3	4	5	6

### Аркуш ознайомлення

Назва відділення				
П.І.Б.	Посада	Дата	Підпис	Зауваження та пропозиції

Комунальне некомерційне підприємство «Обласний клінічний заклад з надання психіатричної допомоги» Запорізької обласної ради		
Назва структурного підрозділу: для усього закладу		
МЕДИЦИНА. Стандартна операційна процедура «Алгоритм дій у разі виникнення аварійних ситуацій під час роботи з медичними відходами»	Номер - версія 2024	Сторінка 1 із 6



Затверджую  
 Директор КНП «ОКЗ НПД» ЗОР  
 Федір ПАТАЛАХ  
 « 01 » січня 2024 р.

### Стандартна операційна процедура «Алгоритм дій у разі виникнення аварійних ситуацій під час роботи з медичними відходами»

<b>ПОГОДЖЕНО:</b> Медичний директор КНП «ОКЗ НПД» ЗОР Тетяна СУДОВСЬКА « 01 » січня 2024 р.	<b>РОЗРОБЛЕНО:</b> Начальник (завідувач) ВІК КНП «ОКЗ НПД» ЗОР Вікторія БАБІЧ « 01 » січня 2024 р. Головна медична сестра КНП «ОКЗ НПД» ЗОР Юлія ПІСКУРОВСЬКА « 01 » січня 2024 р. Старший адміністратор КНП «ОКЗ НПД» ЗОР Тетяна Кубах « 01 » січня 2024 р.
---	--

Дата провадження	01 січня 2024 р.
------------------	------------------

Актуалізація	2025	2026	2027
Дата			
Підпис			
П.І.Б.			

Комунальне некомерційне підприємство «Обласний клінічний заклад з надання психіатричної допомоги» Запорізької обласної ради		
Назва структурного підрозділу: для усього закладу		
МЕДИЦИНА. Стандартна операційна процедура «Алгоритм дій у разі виникнення аварійних ситуацій під час роботи з медичними відходами»	Номер - версія 2024	Сторінка 2 із 6

## **ЗМІСТ:**

1. Перелік нормативно-довідкової літератури.
2. Визначення та скорочення.
3. Мета проведення.
4. Сфера застосування.
5. Відповідальність.
6. Оснащення, матеріали.
7. Заходи безпеки під час роботи з медичними відходами.
8. Алгоритм дій у разі :
  - 8.1. Пошкодження контейнера для зберігання небезпечно гострих предметів;
  - 8.2. Пошкодження мішка для зберігання інфікованих відходів;
9. Алгоритм дій у разі виникнення аварійних ситуацій при виконанні професійних обов'язків.

### **1. Перелік нормативно-довідкової літератури:**

- Наказ МОЗ України від 03.08.2021 № 1614 «Про організацію профілактики інфекцій та інфекційного контролю в закладах охорони здоров'я та установах / закладах надання соціальних послуг / соціального захисту населення»;
- Наказ МОЗ України 08.06.2015 № 325 «Про затвердження Державних санітарно-протиепідемічних правил і норм щодо поводження з медичними відходами» зі змінами;
- Наказ МОЗ України 03.08.2020 № 1777 «Про затвердження Заходів та Засобів щодо попередження інфікування при проведенні догляду за пацієнтами».

### **2. Визначення та скорочення:**

Стандартна операційна процедура (СОП) – набір покрокових інструкцій, що складаються в організації, з метою допомогти працівникам виконувати рутинні операції найбільш ефективним чином.

ЗІЗ – засоби індивідуального захисту.

КБЗ – контейнер безпечного зберігання.

Кевларові рукавички – захисні рукавички із спеціального арамідного волокна, яке має високу щільність та міцність. Ці рукавички служать для захисту рук від порізів та проколів при ризyku зіткнення з гострими небезпечними предметами із металу, пластмаси, скла.

### **3. Мета проведення:**

3.1. Навчити персонал проводити профілактичні заходи в разі аварій під час роботи з медичними відходами для запобігання травмування, інфікування та поширення інфекцій, пов'язаних із наданням медичної допомоги.

3.2. Забезпечити епідемічну та екологічно-безпечну утилізацію медичних відходів після виникнення аварійної ситуації.



Комунальне некомерційне підприємство «Обласний клінічний заклад з надання психіатричної допомоги» Запорізької обласної ради		
Назва структурного підрозділу: для усього закладу		
МЕДИЦИНА. Стандартна операційна процедура «Алгоритм дій у разі виникнення аварійних ситуацій під час роботи з медичними відходами»	Номер - версія 2024	Сторінка 3 із 6

#### 4. Сфера застосування:

Стандартна операційна процедура (далі – СОП) призначена для середнього та молодшого медичного персоналу, який залучений до роботи з медичними відходами, у підрозділах стаціонару, диспансерно-поліклінічного відділення, клініко-діагностичній лабораторії.

#### 5. Відповідальність:

- за виконання даної СОП – середній та молодший медичний персонал особисто;
- за забезпечення медичного персоналу необхідними матеріалами - старша медична сестра структурного підрозділу;
- загальну відповідальність за поводження з медичними відходами несе відповідальна особа структурного підрозділу.

#### 6. Оснащення, матеріали:

##### 6.1. ЗІЗ:

- маска медична одноразова;
- рукавички медичні одноразові;
- рукавички кевларові;
- фартух захисний (водонепроникний, захист від інфекційних агентів та хімічних речовин).

6.2. Диспенсер із рідким милом.

6.3. Диспенсер із паперовими рушниками.

6.4. Доступ до проточної води.

6.5. Антисептик для шкіри.

6.6. Контейнери для медичних відходів категорії В.

6.7. Ємність із дезінфекційним розчином.

6.8. Одноразові ганчірки.

6.9. Мішки/пакети поліетиленові стійкі до пошкоджень із зав'язками.

6.10. Контейнер безпечного зберігання (КБЗ) для гострих медичних предметів.

#### 7. Заходи безпеки під час поводження з медичними відходами:

7.1. Дотримуватися системи безпечного поводження з медичними відходами по сортуванню, збиранню, маркуванню та транспортуванню.

7.2. Звертати увагу на міцність поліетиленових мішків.

7.3. Поміщати медичні відходи у відповідні контейнери, що відрізняються за маркуванням.

7.4. Заповнювати контейнери не більше ніж на  $\frac{1}{4}$ .

7.5. Допускати до роботи з медичними відходами персонал, що пройшов навчання та перевірку знань щодо алгоритмів поводження з медичними виробами. Навчання проводиться планово мінімум один раз на рік і позапланово в разі потреби.

Комунальне некомерційне підприємство «Обласний клінічний заклад з надання психіатричної допомоги» Запорізької обласної ради		
Назва структурного підрозділу: для усього закладу		
МЕДИЦИНА. Стандартна операційна процедура «Алгоритм дій у разі виникнення аварійних ситуацій під час роботи з медичними відходами»	Номер - версія 2024	Сторінка 4 із 6

7.6. Персонал, що бере участь у поводженні з медичними відходами, має бути вакцинованим проти гепатиту В.

## 8. Алгоритм дій у разі:

### 8.1. Пошкодження контейнера для зберігання небезпечно гострих предметів

- одягти ЗІЗ;
- переконатися, що коробка безпечного зберігання пошкоджена;
- покласти коробку безпечного зберігання в контейнер більшого розміру/мішок, стійкий до механічних пошкоджень та щільно закрити його;
- якщо під час перекладання пошкодженого контейнера на підлогу або інші поверхні випали гострі предмети, працівник має дотримуватися наступної послідовності дій:

- 1) зняти медичні рукавички та викинути їх у ємність для відходів категорії В;
- 2) провести гігієнічну обробку рук;
- 3) одягнути кевларові рукавички;
- 4) одягнути рукавички медичні;
- 5) обережно зібрати гострі предмети в контейнер/мішок;
- 6) щільно закрити контейнер/мішок;
- 7) обробити рукавички медичні дезінфекційним засобом та витримати час експозиції 60с;
- 8) обробити зовнішні поверхні контейнера/мішка ганчіркою, змоченою в дезінфекційному засобі;
- 9) витримати час експозиції 60с;
- 10) покласти контейнер/мішок у мішок та зав'язати його;
- 11) перемістити його до місця тимчасового зберігання відходів. При цьому дотримуватися правил транспортування та маркування;
- 12) зняти ЗІЗ та покласти їх у мішок та зав'язати його (подальше поводження відповідно до алгоритмів поводження та транспортування медичних відходів категорії В);
- 13) провести гігієну рук.

Після транспортування пошкодженого контейнера, в приміщенні де він знаходився, провести генеральне прибирання.

### 8.2. Пошкодження мішка для зберігання інфікованих відходів

- 1) одягти ЗІЗ;
- 2) переконатися, що мішок для зберігання пошкоджено;



Комунальне некомерційне підприємство «Обласний клінічний заклад з надання психіатричної допомоги» Запорізької обласної ради		
Назва структурного підрозділу: для усього закладу		
МЕДИЦИНА. Стандартна операційна процедура «Алгоритм дій у разі виникнення аварійних ситуацій під час роботи з медичними відходами»	Номер - версія 2024	Сторінка 5 із 6

3) покласти мішок в інший мішок стійкий до механічних пошкоджень та щільно закрити його;

4) якщо під час перекладання пошкодженого мішка на підлогу або інші поверхні випали інфіковані відходи, працівник має дотримуватися наступної послідовності дій:

- ✓ обережно зібрати інфіковані відходи в мішок;
- ✓ щільно закрити мішок;
- ✓ обробити рукавички дезінфекційним засобом та витримати час експозиції 60с;

5) обробити зовнішні поверхні мішка ганчіркою, змоченою в дезінфекційному засобі;

6) витримати час експозиції 60с;

7) покласти мішок у інший мішок та зав'язати його;

8) мішок перемістити до місця тимчасового зберігання відходів. При цьому дотримуватися правил транспортування та маркування;

9) зняти ЗІЗ та покласти їх у мішок та зав'язати його (подальше поводження відповідно до алгоритмів поводження та транспортування медичних відходів категорії В);

10) провести гігієну рук.

Після транспортування пошкодженого мішка, в приміщенні де він знаходився, провести генеральне прибирання.

#### 9. Алгоритм дій у разі виникнення аварійних ситуацій при виконанні професійних обов'язків

У разі поранення голкою або іншим гострим предметом, забрудненим кров'ю чи біологічними матеріалами людини, дотримуватись вимог, прописаних у СОП «Алгоритм дій у разі виникнення аварійних ситуацій під час виконання професійних обов'язків».

#### Аркуш реєстрації змін

Назва відділення					
№ з/п	Сторінка, пункт	Зміна	Дата внесення зміни	ПІБ, хто вніс зміну	Підпис завідувача
1	2	3	4	5	6





**Утилізатор термічний УТ50Д МЕД  
модульний  
(Утилізатори термічні)**

ТУ У 29.2-37378282-001:2011

**Технічний паспорт**

2023 р

## I. Настанова з експлуатації

Перед першим запуском Вашого ОБЛАДНАННЯ, уважно ознайомтесь з інструкцією по експлуатації. Вона допоможе Вам ознайомитись зі всіма функціями та можливостями ОБЛАДНАННЯ, а також досягти безвідмовної роботи Вашого утилізатора.

### 1.Опис і робота.

#### 1.1. Призначення утилізатора.

Цей Технічний паспорт поширюється на установку для термічного знищення відходів (надалі - утилізатори) типу УТ з разовим завантаженням відходів до 35 кг і максимальною температурою спалювання 1200<sup>0</sup>С.

Утилізатор призначений для знищення (утилізації) шляхом спалювання відходів різноманітного походження і складу, в тому числі органічних рослинного і тваринного походження, біологічних, медичних, харчових, комунально-побутових, ветеринарних і т.п.

Утилізатор працює на дизпаливі.

#### 1.2. Основні технічні характеристики.

##### Утилізатор термічний УТ50Д МЕД модульний

Технічна специфікація		
1.	Разове завантаження, кг, до	35
2.	Швидкість спалювання, не менше кг/год	25-50
3.	Температура спалювання, °С ( макс.)	1200
4.	Довжина димоходу, мм	3000
5.	Час розігріву, хв	30
6.	Маса, кг	3500
7.	Напруга, В	220
8.	Тип палива	дизель
9.	Кількість пальників дизельних	2
10.	Витрати пального, л/год	6,0-12
11.	Люк для золи	так
12.	Система температурного контролю	Так
13.	Камера допалювання	Так



14	Бак паливний	так
15	Пульт керування	так
16	Горизонтальне завантаження відходів	так
17	Габарити, мм	2000x3000x2700
18	Люк завантаження	400/400
19	Металевий модуль	так

Табл.1

**Основні показники роботи утилізатора:**

Параметр	Позначення	Розмірність	Фактичне значення
Тиск палива перед пальником	$P_{п}$	МПа	1,1
Витрата дизельного палива	$G_{п}$	кг/год	6-12
Теплова потужність пальника	$P_{пном}$	кВт	120
<b>ВИХІДНІ ГАЗИ</b>			
Вміст кисню	$O^2$	%	4,5
Вміст вуглекислого газу	$CO^2$	%	12,5
Вміст оксиду вуглецю	CO	ppm	12,0
Вміст оксиду вуглецю ( $\alpha=1$ )	$CO_{пр}$	% мг/м <sup>3</sup>	0,002 19
Вміст оксидів азоту	$NO_x$	ppm	110
Вміст оксидів азоту( $\alpha=1$ )	$NO_{хпр}$	мг/м <sup>3</sup>	288
Вміст оксидів сірки	$SO_x$	мг/м <sup>3</sup>	85,2
Коефіцієнт надлишку повітря	$\alpha$	-	1,25
Температура газів після камери допалювання	$t_{г}^{\circ}$	°C	868,0
Залишок золи		%	3





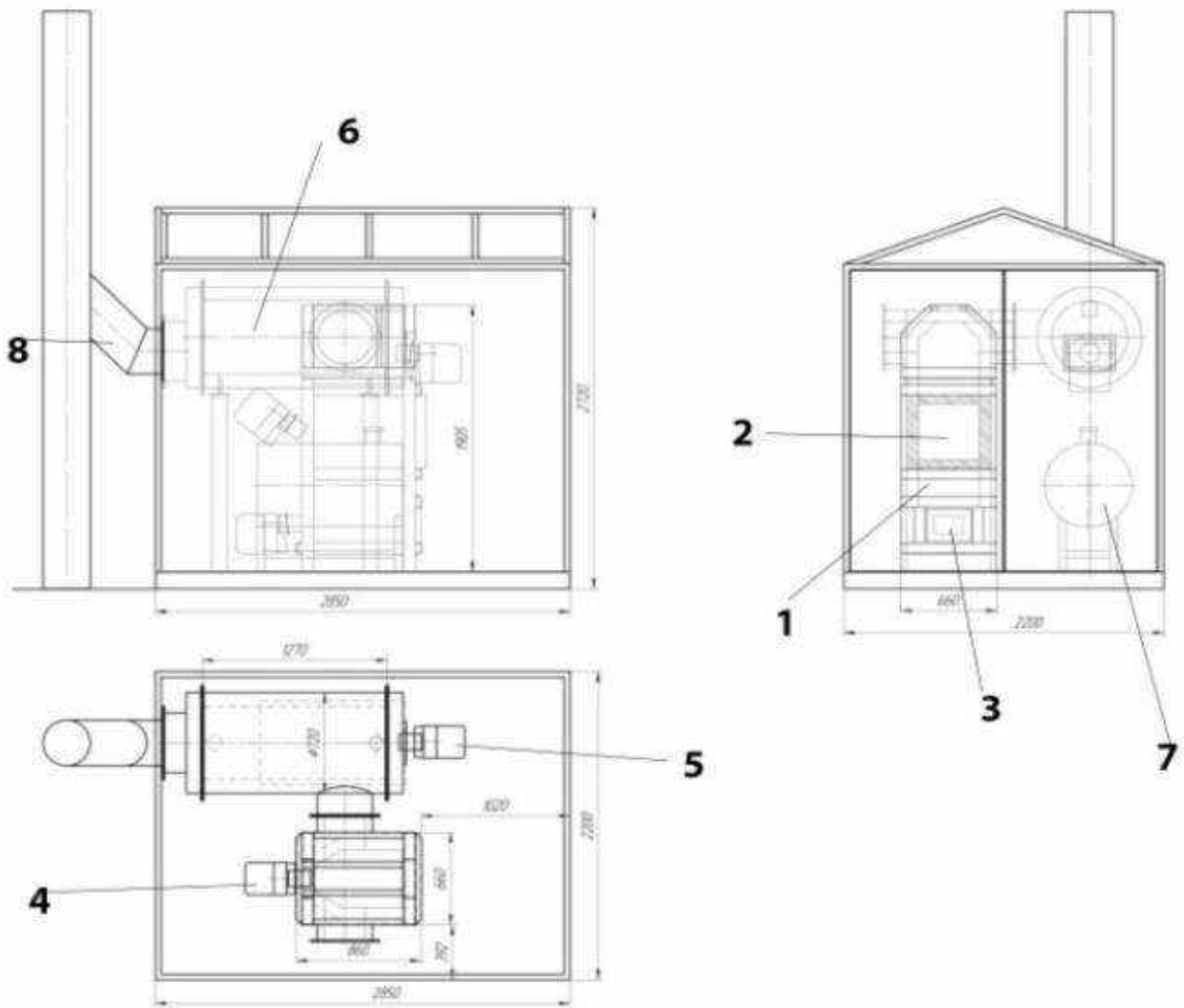

1. Корпус утилізатора.

2. Отвір завантаження.

3. Зольник.



4. Пальник основної камери.

5. Пальник камери допалювання.

6. Додаткова камера.

7. Бак паливний.

8. Труба димова.

Металевий модуль

#### 1.4. Будова і робота утилізатора.

**1.4.1. Камера спалювання.** Являє собою сталевий каркас, теплоізолюваний зсередини та футерований вогнетривким матеріалом (бетоном), стійким до механічного та термічного впливу (температура застосування – не більше 1700 °С). Зовнішня обшивка виконана з сталевого листа товщиною 2...8 мм.

Люк завантаження відходів розташований в верхній частині камери згорання. Люк теплоізолюваний зсередини та футерований вогнетривким бетоном (температура застосування – не більше 1700 °С) та ущільнені теплоізоляційним шнуром. Двері мають запірний пристрій для герметичного закривання.

В камері спалювання встановлено один газовий пальник .

Додаткова камера

**1.4.2. Камера допалювання.** Являє собою сталевий каркас, що має ребра жорсткості.

Камера забезпечує допалювання газів при температурі 850-1200 °С на протязі 2 секунд.

Всередині встановлена волокниста ізоляція і футерівка з вогнетривкого бетону (температура застосування – не більше 1700 °С). В камері передбачений футерований патрубок для відведення продуктів згорання до футерованого димового каналу.

В камері встановлено газовий пальник.

Керування утилізатором термічним УТ50Д МЕД (мод.) відбувається за допомогою **щита керування**. Щит керування забезпечує функціонування утилізатора та виконання алгоритму повного та безпечного спалювання відходів. Виконаний на базі промислових контролерів, змонтованих в електромонтажній шафі (вимірювач температури ТХА, реле затримки часу DQD6, цифровий таймер

4



запуску контролю часу LE4S, реле RM84), які забезпечують функціонування пальників камер спалювання та допалювання за рахунок контролю робочого часу та робочої температури.

На щиті керування передбачено світлову сигналізацію (кольорові індикатори) режимів роботи пальників та контроль температури (робочого простору камери спалювання, робочого простору камери допалювання, димових газів на виході).



### 1.5. Електропостачання.

Для роботи Утилізатора термічного УТ50Д МЕД (мод.) необхідна електрична енергія напруга (220 В), норми використання якої наведені в таблиці 3.

Таблиця 3.

№ з/п	Найменування	Стандарт або технічні умови/ характеристики	
1	Електрична енергія	220В	- Утилізатор 1шт. - Камера допалювання 1шт. - Пальник дизельний в основну камеру 1 шт. -Пальник дизельний в камеру допалювання 1 шт. - Вентилятор 2шт. - Пульт керування – 1шт. - Труба димова 1 шт. - Бак паливний 1 шт. - Металевий модуль

### 1.6. Пальники.

Утилізатор термічний УТ 50Д МЕД модульний комплектується дизельними пальниками до 120 кВт. За своєю конструкцією і функціонуванням пальники відповідають стандарту EN 267. Монтаж, пуск в експлуатацію і технічне обслуговування повинні проводитися лише кваліфікованими спеціалістами з дотриманням всіх діючих стандартів і настанов.





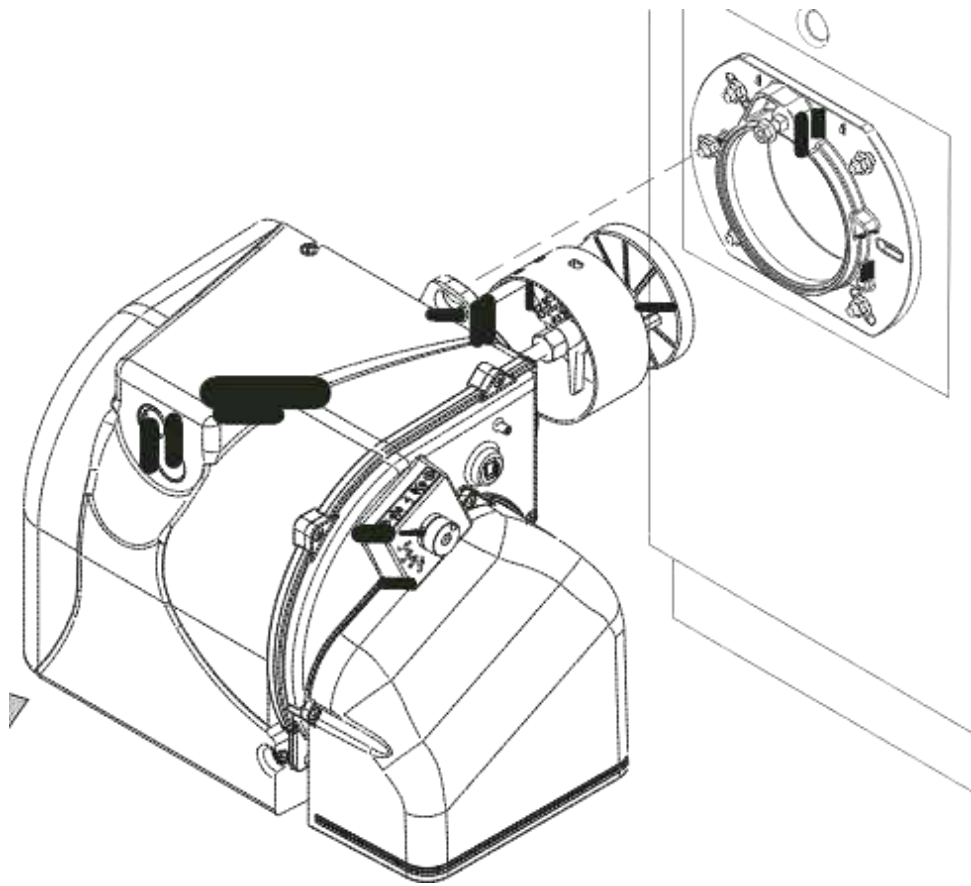

1.7. Пульт та електросхеми.

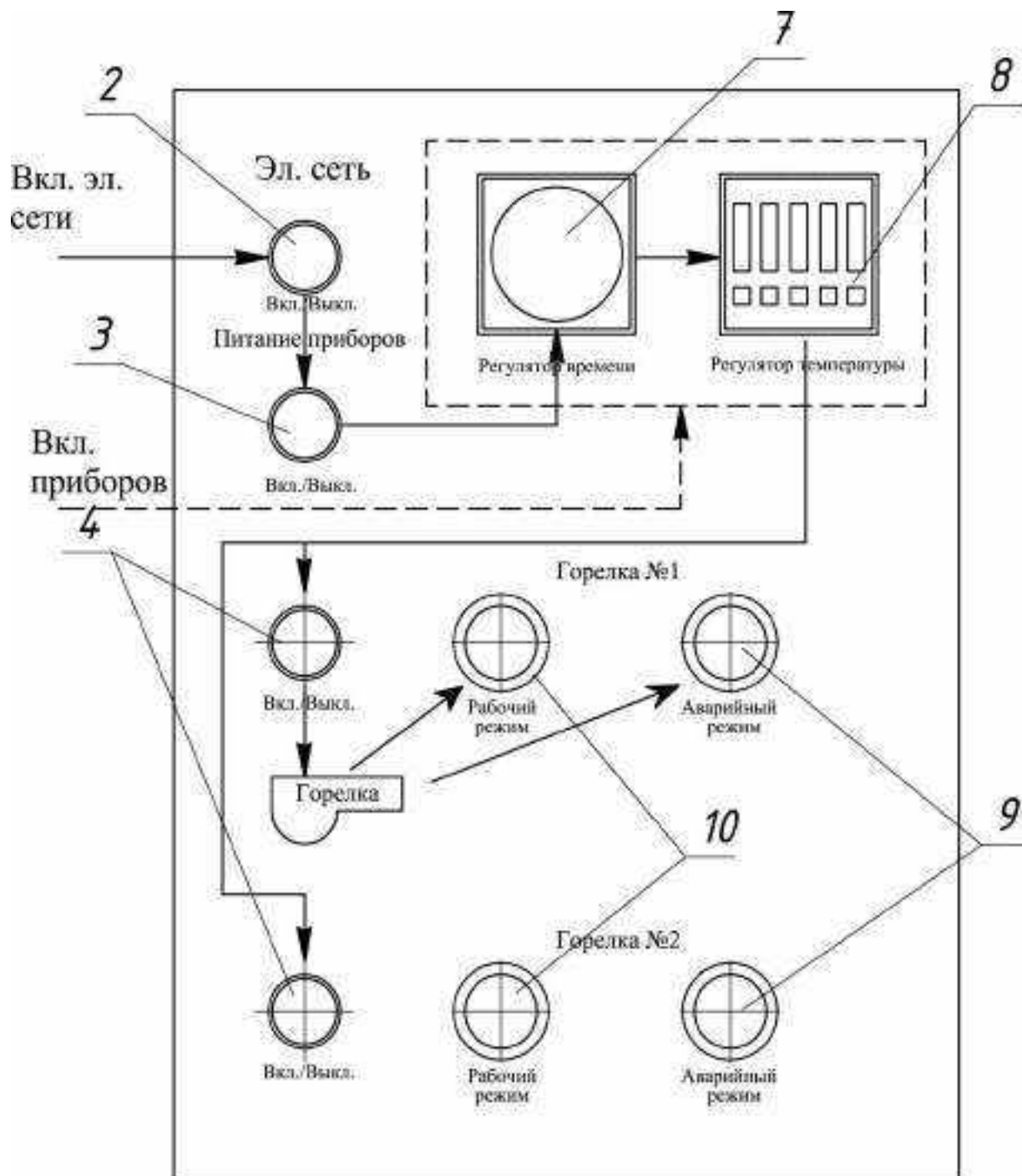

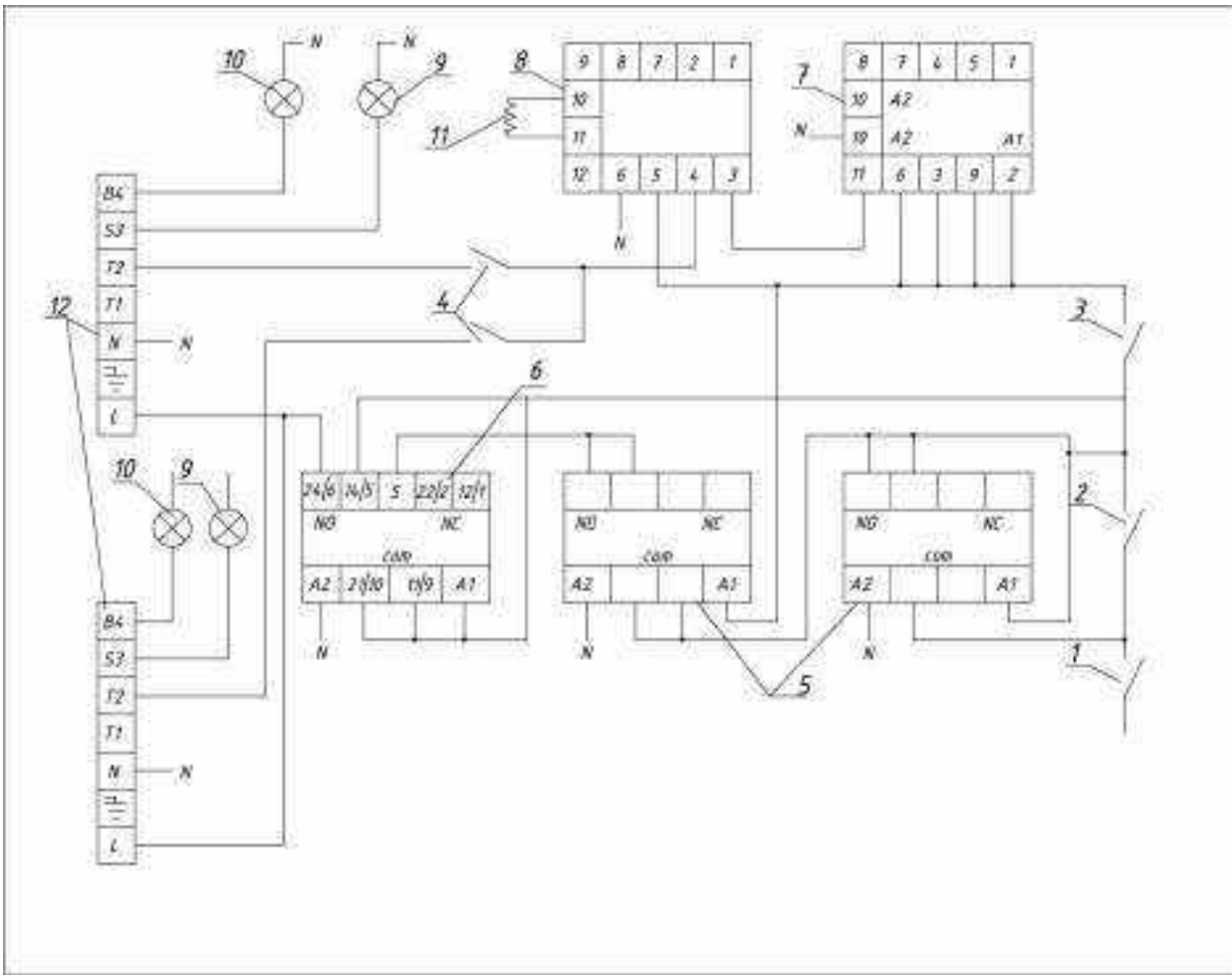

1. Вимикач автоматичний (автомат однополюсний);
2. Кнопка «Мережа»;
3. Кнопка «Живлення приборів»;
4. Кнопка «Вимкнення пальника»;
5. Контрольне реле «Самозапитування»;
6. Реле затримки вимкнення;
7. Реле часу;
8. Контролер температури;
9. Лампочка «Аварія»;
10. Лампочка «Робота»;
11. Термопара ТХА;
12. Конектор пальника.



## 1.8.Маркування.

Маркування утилізатора наносять на металеву табличку згідно з ГОСТ 12969, що містить наступні дані:

- назву та знак для товарів та послуг підприємства-виробника;
- умовне позначення утилізатора;
- позначення ТУ;
- заводський номер;
- напруга живлення;
- частота струму;
- місяць і рік виготовлення;

Маркування наноситься способом, що забезпечує її збереження протягом усього терміну служби утилізатора.

Транспортне маркування виконується відповідно до ГОСТ 14192 з нанесенням маніпуляційного знаку: **МІСЦЕ СТРОПОВКИ**. Маніпуляційний знак чорного кольору.

Маркування виконується державною мовою.

## 1.9.Пакування.

Утилізатор термічний поставляється замовнику в металевому модулі, згідно з чинною нормативною документацією.

Консервація утилізаторів – згідно з ГОСТ 9.014, термін захисту в умовах збереження 4 згідно з ГОСТ 15150 –1 рік.

Для захисту внутрішньої порожнини утилізатора від забруднення на усіх фланцях встановлені транспортні заглушки.

## 2.Використання за призначенням.

### 2.1.Експлуатаційні обмеження.





Пластикові та жиромісткі відходи не повинні перевищувати 5% від загальної маси відходів.

Утилізатори термічні не призначені для знищення наступних відходів:

- легкозаймистих та вибухонебезпечних;
- ртутьмістких ;
- металевих;
- використаних аерозольних балончиків;
- лако-фарбових речовин ;
- радіоактивних відходів.

## **2.2. Підготовка та введення утилізатора в експлуатацію.**

Після монтажу, під'єднання живлення електричного струму, приєднання пальників та подачі палива (газ чи дизель), проводять пробний запуск, налаштування пальників, видаляють повітря з паливної системи.

Перед початком роботи проводять вулканізацію футеровки згідно карти обпалювання.



**Дотримання графіку вулканізації гарантує заcalку бетону та довговічну роботу утилізатору**

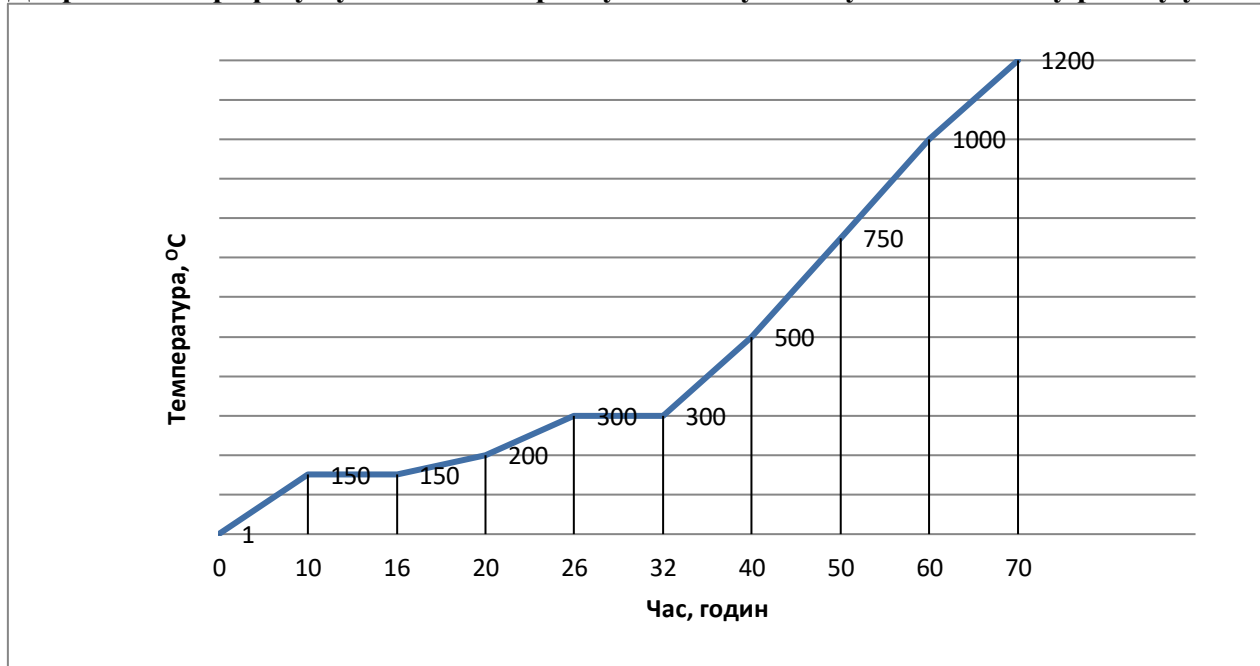

Таблиця вулканізації футеровки.

90 С	8 год
Підйом на 20 °C/год	До моменту початку активного пароутворення
Витримка на температурі пароутворення	До зникнення пару
Підйом на 50 °C/год	До 350 °C
Витримка на 350 °C	5 годин
Підйом на 70 °C/год	До 800 °C

Витрати дизельного палива на вулканізацію утилізаторів термічних:

Найменування	Середні витрати дизельного палива (л)
УТ50Д	150-200
УТ100Д	200-250
УТ200Д	200-250
УТ300Д	200-250
УТ500Д	600-700
УТ750Д	800-1000
УТ1500Д	1000-1200
УТ3000Д	1200-1400

**Не дотримання графіку вулканізації призводить до закипання води всередині бетонного шару з послідуємим його відшаруванням. При цьому гарантія виробника не розповсюджується на виріб.**



Після проведення вулканізації підтягують всі болтові з'єднання кріплення елементів печі, перевіряють герметичність закриття кришки та люків.

### **2.3.Перелік можливих несправностей та шляхи усунення їх.**

Проблем із електропостачанням:

У випадку знеструмлення установки необхідно забезпечити резервне електроживлення на електродвигуни пальників для запобігання пошкодження частин пальника високою температурою з печі.

Проблеми з роботою пальників: див. Інструкцію на пальник.

Пошкодження футеровки:

При пошкодженні футеровки проводять ревізію дефекту та ремонтують локально спеціальними ремонтними бетонними сумішами (звертатись до виробника установок).

### **2.4.Пуск утилізатора.**

Операційний процес складається з наступних етапів:

- 1.Звільнення камери згорання від золи та підготовка до роботи.
- 2.Прогрів печі до температури 600 °С.
- 3.Завантаження відходів.
- 4.Увімкнення утилізатора за допомогою пульта керування на необхідний час.
- 5.Дозавантаження відходів.
- 6.Вимкнення та охолодження утилізатора.

#### **2.4.1.Звільнення камери згорання від золи.**

Золу з утилізатора вибирають після охолодження установки. Найкращий час для цього- це ранок на початку денної зміни. Золу вибирають так, щоб не пошкодити бетону футеровку пластиковим чи дерев'яним приладдям.

Перед кожним початком роботи слід проводити візуальну оцінку утилізатора на цілісність вогнетривкого шнура люка, футеровки та герметичність паливної системи.

#### **2.4.2.Прогрів печі.**

Перед запуском печі перевіряють рівень палива та відкривають паливні крани.

На пульті керування натисніть кнопку ПУСК/СТОП.



Після прогріву печі натисніть кнопку ПУСК/СТОП, пальник вимкнеться.

#### 2.4.3.Завантаження відходів.

Відходи завантажують вручну або за допомогою допоміжних засобів (тельфер, навантажувач, тощо) При цьому необхідно звертати увагу, щоб відходи не перекрили сопло пальника, та заповнювали камеру не більш ніж на 2/3 загального об'єму (Рис.4)

#### 2.4.4.Увімкнення утилізатора.

Керування Утилізатором термічним УТ 50 МЕД мод. відбувається за допомогою пульта керування (Рис.5)

Пульт керування монтується з тильного боку утилізатора чи на прилеглу стіну.



Рис.5





#### 2.4.5.Вимкнення утилізатора.

Вимикати утилізатор можливо в ручному режимі за допомогою кнопки ВКЛ/ВИКЛ або в автоматичному після закінчення програми таймера. Після вимкнення вентилятор ще продовжить працювати 6 годин.



**УВАГА!Пульт керування не можна від'єднувати від електроживлення.**

#### 2.5.Дії в екстремальних умовах.

При виникненні аварійних ситуацій спрацьовує автоматика пальника та відповідна сигнальна аварійна команда на пульт керування. Див. вирішення аварійних ситуацій при роботі пальників у відповідних інструкціях.

#### 2.6.Заходи безпеки при експлуатації утилізатора.

- важливо, щоб вулканізація футеровки була проведена правильно;
- всі з'єднання та труби мають бути перевірені на герметичність, очищені від бруду та сміття;
- із паливної системи необхідно видалити повітря;
- запустити пальник та відрегулювати подачу палива та повітря;
- слідкувати, щоб під час роботи утилізатора із труби не йшов чорний дим;
- після регулювання, полум'я має бути рівним та чистим;

#### 3.Технічне обслуговування.

##### 3.1.Регламентні роботи.

Табл.4

Найменування робіт	Кожен день	Раз на тиждень	Раз в місяць	Раз в квартал	Раз на півроку	Раз на рік	
Основна камера							



Звільнення золи	▼						
Ревізія футеровки		▼					
<b>Пальник</b>							
Ревізія фото резистора*	▼						
Ревізія запальних електродів		▼					
Кабель запальних електродів		▼					
Паливний насос, фільтр*		▼					
Форсунки*		▼					
Паливні фільтри*		▼					
Кабель високовольтний						▼	
Демонтаж пальників для ревізії та чистки						▼	
<b>Вентилятори</b>							
Перевірка роботи			▼				
Чистка вентиляторів			▼				

\*рідкопаливні пальники

#### 4.Поточний ремонт.

Поточний ремонт проводиться кваліфікованими робітниками з дотриманням технологічних вимог.

#### 5.Транспортування та зберігання.

5.1.Утилізатори транспортують транспортом усіх видів відповідно до правил перевезення вантажів, що діють на транспорті даного виду.

Транспортування по залізниці – у відкритих вагонах вагонними чи дрібними партіями.



5.2. Транспортування утилізаторів у частині впливу кліматичних факторів – за групою Ж1 ГОСТ 15150, у частині механічних – за групою 3 ГОСТ 23170.

5.3. Зберігання утилізаторів – за групою ОЖЗ ГОСТ 15150.

5.4. Під час зберігання у складах (приміщеннях) різних речовин та матеріалів повинні враховуватися їх пожежонебезпечні фізико-хімічні властивості (здатність до окислення, самонагрівання, займання в разі потрапляння вологи, взаємодії з повітрям тощо) сумісність, а також ознаки однорідності речовин, що застосовуються гасіння пожеж згідно “Порядку зберігання речовин та матеріалів”.

5.5. Під час транспортування та зберігання дотримуватись вимог НАПБ А.01.001.

## **6.Комплектність.**

Утилізатор термічний УТ50Д МЕД модульний

- Заводський номер № 00254
- Утилізатор 1шт.
- Камера допалювання 1шт.
- Пальник дизельний в основну камеру 1 шт.
- Пальник дизельний в камеру допалювання 1 шт.
- Вентилятор 2шт.
- Пульти керування 1шт.
- Труба димова 1 шт.
- Бак паливний 1 шт.
- Металевий модуль

## **7.Відомість про утилізацію.**

В залежності від виду відходів, вологості, складається технологічна карта, яка передбачає оптимальний режим роботи для ефективної утилізації відходів та заощадження палива.

Карта складається після контрольного спалювання тих чи інших відходів.



## Гарантія.

**Виробник надає гарантію на обладнання на період 1 рік**

Гарантії не підлягає обладнання, що експлуатувалось з порушеннями:

- недотримання температурних режимів (більше 1200 °С);
- завантаження камери вище рівня пальника, переповнення камери;
- експлуатація з порушеною цілісністю вогнетривкого шнура та футеровки;
- робота дизельного пальника при відсутності пального;
- пошкодження електрообладнання внаслідок нестабільної напруги електромережі, відключення електромережі тощо;
- утилізація заборонених для спалювання речовин;
- механічне пошкодження печі сторонніми предметами;

**Утилізатор термічний УТ50Д МЕД модульний**

Місце встановлення:

Дата: \_\_\_\_\_ 2023 року Продавець:

Покупець:

Технічне обслуговування та ремонт установки

Дата	Зауваження





# СЕРТИФІКАТ ЯКОСТІ

## Продукція

Установка для термічного знищення відходів  
(утилізатор термічний)

*Модель:* УТ 50Д МЕД модульний

*Заводський номер:* 00254

*Дата виробництва:* 19.07.2023 року

## Відповідає умовам

ТУ У 29.2-37378282-001:2011

## Виробник продукції

ТОВ «НТЦ «Флеш-Р»,  
03110, м. Київ, вул. Пироговського 19, корп. 6, оф. 7  
УКРАЇНА

## Додаткова інформація

Продукція випускається серійно з 08 листопада 2011 року. Контроль виробництва сертифікованої продукції відбувається шляхом проведення технічного нагляду періодичністю 1 раз на рік.

Директор ТОВ «НТЦ «Флеш-Р»

М.В.Рудковський



## ДОГОВІР №738В

з власником (користувачем) будівлі (приміщення у будівлі)  
про надання послуг з централізованого водопостачання та централізованого водовідведення

м.Запоріжжя

18 12 2022 р.

Комуніальне підприємство «Водоканал», код ЄДРПОУ 03327121, (далі — виконавець), в особі начальника юридичного відділу управління з юридичних та загальних питань Голіздри Миколи Вікторовича, що діє на підставі довіреності № від 30.12.2022., з однієї сторони, та **Комуніальне некомерційне підприємство «Обласний клінічний заклад з надання психіатричної допомоги» Запорізької обласної ради**, (далі — споживач) в особі директора Палаха Федора Васильовича, що діє на підставі Статуту, з іншої сторони (далі — сторони), уклали цей договір про таке:

**Предмет договору та передік послуг**

1. Виконавець зобов'язується надавати споживачу послуги з централізованого водопостачання (код за ЄПВ ДК 021:2015 - 65110000-7 - розподіл води) та централізованого водовідведення (далі — послуги) відповідної якості, а споживач зобов'язується своєчасно та в повному обсязі оплачувати надані послуги за тарифами, встановленими відповідно до законодавства, в строки і на умовах, визначених цим договором

До якості послуг встановлено такі вимоги:

- склад і якість питної води повинні відповідати вимогам державних санітарних норм і правил на питну воду;

- значення тиску питної води повинні відповідати параметрам, встановленим державними будівельними нормами і правилами та розкритися на офіційному веб-сайті <http://www.vodokanal.zp.ua>

Критерієм якості послуг з централізованого водовідведення є безпечне приймання стічних вод у мережі виконавця з мережі споживача за умови справності мережі споживача

2. Інформація про споживача:

1.1. адреса: Орхівське шосе, номер будинку 10а, (вікарія з переходом літ.А-2,А1-2,А2-3),

населений пункт м. Запоріжжя, район Коммунарський, область Запорізька, індекс 69030;

і 2. адреса: вул. Седова, номер будинку 6, (психіатрична вікарія літ.А-9,А1-1 інв.№10310004, картиблок літ.А4 інв. № 10310005), населений пункт м. Запоріжжя, район Вознесенівський, області Запорізька, індекс 69057;

1.3. адреса: вул. Седова, номер будинку 31а, (будівлі психоневрологічного диспансеру літ.А 5 інв.№10010001, літ. В-3 інв. №10310002), населений пункт м. Запоріжжя, район Вознесенівський, область Запорізька, індекс 69057;

1.4. адреса: вул. Седова, номер будинку 31, (будівлі), населений пункт м. Запоріжжя, район Вознесенівський, області Запорізька, індекс 69057;

1.5. адреса: вул. Героїв 55-ї бригади, номер будинку 55, (будівлі), населений пункт м. Запоріжжя, район Шевченківський, області Запорізька, індекс 69068;

2) контактний номер телефону споживача 96-78-08;

3. Будівля (приміщення у будівлі) об'єктом вузлом (вузлами) комерційного обліку централізованого водопостачання

Порядковий номер	Заводський номер, найменування та умовне позначення типу засобу вимірювальної техніки	Показання засобу вимірювальної техніки на дату укладення договору	Місце встановлення	Дата останньої періодичної перевірки	Міжвоєничний інтервал, років	Примітка
1	КВБ-10 №02973	59400	підвал	15.12.2022	4 роки	Орхівське шосе, буд. 10а.
2	№011317 1988Г С1В-65 Ду 65мм №135043	100602	підвал	29.09.2020	4 роки	вул. Седова, 6
3	КВБ-10 Ду 40мм	52020	бійдерня	10.10.2018	4 роки	вул. Седова, 31

4.	№002308 III-32X Ду 32мм	23127	підвал	26.02.2020	4 роки	вул. Героїв 31а
5.	KB-2,5 №202968	13853	Учебний корпус	11.06.2007	4 роки	вул. Героїв 55-г бригади,55
6.	KB-2,5 №259731	1666	Госп. побутовий корпус	08.11.2019	4 роки	вул. Героїв 55-г бригади,55

#### Порядок надання та вимоги до якості послуг

4. Виконавець забезпечує постачання послуг безперервно з гарантованим рівнем безпеки та щільністю тиску.

5. Послуги надаються споживачеві безперервно, крім перерв, визначених частиною першою статті 16 Закону України "Про житлово-комунальні послуги".

Послуга з централізованого водовідведення надається у мережі виконавця з мереж споживача за умови справності мереж споживача.

6. Виконавець забезпечує відповідність кількісних та якісних характеристик послуг вимогам пункту 1 цього договору на межі внутрішньобудинкових систем будівлі (інженерно-технічних систем приміщення споживача) та зовнішніх інженерних мереж постачання послуг.

7. Контроль кількісних та якісних характеристик послуг здійснюється за показаннями вузла (вузлів) комерційного обліку централізованого водопостачання.

8. У разі виникнення аварії на зовнішніх інженерних мережах постачання послуг виконавець проводить аварійно-відновні роботи у строк не більше семи діб з моменту виникнення ним факту аварії або повідомлення споживачем виконавцю про аварію.

#### Облік послуги

9. Обсяг спожитих у будівлі (приміщенні у будівлі) послуг визначається за показаннями засобів вимірної техніки вузла (вузлів) комерційного обліку.

Обсяг наданих споживачеві послуг з централізованого водопостачання та постачання гарячої води.

Для споживача власника (користувача) будівлі, індивідуального (садибного) житлового будинку визначення додаткового обсягу сітчих вод, що утворюється внаслідок випадання атмосферних опадів (дощу і таніння снігу та льоду) і сніготаніння та неорганізовано витрепляють до систем централізованого водовідведення виконавця, здійснюється відповідно до Порядку визначення розміру плати, що справляється за понаднормативні скиди сітчих вод до систем централізованого водовідведення, затвердженого наказом Міністерства від 1 грудня 2017 р. № 316.

Якщо будівлю (приміщення у будівлі) оснащено двома та більше вузлами комерційного обліку централізованого водопостачання відповідно до вимог Закону України "Про комерційний облік теплової енергії та водопостачання", обсяг спожитих послуг визначається як сума показань таких вузлів обліку.

10. Одиницею вимірювання обсягу спожитих споживачем послуг є куб. метр.

11. У разі коли будівля (приміщення у будівлі) не оснащена вузлом (вузлами) комерційного обліку послуг, до встановлення такого вузла (вузлів) договір не укладається.

12. У разі виходу з ладу або втрати вузла комерційного обліку послуги до відновлення його роботи або заміни комерційний облік енергії послуги здійснюється ризиковано відповідно до Методики розподілу між споживачами обсягів спожитих у будівлі комунальних послуг, затвердженої наказом Міністерства від 22 листопада 2018р. № 315 (далі — Методика розподілу).

13. Початок періоду виходу з ладу вузла комерційного обліку визначається за даними електронного архіву в разі отримання з нього інформації щодо дати початку періоду виходу з ладу вузла комерційного обліку.

з дати, наступної за днем останнього щорічного огляду вузла комерційного обліку або зняття його показань в інших випадках.

Кінцем періоду виходу з ладу вузла комерційного обліку є день прийняття на об'єктський облік відремонтованого або заміненого вузла комерційного обліку.

14. Початок періоду відсутності вузла комерційного обліку у зв'язку з його втраченою визначається з дня, наступного за днем останнього встановленого отримання показань, або з дня, наступного за днем останнього зняття його показань (в інших випадках).

Кінцем періоду відсутності вузла комерційного обліку у зв'язку з його втраченою є дата прийняття

на абонентський облік вузла комерційного обліку, встановленого на заміну втраченого.

15. На час відсутності вузла комерційного обліку у зв'язку з його ремонтом, повіркою засобу вимірювальної техніки, який є складовою частиною вузла обліку, комерційний облік ведеться розрахунково відповідно до Методики розподілу.

Початок періоду відсутності вузла комерційного обліку у зв'язку з його ремонтом, повіркою засобу вимірювальної техніки, який є складовою частиною вузла обліку, визначається з дати, наступної за днем розпломбування вузла комерційного обліку.

Кінцем періоду відсутності вузла комерційного обліку у зв'язку з його ремонтом, повіркою засобу вимірювальної техніки, який є складовою частиною вузла обліку, є день прийняття на абонентський облік.

16. Зняття показань засобів вимірювальної техніки вузла (вузлів) комерційного обліку виконавцем здійснюється з 15 до останнього числа кожного (розрахункового) місяця в присутності споживача (його представника), крім випадків, коли зняття таких показань здійснюється виконавцем за допомогою систем дистанційного зняття показань або споживачем згідно пп.1.1, 1.2 дошки № 1 до цього Договору.

У разі коли зняття показань вузла (вузлів) комерційного обліку послуг здійснюється виконавцем за допомогою систем дистанційного зняття показань, таке зняття може здійснюватися без присутності споживача (його представника).

У такому разі виконавець зобов'язаний забезпечити можливість самостійного (без додаткового звернення до виконавця в кожному окремому випадку) ознайомлення з показаннями вузла (вузлів) комерційного обліку споживачем шляхом опублікування на веб-сайті виконавця, зазначеному в рахунках на оплату послуги та/або через електронну систему обліку розрахунків споживача через on-line-сервіс "Особистий кабінет для організацій".

17. У разі відсутності інформації про показання вузла (вузлів) комерційного обліку та/або недопущення споживачем виконавця до вузла (вузлів) комерційного обліку для зняття показань для визначення обсягу послуги, спожитої в будівлі, приймається середньодобове споживання послуг в будівлі протягом попередніх 12 місяців, а у разі відсутності такої інформації — за фактичний час споживання, але не менше 15 днів.

Ціля відновлення надійності показань вузлів комерційного обліку виконавець зобов'язаний провести перерахунок із споживачем.

Перерахунок із споживачем проводиться у тому розрахунковому періоді, в якому отримано у встановленому порядку інформацію про невідповідність обсягу спожитих послуг, але не більше ніж за 12 розрахункових періодів.

18. Виконавець має право доступу до будівель, приміщень і споруд, у яких встановлено вузли комерційного обліку, для перевірки скоромості таких вузлів обліку, зняття показань засобів вимірювальної техніки, що є складовою вузла комерційного обліку, та періодичного огляду у порядку, визначеному статтею 29 Закону України "Про житлово-комунальні послуги" і цим договором.

Власник (співвласники) будівлі або його (їх) представники мають право доступу до місця встановлення вузлів комерційного обліку для проведення перевірки скоромості та зняття показань. Втручання в роботу вузла комерційного обліку заборонено.

Періодичний огляд вузла (вузлів) комерційного обліку здійснюється виконавцем під час зняття показань. У разі дистанційного зняття показань періодичний огляд проводиться виконавцем не рідше одного разу на рік.

Споживач повідомляє виконавця про несправки в роботі вузла комерційного обліку протягом п'яти робочих днів з дня виявлення засобами зв'язку, зазначеними в розділі "Реквізити і контактні сторінки" цього договору.

У разі коли споживач є власником (користувачем) приміщення у будівлі, а виконавець здійснює обслуговування та заміну вузла (вузлів) комерційного обліку, зокрема його огляд, опломбування/розпломбування, ремонт (у тому числі з демонтажем, транспортуванням і монтажем) та періодичну повірку засобу вимірювальної техніки, який є складовою частиною вузла комерційного обліку, таке обслуговування здійснюється за рахунок плати за абонентське обслуговування.

Заміна і обслуговування, зокрема огляд, опломбування/розпломбування, ремонт (у тому числі з демонтажем, транспортуванням і монтажем) та періодична повірка вузла (вузлів) розподільного обліку, здійснюється за рахунок споживача.

Повірка засобів вимірювальної техніки, які є складовою частиною вузла (вузлів) комерційного обліку, здійснюється за рахунок споживача відповідно до Порядку подання засобів вимірювальної техніки на періодичну повірку, обслуговування та ремонт, затвердженого постановою Кабінету Міністрів України від 8 липня 2015 р. № 474 (Офіційний вісник України, 2015 р., № 55, ст. 1803).



### **Ціна та порядок оплати послуги, порядок та умови внесення змін до договору**

19. Споживач вносить оплату сумою збору виконавця за послуги, що розраховується виключно з розміру затверджених тарифів на послуги з централізованого водопостачання та централізованого водовідведення та обсягу спожитих послуг, визначеного відповідно до Правил надання послуг з централізованого водопостачання та централізованого водовідведення, затверджених постановою Кабінету Міністрів України від 5 липня 2019р. № 690 (Офіційний вісник України, 2019 р., № 63, ст. 7194) та змінами та Методики розподілу.

У разі коли споживач є власником (користувачем) приміщення у будівлі, в розподіл спожитих послуг здійснюється виконавцем, такому споживачу нараховується плата за абонентське обслуговування в розмірі, визначеному виконавцем, але не вище граничного розміру, визначеного Кабінетом Міністрів України, інформація про яку розміщується на офіційному веб-сайті органу місцевого самоврядування та/або веб-сайті виконавця <http://www.vodokanal.zp.ua>.

20. Вартість послуг з централізованого водопостачання та централізованого водовідведення визначається за обсягом спожитих послуг та встановленими відповідно до законодавства тарифами.

Станом на дату укладення цього договору тариф на послугу з централізованого водопостачання становить 17,808 гривень за куб. метр з ПДВ, тариф на послугу з централізованого водовідведення становить ----- гривень за куб. метр з ПДВ.

У разі прийняття уповноваженим органом рішення про зміну цін/тарифів на послугу з централізованого водопостачання та/або на послугу з централізованого водовідведення виконавець у строк, що не перевищує 15 днів з дати введення її у дію, повідомляє про це споживачу з подальшим рішенням відповідного органу.

У разі зміни зазначених тарифів протягом строку дії цього договору новий розмір тарифів застосовується з моменту його введення в дію без внесення сторонами додаткових змін до цього договору. Виконавець зобов'язаний забезпечити їх оприлюднення на офіційному веб-сайті <http://www.vodokanal.zp.ua>.

21. Розрахунковим періодом для оплати обсягу спожитих послуг є календарний місяць.

Плата за абонентське обслуговування нараховується споживачу, який є власником (користувачем) приміщення у будівлі, приміщення.

Початок і закінчення розрахункового періоду для розрахунку розміру плати за абонентське обслуговування завжди збігаються з початком і закінченням календарного місяця відповідно.

22. Виконавець формує та надає споживачу рахунок на оплату спожитих послуг не пізніше ніж за десять днів до граничного строку внесення плати за спожиту послугу.

Рахунок надається на паперовому носії. На вимогу або за згодою споживача рахунок може надаватися в електронній формі, у тому числі за допомогою доступу до електронних систем обліку розрахунків споживачів через online-сервіс "Особливий кабінет для організацій".

23. Споживач здійснює оплату за цим договором цільовою згідно п.п.11.3, 11.2 додатку № 1 до цього Договору.

24. За бажанням споживача оплата послуг може здійснюватися шляхом внесення двайових платежів.

25. Під час здійснення оплати споживач зобов'язаний зазначити розрахунковий період, за який вона здійснюється, та призначення платежу (плата виконавця, оплата пені, штрафи).

У разі коли споживачем не визначено розрахункового періоду або за зазначений споживачем період виникла переплата, виконавець має право зарахувати такий платіж (його частину в розмірі переплати) в рахунок заборгованості споживача за минулі розрахункові періоди або в рахунок майбутніх платежів споживача починаючи з найближчих періодів від дати здійснення платежу.

26. Плата за послугу не нараховується за час перера, визначених частиною першою статті 16 Закону України "Про житлово-комунальні послуги".

### **Права і обов'язки сторін**

27. Споживач має право:

1) одержувати своєчасно та належної якості послуги згідно із законодавством та умовами договору;

2) без додаткової оплати одержувати від виконавця інформацію про ціни/тарифи, загальну вартість місячного платежу, структуру цін/тарифів, порядок оплати, норми споживання та порядок надання послуг, а також про їх споживні властивості;

3) на відшкодування збитків, завданих його майну, шкоди, шкоди його життю або здоров'ю внаслідок ненадання надання або ненадання послуг та незаконного проникнення в належне йому житло (інший об'єкт нерухомого майна);

4) на усунення протягом строку, встановленого договором або законодавством, емпиємних недоліків у наданні послуг;

5) на зменшення у встановленому законодавством порядку розміру плати за послуги у разі їх ненадання, надання це в повному обсязі або ненадання якості;

6) отримувати від виконавця штраф у розмірі, визначеному договором, за перевиконання нормативних строків проведення аварійно-відновних робіт;

7) на перевірку кількості та якості послуг у встановленому законодавством порядку;

8) складати та підписувати акти-претензії у зв'язку з порушенням порядку надання послуг, зміною їх споживачих властивостей та перевищенням строків проведення аварійно-відновних робіт;

9) без додаткової оплати отримувати інформацію про виконані виконавцем нарадування (з винятком за періодами та видами нарадувань) та отримавши від споживача платежі;

10) розірвання договору про надання послуг за умови попередження про це виконавця не менш як за два місяці до дати розірвання договору та допуску виконавця для здійснення технічного припинення надання послуг;

11) отримувати без додаткової оплати від виконавця детальний розрахунок обсягу спожитих послуг між споживачами багатоквартирного будинку (для власників (користувачів) приміщення у будівлі);

12) звертатися до суду в разі порушення виконавцем умов договору.

**28. Споживач зобов'язаний:**

1) раціонально використовувати питну воду, не допускати її витіку із мереж будівлі (приміщення у будівлі), індивідуального (садибного) житлового будинку;

2) утримувати в належному технічному і санітарному стані водопровідні мережі та обладнання;

3) допускати у будівлю (приміщення у будівлі) виконавців комунальних послуг або їх представників у порядку, визначеному законом і договорами про надання відповідних житлово-комунальних послуг, для ліквідації аварій, проведення технічних та профілактичних оглядів і перевірки показань засобів виміральної техніки;

4) своєчасно вживати заходи до усунення виявлених неполадок, пов'язаних з отриманням послуг, що виникли з його вини;

5) забезпечувати цілісність обладнання вузлів обліку послуги та не втручатися в їх роботу;

6) сплачувати надані послуги за цінами/тарифами, встановленими відповідно до законодавства, а також вносити плату за абонентське обслуговування у строки, встановлені цим договором;

7) у разі несвочасного здійснення платежів за послуги сплачувати пеню в розмірах, встановлених законом або договором;

8) інформувати протягом місяця виконавця про зміну власника будівлі споживача у разі відчуження будівлі шляхом надання виконавцю витягу або інформації з Реєстру речових прав на нерухоме майно;

9) надавати виконавцеві показання вузлів обліку холодної та гарячої води в порядку та строки, визначені договором;

10) дотримуватися правил безпеки, зокрема пожежної та санітарних норм.

**29. Виконавець має право:**

1) вимагати від споживача дотримання правил експлуатації житлових та нежитлових приміщень у будинку, санітарно-гігієнічних правил і правил пожежної безпеки, вимог нормативно-правових актів у сфері комунальних послуг;

2) вимагати від споживача проведення робіт з усунення виявлених неполадок, пов'язаних з отриманням послуг, що виникли з вини споживача, або відшкодування вартості таких робіт;

3) доступу до будівлі (приміщення у будівлі), індивідуального (садибного) житлового будинку для ліквідації аварій, проведення технічних та профілактичних оглядів і перевірки показань вузлів обліку в порядку, визначеному законом та умовами договору;

4) обміжжити (припинити) надання послуг у разі їх неоплати або оплати не в повному обсязі в порядку і строки, що встановлені законом та договором, крім випадків, коли якість та/або кількість таких послуг не відповідає умовам договору;

5) звертатися до суду в разі порушення споживачем умов договору;

6) отримувати інформацію від споживача про зміну власника будівлі (приміщення у будівлі), індивідуального (садибного) житлового будинку у випадках та порядку, передбачених договором;

7) утворювати системи управління якістю та проводити їх сертифікацію відповідно до

національних або міжнародних стандартів варті, встановленими органами із сертифікації.

30. Виконавець зобов'язаний:

1) надавати споживачу послуги з централізованого водопостачання та/або централізованого водовідведення відповідно до умов договору;

2) вживати заходів до забезпечення питною водою у разі порушення функціонування систем централізованого водопостачання та водовідведення (аварійні ситуації);

3) вирішувати питання, пов'язані з порушенням функціонування систем централізованого водопостачання та водовідведення (аварійні ситуації), відповідно до плану оперативних дій із забезпечення споживачів питною водою у відповідному населеному пункті (районі);

4) відшколовувати збитки, завдані споживачу внаслідок порушення ним законодавства у сфері питної води, питного водопостачання та централізованого водовідведення, що сталося з його вини;

5) забезпечувати своєчасність надання, безперервність і відповідну якість послуг згідно із законодавством та умовами договору, зокрема шляхом створення системи управління якістю відповідно до національних або міжнародних стандартів;

6) без додаткової оплати надавати споживачу в установленому законодавством порядку необхідну інформацію про шпигтарифи, загальну вартість місячного платежу, структуру шпигтарифів, норми споживання, порядок надання послуг, їх споживчі властивості, а також іншу інформацію, передбачену законодавством;

7) у міжопалювальний період проводити підготовку об'єктів житлово-комунального господарства до експлуатації в осінньо-зимовий період;

8) розглядати у визначений законодавством строк претензії та скарги споживача і надавати відповідні перерахунки розміру плати за послуги в разі їх ненадання, надання не в повному обсязі, несвоєчасно або неналежної якості, а також в інших випадках, визначених договором;

9) вживати заходів до ліквідації аварій, усунення порушень якості послуг, що сталися з вини виконавця або на об'єктах, що забезпечують надання послуг та перебувають у його власності (користуванні), у строк, визначений договором, але не більше семи діб;

10) виплачувати споживачу штраф за перевищення встановлених строків проведення аварійно-відновних робіт на об'єктах, що забезпечують надання послуг та перебувають у його власності (користуванні), у розмірі, визначеному договором;

11) своєчасно реагувати на вимоги споживача, підписувати акти-претензії, вести облік вимог (претензій) споживача у зв'язку з порушенням порядку надання послуг;

12) своєчасно та за власний рахунок проводити роботи з усунення виявлених неполадок, пов'язаних з наданням послуг, що виникли з його вини;

13) інформувати споживачів про намір зміни шпигтарифів на послуги відповідно до законодавства;

14) відшколовувати збитки, завдані майну, шкоду, заподілану життям або здоров'ям споживача внаслідок неналежного надання або ненадання послуги та незаконного проникнення в належну йому будівлю (приміщення у будівлі);

15) контролювати дотримання установлених міжповірочних інтервалів для засобів вимірної техніки, які є складовою частиною вузлів комерційного обліку;

16) прибути на виклик споживача для перевірки якості надання послуги у строк не пізніше ніж протягом однієї доби з моменту отримання відповідного повідомлення споживача;

17) самостійно протягом місяця, що настає за розрахунковим періодом, здійснювати перерахунок вартості послуг за весь період їх ненадання, надання не в повному обсязі або неналежної якості відповідно до порядку, визначеного Кабінетом Міністрів України, а також сплачувати споживачеві неустойку (штраф) у розмірі 0,01 відсотка середньодобової вартості споживання послуг з централізованого водопостачання та централізованого водовідведення, визначеній за попередні 12 місяців (якщо попередніх місяців нараховується менш як 12 за фактичний час споживання послуг), за кожен день ненадання послуг, надання їх не в повному обсязі або неналежної якості (за виключенням нормативних строків проведення аварійно-відновних робіт або періоду, протягом якого відбувалася ліквідація або усунення виявлених неполадок, пов'язаних з отриманням послуг, що виникли з вини споживача).

#### **Відповідальність сторін за порушення умов договору**

31. Сторони несуть відповідальність за невиконання умов цього договору відповідно до цього договору або закону.

32. У разі несвоєчасного здійснення платежів споживач зобов'язаний сплатити пеню в розмірі 0,01 відсотка суми боргу за кожний день прострочення. Загальний розмір сплаченої пені не може перевищувати 100 відсотків загальної суми боргу.

Нарахування пені починається з першого робочого дня, що настає за останнім днем граничного

строку внесення плати за послугу.

Для споживача, що є власником (індивідуального (садибного) житлового будинку, пеня не нараховується за умови наявності заборгованості держави за надані населенню підпи та житлові субсидії та/або наявності у споживача заборгованості з оплати праці, підтвердженої належним чином.

33. У разі ненадання послуг, надання їх не в повному обсязі або неадекватної якості виконавець зобов'язаний самостійно протягом місяця, що маєтє за розрахунковим періодом, здійснити перерахунок вартості послуг за весь період їх ненадання, надання не в повному обсязі або неналежної якості відносно до порядку, визначеного Кабінетом Міністрів України, а також співити споживачу неустойку (штраф) з розмірі 0,01 відсотка вартості середньодобового споживання послуги, визначеної за попередні 12 місяців (якщо попередніх місяців нараховується менше як 12 — за фактичний час споживання послуги, але не менше 15 днів), за кожний день ненадання послуг, надання їх не в повному обсязі або неналежної якості (крім нормативних строків проведення аварійно-відновних робіт або періоду, протягом якого відбувалася ліквідація або усунення виявлених несплавок, пов'язаних з отриманням послуг, що виникли з вини споживача).

34. Виконавець має право обмежити (припинити) надання послуг споживачу в разі несплати в повному обсязі заборгованості за спожиті послуги протягом 30 днів з дня отримання споживачем попередження від виконавця.

Попередження підсилається споживачу рекомендованим листом (з повідомленням про вручення/без повідомлення про вручення) або простим листом (з відміткою у реєстрі поштових відправлень) та/або шляхом повідомлення споживачеві через його особистий кабінет (за наявності) або вручається під підпис.

35. Обмеження (припинення) надання послуги здійснюється виконавцем відповідно до частини четвертої статті 26 Закону України "Про житлово-комунальні послуги".

36. Погашення послуг у разі їх обмеження (припинення) відновлюється в повному обсязі протягом наступного дня з дати повного погашення заборгованості за фактично спожиті послуги чи з дати укладення угоди про реструктуризацію такої заборгованості.

Витрати виконавця, пов'язані з відновленням надання послуг споживачу, підлягають відшкодуванню за рахунок споживача відповідно до кошторису витрат на відновлення надання послуг, складеного виконавцем.

37. Виконавець не несе відповідальності за ненадання послуг, надання їх не в повному обсязі або невідповідної якості, якщо доведе, що в точці обліку послуг їх якість відповідає вимогам, установленим цим договором, та актам законодавства.

Виконавець не несе відповідальності за негашення послуг, надання їх не в повному обсязі або невідповідної якості під час перерв, передбачених частиною першою статті 16 Закону України "Про житлово-комунальні послуги".

#### **Особливі умови**

38. До споживачів, які використовують питну воду для виробництва продукції, для виробничих потреб та скидають до систем централізованого водовідведення стічні води технологічного походження, застосовуються норми, встановлені Законом України "Про питну воду, питне водопостачання та водовідведення", Правилами користування системами централізованого комунального водопостачання та водовідведення в населених пунктах України, затвердженими наказом Мінжитлокомуніспу від 27 червня 2008 р. № 190, Правилами приймання стічних вод до систем централізованого водовідведення, що затверджені наказом Мінрегіону від 1 грудня 2017 р. № 316, та місцевими правилами приймання стічних вод до систем централізованого водовідведення населеного пункту.

39. Споживачі, на яких поширюється дія Закону України "Про публічні закупівлі", укладають цей договір з особливостями, передбаченими Бюджетним кодексом України, Законом України "Про публічні закупівлі" та іншими нормативно-правовими актами, що регулюють сферу державних закупівель, та визначаються сторонами відповідно до додатка до цього договору, який є невід'ємною частиною цього договору.

Для споживачів, визначених у пунктах 38 та 39, дію цього договору може бути прикладено на строк та на умовах, що передбачені нормами законодавства.

#### **Строк дії договору, порядок і умови внесення до нього змін, продовження строку його дії та розірвання**

40. Цей договір набирає чинності з 01.01.2024 року і діє по 31.12.2024 року.

Термін дії Договору, а також його певні умови можуть бути переглянуті за умов обсягів Статті на підставах та у відповідності до діючого законодавства України.

41. Якщо споживач не надасть документи, визначені у п.7.1 додатку № 1 цього договору, договір розірватиметься припиненням з наступного дня після закінчення строку його дії.



42. Припинення цього договору не звільняє сторони від обов'язку виконання зобов'язань, які на дату такого припинення залишилися невиконаними, зокрема здійснення перерахунку плати за послуги в разі їх ненадання, надання не в повному обсязі, несвочасно або неналежної якості, здійснення остаточних нарахувань плати за послуги та остаточних розрахунків.

43. У разі зміни даних, зазначених у розділі "Реквізити і підписи сторін" цього договору, сторона письмово повідомляє про це іншій стороні у семиденний строк з дати настання змін.

#### Прикінцеві положення

44. Цей договір складено у трьох примірниках, які мають однакову юридичну силу, два примірники - виконавцю, один примірник - споживачу.

45. Якщо цим договором, законодавством або письмовою домовленістю сторін не передбачено інше, повідомлення, передбачені цим договором, сторони надсилають одна одній засобами зв'язку, зазначеними в розділі "Реквізити і підписи сторін" цього договору.

46. Невід'ємною частиною цього договору є наступні додатки:

- додаток № 1,
- звіт про показники вузлів обліку питної і гарячої води та об'єми водопостачання та водовідведення (з централізованого водопостачання та постачання гарячої води) (додаток № 2),
- уточнення істотних умов закупівлі (додаток № 3).

#### Реквізити і підписи сторін

##### ВИКОНАВЕЦЬ

КП "Волокналі"  
69002, м. Запоріжжя,  
вул. Святого Миколая, 61  
Поточні рахунки:  
UA41334851000000000260381240  
АТ "ПУМБ"  
UA983138490000026032045720004  
АКБ "Індустріалбанк"  
UA043133990000026037055700291  
АТ КБ "Приватбанк"  
UA233348510000026002962491222  
АТ "ПУМБ"  
UA533348510000026000962491332  
АТ "ПУМБ"  
СДРПОУ 03327121  
Витяг з реєстру платників  
ПДВ №1628044500037  
ІПН 033271208243  
Тел: 271-14-82  
[info.vodokanal@zp.gov.ua](mailto:info.vodokanal@zp.gov.ua) V.2.3

Начальник юридичного відділу управління  
з юридичних та загальних питань

Микола ГОЛИЗДРА

м.п.

##### СПОЖИВАЧ

КНП «Обласний клінічний заклад з  
надання пенсійної допомоги» ЗОР  
69033 м. Запоріжжя, Оріхівське шосе, буд.  
10-А  
Поточні рахунки:  
UA7782017203443600040000461900  
Держкатнаочейська служба України м. Київ  
UA063133990000026002000200276  
АТ КБ «Приватбанк»  
СДРПОУ 05498909  
Витяг з реєстру платників ПДВ №  
2008274500026  
ІПН 054989008277  
Тел. 96-78-08, 96-80-50  
[orbuh10a@ukr.net](mailto:orbuh10a@ukr.net)

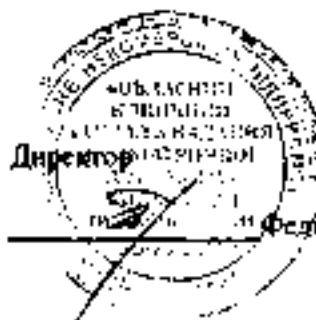

Директор

Федір ПАТАЛАХ

Узгоджено:

	Дата	Власне ім'я ПРІЗВІЩЕ	Підпис	Телефон
Договірний відділ				
Відділ обліку доходів та розрахунків з покупцями				
Юридичний відділ				

Долаток 1  
до договору з автенифом  
(користувачем) будівлі (приміщення у  
будівлі)  
про надання послуг з централізованого  
водопостачання та централізованого  
водовідведення  
№738В від в.п. 29.12.2023р.

1. Укладаючи договір та виконуючи його умови, споживач та виконавець керується «Правилами користування системами централізованого питного водопостачання та централізованого водовідведення в населених пунктах України», затвердженими наказом Міністерства з питань житлово-комунального господарства від 27.06.2008 № 190 (зі змінами), (далі «Правила користування»), «Правилами приймання стічних вод до систем централізованого водовідведення», затвердженими наказом Мірегіону від 01.12.2017 № 316 (далі - «Правила приймання»), «Правилами приймання стічних вод до системи централізованого водовідведення м. Запоріжжя», затвердженими рішенням виконавчого комітету Запорізької міської ради від 28.01.2019 № 24 (зі змінами) (далі - «Правила приймання м. Запоріжжя»), «Правилами надання послуг з централізованого водопостачання та централізованого водовідведення», затвердженими постановою Кабінету Міністрів України від 5 липня 2019 р. № 690 (зі змінами), особливостями здійснення публічних закупівель товарів, робіт і послуг для замовників, передбачених Законом України «Про публічні закупівлі», на період дії правового режиму воєнного стану в Україні та протягом 90 днів з дня його припинення або скасування, затверджених постановою Кабінету Міністрів України від 12 жовтня 2022 р. № 178, ДСанПіІтом 2.2.4-171.-10 «Гігієнічні вимоги до води питної, призначеної для споживання людиною», затвержені Наказом Міністерства охорони здоров'я України від 12.05.2019р. № 400, ДСанПіІтом «Показники безпеки та окремі показники якості питної води в умовах воєнного стану та надзвичайних ситуацій іншого характеру», затвержені Наказом Міністерства охорони здоров'я України від 22.04.2022р. № 683 та чинним законодавством України, нормативно-правовими актами органів місцевої виконавчої влади та органів місцевого самоврядування, прийнятими у встановленому порядку.

У випадку прийняття компетентними органами нормативних актів, якими регулюються відносини з надання послуг за цим договором, прийняття рішень щодо змін порядку розрахунків між суб'єктами господарювання, нове законодавство та новий порядок поширюється на умови, викладені у цьому договорі без уні обмеження його сторонами та внесення змін.

Під час виконання умов цього договору сторони складають та використовують електронні документи та застосовують кваліфікований електронний підпис відповідно до вимог Закону України «Про електронні документи та електронний документообіг» та Закону України «Про електронні довірчі послуги».

2. Ліміт споживання питної води затверджується споживачу рішенням виконавчого комітету Запорізької міської ради згідно розрахунку водогосподарського балансу. Ліміт щорічно відв'язує перетягу. Споживач на 01 вересня кожного року надає виконавцю вищезазначені розрахунки на наступний рік.

3. Виконавець має право у разі необхідності перевіряти правильність зняття споживачем показів засобів обліку води та здійснювати контроль за наданими споживачем відомостями про об'єми водопостачання та водовідведення, показниками якості скинутих стічних вод та складати відповідні акти.

У випадку встановлення або заміни засобів обліку води (пристроїв), такі зміни вважаються внесеними до договору шляхом належного оформлення відповідного акту.

У разі неможливості зняття показів водолічильника службою виконавця з вини споживача, представник виконавця складає акт із зазначенням усіх порушень та терміном їх усунення.

4. Комерційний облік послуг з централізованого водопостачання та централізованого водовідведення здійснюється вузлом(ми) комерційного обліку відповідної комунальної послуги, що забезпечує(ють) загальний облік її споживання, згідно з показаннями його (їх) засобів виміральної техніки з моменту ослашення будівлі вузлом(ми) комерційного обліку. Такі зміни визначаються сторонами з моменту оформлення акту про прийняття на абонентський облік вузла комерційного обліку.

5. При порушенні споживачем «Правил користування» (пункти 2.5 розділу IV та інші) витрати води з об'єм стічних вод визначаються розрахунковим шляхом у відповідності до п.б розділу IV «Правила користування» до усунення порушення, зафіксованого виконавцем.

Порядок розрахунків за порушення умов договору по водостоканню, нарахованому у відповідності з п.б розділу IV «Правила користування» та інше, здійснюється на підставі актів технічного

обстеження (акт про виявлення самовільного прислання газ або самовільного користування), в якому зафіксовано порушення та Акти-рахунок, складеного згідно актів технічного обстеження. Споживач перераховує кошти на розрахунковий рахунок виконавця протягом 5-ти банківських днів з дня складання Акта-рахунка.

6. При виявленні представником виконавця, в процесі контрольних перевірок, порушень «Правил користування», за винятком вказаних у п.3 додатку № 1 до цього договору, споживач в термін, встановлений виконавцем, зобов'язаний усунути всі порушення, зафіксовані у відповідному акті, встановити резервний, технічно придатний держспівірний обліковий прилад, про що повідомити Виконавця у письмовому вигляді (рекомендованим листом з повідомленням чи поштовим) не пізніше однієї доби після усунення зауважень або установки водолічильника. Притиси виконавця, зафіксовані в акті, є обов'язковими для виконання. При відмові особи, відповідальної за водопостачання та водовідведення підписати акт, він підписується представником виконавця із зазначенням прізвища та посади представника споживача, який відмовився підписувати акт.

7. Споживач зобов'язаний в 10-тиденний термін письмово сповістити виконавця про зміни найменування споживача, його юридичної або/та поштової адреси; про припинення дії договору оренди нерухомого майна, про передачу об'єкту іншому споживачу, реорганізацію споживача та його структурних підрозділів, у разі зміни кількості вузлів та стічних вод, про переобладнання внутрішнього водопроводу і каналізації, встановлення насосів, прислання нових споживачів, місцезнаходження водолічильників та зміни приміщення для його експлуатації, про зміни банківських реквізитів, системи оподаткування, відомчої належності, ліквідації споживача та інше.

Виконавець є платником податку на прибуток на загальних умовах та платником податку на додану вартість у відповідності з Податковим Кодексом України. Споживач надає виконавцю інформацію щодо системи оподаткування в письмовому вигляді з наданням підтверджуючих документів. Споживач платник податку.

У випадку зміни у споживача статусу платника податку на прибуток, платника податку на додану вартість та ін. Споживач зобов'язаний протягом 10-ти календарних днів, письмово повідомити виконавця про дату зміни статусу платника податку на прибуток, податку на додану вартість та інше.

Визначені зміни повинні бути підтвержені споживачем документально.

Надані документи, засвідчені належним чином, будуть прийматися до уваги з дня надання їх до виконавця.

7.1. Споживач зобов'язаний надати Виконавцю витяги з державного реєстру прав на нерухоме майно та схеми розподілу водопровідних та каналізаційних мереж до закінчення терміну дії договору по майданчикам: вул.Седова, буд. 31, вул.Герців 55-ї бригади, буд.55.

8. Відповідальними особами (особами, що їх замінюють) споживача та водопостачання, зберігання ціомб на водолічильних вузлах, вводах та водопровідних мережах споживача, забезпечення безпечних умов праці при проведенні робіт по зняттю показників облікових приладів лінійної та гарячої води, огляду водолічильних вузлів, вводів видиривку, водопровідних мереж і споруд споживача підписання Звітів, усіх видів актів, актів-рахунків, виконавця притисів представників виконавця, споживач призначає осіб (осіб, що їх замінюють) Начальник господарського відділу Каспський Дмитро Михайлович 0958676550, завідувач господарством Приходько Костянтин Іванович 0503616859, головний енергетик Івченко Володимир Вячеславович 0978192911; завідувач господарством Чулкова Олена Володимирівна 0972230170 інформація щодо яких направляється виконавцю в письмовому вигляді із зазначенням посади, П. І. Б. та контактних телефонів.

При зміні відповідальних осіб та осіб, що їх замінюють, споживач повідомляє про це виконавця письмово у триденний термін з наданням відповідних документів, на підставі чого між Сторонами по договору укладається додаткова угода.

9. Виконавець має право тимчасово обмежити (припинити) споживачу надання послуг з водопостачання письмово попередивши споживача за 30 календарних днів, які обчислюються з дня отримання даного попередження у разі несплати послуг, у разі виявлення фактів систематичного порушення споживачем «Правил приймання м.Запоріжжя», невиконання споживачем притисів виконавця у строки, встановлені виконавцем.

У разі, якщо споживач не виконує свої обов'язки за цим договором, а також у випадках, передбачених «Правилами приймання...м.Запоріжжя», виконавець має право припинити дію цього договору, письмово попередивши Споживача за 30 календарних днів.

У випадку неотримання Споживачем попередження Виконавця у поштовою відміткою упродовж 5-ти робочих днів з дня надходження попередження на поштове відмітлення, попередження вважається отриманим споживачем на 5 тий робочий день.

10. Споживач зобов'язаний забезпечувати безперервний доступ представників виконавця у своє приміщення до водопровідних мереж та обладнання для контролю за рівнем споживання питної води, а також для виконання обмеження (припинення) надання комунальної послуги у разі непогашення з повною обсягі заборогованості за спожиті комунальні послуги протягом 30 днів з дня отримання попередження від виконавця.

11. При розрахунках між виконавцем та споживачем за спожиті ним послуги з водопостачання та абонентське обслуговування основним документом на оплату є Акти-рахунки, які складються у 2-х примірниках кожні та підписуються представником Виконавця.

11.1 Споживач з 15 до останнього числа кожного (розрахункового) місяця надає виконавцю Звіт про показники вузлів обліку питної і гарячої води та об'єми водопостачання та водовідведення (з централізованого водопостачання та постачання гарячої води) за формою, визначеною у додатку № 2 до цього договору, який підписується споживачем.

На підставі даних Звіту або акту, зазначеному у п.5 додатку № 1 до цього договору, виконавець визначає обсяги наданих споживачу послуг і розмір оплати та протягом 2-ох робочих днів виписує Акти-рахунок у 2-х примірниках, підписаних представником виконавця.

Споживач зобов'язаний протягом 5-ти банківських днів, з дати надання Звіту, самостійно отримати у виконавця, підписати всі примірники Акта-рахунку та перерахувати на розрахунковий рахунок виконавця суму, вказану в Акті-рахунку.

Якщо споживач не отримує або відмовляється підписати Акти-рахунок, він підписується представником виконавця, а в Акті-рахунку робиться відповідний запис про таку відмову або нестримання. Документи пересилаються поштою та вважаються прийнятими споживачем.

Оформлений таким чином Акти-рахунок є обов'язковим для виконання у вказані в ньому терміни, а також є підставою для розрахунків за водопостачання та водовідведення.

11.2 Передача споживачем даних щодо показань приладу(-ів) обліку питної та гарячої води (надалі – дані) через online - сервіс «Особистий кабінет для організацій», у тому числі за допомогою систем дистанційного зняття показань вузлів обліку, здійснюється з 15 до останнього числа кожного (розрахункового) місяця, виконавець на підставі переданих даних визначає обсяги наданих споживачу послуг і розмір оплати та протягом 3-ох робочих днів виписує Акти-рахунок у 2-х примірниках, підписаних представником виконавця. Реєстрація споживача в online - сервіс «Особистий кабінет для організацій» та отримання ним повідомлень здійснюється через електронну пошту споживача. Реєстрація споживача в online - сервіс «Особистий кабінет для організацій» та отримання ним повідомлень здійснюється через електронну пошту споживача orbhot10a@ukr.net. Адреса електронної пошти споживачем направляється виконавцю в письмовому вигляді.

Споживач зобов'язаний протягом 5-ти банківських днів з дати передачі даних через online - сервіс «Особистий кабінет для організацій», самостійно отримати у виконавця та підписати всі примірники Акта-рахунку і перерахувати на розрахунковий рахунок виконавця суму, вказану в Акті-рахунку.

Якщо споживач не отримує або відмовляється підписати Акти-рахунок, він підписується представником виконавця, а в Акті-рахунку робиться відповідний запис про таку відмову або нестримання. Документи пересилаються поштою та вважаються прийнятими споживачем.

Оформлений таким чином Акти-рахунок є обов'язковим для виконання у вказані в ньому терміни, а також є підставою для розрахунків за водопостачання та водовідведення.

11.3 У разі передачі показань приладу(-ів) обліку питної та гарячої води (надалі – дані) через online - сервіс «Особистий кабінет для організацій», у тому числі за допомогою систем дистанційного зняття показань вузлів обліку, за наявності у сторін технічної можливості, формування Акта-рахунку, в обумовлені в п. 11.2 додатку № 1 до цього договору строки, може здійснюватися в електронному вигляді з накладенням кваліфікованого електронного підпису через online - сервіс «Особистий кабінет для організацій».

При накладенні споживачем кваліфікованого електронного підпису використовується сертифікат, видачий акредитованим центром сертифікації ключів.

Сторінки, визначені, що оформлені та підписані таким чином документи є оригіналом та мають таку ж юридичну силу, як і документ, який міг бути створений однією зі сторін на паперовому носії та закріплений підписом і печаткою однієї або обох сторін.

Споживач зобов'язаний протягом 5-ти банківських днів з дати передачі даних через online - сервіс «Особистий кабінет для організацій», у тому числі за допомогою систем дистанційного зняття показань вузлів обліку, перерахувати на розрахунковий рахунок виконавця суму, вказану в Акті-рахунку, який сформований в електронному вигляді з накладенням кваліфікованого електронного підпису через online - сервіс «Особистий кабінет для організацій».



Сформований таким чином Акт-рахунок є первинним документом та обов'язковим для виконання, а також є підставою для розрахунків за водопостачанням.

Якщо споживач протягом одного робочого дня після передачі даних через online-сервіс «Особистий кабінет для організацій» не накладає кваліфікований електронний підпис, порядок розрахунків здійснюється згідно п.11.2 додатку № 1 до цього договору.

12. У разі зміни розміру плати за абонентське обслуговування у період дії договору, вона застосовується з моменту її встановлення в порядку, передбаченому чинним законодавством затвердження у встановленому порядку без внесення додаткових змін до цього Договору.

Виконавець повідомляє споживача про зміну плати за абонентське обслуговування на його офіційному сайті <http://www.todokanal.zp.ua>

13. Сторони несуть відповідальність за невиконання зобов'язань у відповідності з чинним законодавством та вказаними в цьому договорі нормативними документами.

Виконавець несе відповідальність за якість і напір питної води тільки в трубопроводах, які знаходяться у нього на балансі і ним експлуатуються.

14. Виконавець не несе відповідальності за якість питної води в мережах споживача, внутрішньо будинкових мережах.

Виконавець не несе відповідальності за невиконання або ненадання виконання зобов'язань по цьому договору при здійсненні будь-якого особою/особами будь-якого перенадання у разі користування мережами, через які надаються послуги та які не належать виконавцю.

15. Межа розподілу водопроводу та каналізації визначається згідно наданих Споживачем схем розподілу зон обслуговування та меж балансової належності водопровідних і каналізаційних мереж, укладених з виконавцем на підставі норм чинного законодавства, які є невід'ємною частиною цього договору.

16. Антикорупційні застереження:

16.1. При виконанні своїх зобов'язань за даним Договором, Сторони, їх афілійовані особи, працівники або посередники не виплачують, не пропонують, вимагають і не дозволяють виплату будь-яких грошових коштів або передачу цінностей, прямо або опосередковано, будь-яким особам, для впливу на дії чи рішення цих осіб з метою отримати які-небудь неправомірні переваги чи на інші неправомірні цілі.

16.2. При виконанні своїх зобов'язань за даним Договором, Сторони, їх афілійовані особи, працівники або посередники не здійснюють дії, що кваліфікуються законодавством, як дача / отримання хабарів, комерційний шакун, а також дії, що порушують діючі законодавства України та міжнародних актів про протидію легалізації (відмиванню) доходів, одержаних злочинним шляхом.

16.3. Кожна із Сторін даного Договору відмовляється від стимулювання будь-яким чином працівників іншої Сторони, в тому числі шляхом надання грошових сум, подарунків, безоплатного виконання на їх адресу робіт (послуг) та іншими, не поименованими у цьому пункті способами, що ставить працівника в певну залежність і сприяє виконанню ним обов'язків виконавцем з метою отримання будь-яких дій на користь стимулюючої його Сторони.

16.4. Під діями працівника, здійснюваними на користь стимулюючої його Сторони, розуміються:

- надання невинуватених переваг у порівнянні з іншими контрагентами;
- надання будь-яких гарантій;
- прискорення існуючих процедур;
- інші дії, що виконуються працівником в рамках своїх посадових обов'язків, але фактично прозорі з принципами прозорості та відкритості взаємин між Сторонами.

16.5. Сторони даного Договору визнають проведення процедур щодо запобігання корупції і контролюють їх дотримання. При цьому Сторони докладають розумні зусилля, щоб мінімізувати ризик ділових відносин з контрагентами, які можуть бути залучені в корупційну діяльність, а також надають взаємне сприяння один одному в цілях запобігання корупції. При цьому Сторони забезпечують реалізацію процедур з проведення перевірок з метою запобігання ризиків залучення Сторін у корупційну діяльність.

17. Форс-мажорні обставини.

17.1. Сторони звільняються від відповідальності за невиконання чи непаплатне виконання будь-якого з пунктів цього Договору, якщо таке невиконання чи ненадання виконання спричинене обставинами непереборної сили (невідомими обставинами), які знаходяться поза сферою контролю чи впливу сторін, крім які виникли проти волі і бажання Сторін та з незалежних від Сторін причин, та які унеможливають виконання зобов'язань за даним Договором. Такими обставинами можуть бути: війна (включно з діями), надзвичайний стан, терористичні акти, екстремально погіршені умови, пожежі, повені, громадські заворушення, страйки, стихійні лиха, епідемії, карантин встановлений Кабінетом Міністрів України, техногенні катастрофи (аварії), рішення державних органів влади тощо.

17.2. Форс-мажорні обставини автоматично подовжують термін дії даного Договору. Якщо Форс-мажорні обставини тривають понад 30 днів, рішення про подальші дії Сторін щодо невиконання зобов'язань за цим Договором приймаються за взаємною згодою Сторін.

17.3 Факт визнання тих або інших подій Форс-мажорними в рамках Договору, (якщо Сторонами не вдалося досягти повної згоди) підтверджується висновком/довідкою органу Торгово-промислової палати.

18. Споживач дає дозвіл Виконавцю на обробку своїх персональних даних, а також на передачу своїх персональних даних третім особам. Волоканал гарантує обробку персональних даних Споживача виключно для цілей успішного надання послуг з метою реалізації державної політики у сфері захисту персональних даних і відповідно до Закону України "Про захист персональних даних".

Виконавець:

Начальник юридичного відділу управління  
з юридичних та загальних питань

  
Микола ГОЛІЗДРА

Споживач:

Директор

  
Федір ПАТАЛАХ

Додаток 2

до договору з власником  
(користувачем) будівлі  
(приписанця у будівлі) про надання  
послуг з централізованого  
водопостачання та  
централізованого водопідведення  
№1388 від 29.12.2023р.

**Звіт**

про показники вузлів обліку питної і гарячої води та об'єми водопостачання та водовідведення  
(з централізованого водопостачання та постачання гарячої води)

за період з \_\_\_\_\_ по \_\_\_\_\_

Споживач

\_\_\_\_\_

(найменування споживача)

Адреса: \_\_\_\_\_

Об'єкт та адреса майданчика Споживача	№ вводу та приладу обліку	Покази засобів обліку питної води		Покази засобів обліку гарячої води		Об'єм водопостачання, м.куб.	Об'єм водовідведення, м.куб.
		Попередній	Поточний	Попередній	Поточний		

Відповідальна особа Споживача

\_\_\_\_\_

(підпис, прізвище, ім'я, по батькові (за наявності))

Дата складання звіту:

в \_\_\_\_\_ 20\_\_\_\_ року

Додаток № 3  
до договору з власником  
(користувачем) будівлі  
(приміщення у будівлі) про надання  
послуг з централізованого  
водопостачання та  
централізованого водовідведення  
№ 738В 6/0 29 12 2023 р.

### Уточнення істотних умов закупівлі

1. Цей додаток є невід'ємною частиною до договору №738В від 28/10 2023 (далі — договір) та регулює істотні умови між виконавцем та споживачами з урахуванням вимог Закону України “Про публічні закупівлі”

2. Для проведення закупівлі послуг з централізованого водопостачання, відповідно до норм Закону України “Про публічні закупівлі” до початку закупівлі та перед укладенням договору споживач погоджує у виконавця істотні умови закупівлі (предмет, обсяги послуг, строки надання таких послуг, орієнтовну (очікувану) вартість цни договору), які вважались погодженими після підписання сторонами відповідного протоколу переговорів, у разі застосування переговорної процедури закупівлі.

3. За договором виконавець зобов'язується своєчасно надавати споживачеві послуги з централізованого водопостачання (згідно з Національним класифікатором України // Служба закупівельний словник ДК 021:2015 - 65110000-7 - розподіл води, згідно з умовами цього договору, а споживач зобов'язується оплачувати надані послуги за тарифами, встановленими відповідно до законодавства, у порядку, строків та на умовах, передбачених договором та цим додатком.

Виконавець на момент укладення договору забезпечує надання послуг з водопостачання в наступних об'єктах: (м<sup>2</sup>) по майданчиком, на які Виконавець здійснює вирахування плати на абонентське обслуговування:

- з водопостачання

Адреса об'єкту, найменування	Об'єми водопостачання		Плата за абонентське обслуговування, грн. (з ПДВ)
	добово (куб.м)	на рік (куб.м)	
м. Запоріжжя, Орхіївське шосе, буд. ПА	79,235	29 000	
м. Запоріжжя, Вул. Седова, буд. 6, 31,31а	10,186	3 728	
м. Запоріжжя, вул. Героїв 55-ї бригади, буд. 55	5,464	2 000	
<b>Всього</b>	<b>94,885</b>	<b>34 728</b>	

При цьому місячні об'єми визначаються шляхом зноження добових об'ємів, зазначених у вищевказаній таблиці, на кількість календарних днів у відповідному місяці року.

Плата за абонентське обслуговування нараховується споживачу, який є власником (користувачем) приміщення у будівлі, у разі коли розподіл спожитих послуг здійснюється виконавцем. У разі зміни розміру плати за абонентське обслуговування у період дії договору, вони застосовуються з моменту їх встановлення в у порядку, передбаченому чинним законодавством, затвердження у встановленому порядку без внесення додаткових змін до цього Договору.

Виконавець повідомляє споживача про зміну плати за абонентське обслуговування на його офіційному сайті <http://www.vodokanal.zp.ua>

4. Виконавець має право обмежувати (припиняти) надання послуг у разі їх неоплати або оплати не в повному обсязі. Обмеження (припинення) надання послуг з централізованого водопостачання не звільняє споживача від обов'язку із оплати коштів у повному обсязі за фактично отриманими послугами

5. Типи джерел фінансування: обласний бюджет, власні кошти

(державний бюджет, місцевий бюджет, районний бюджет, власний бюджет

6. Тарифи на послуги встановлюються уповноваженими законом державними органами або органами місцевого самоврядування відповідно до закону та визначені у п.20 цього договору.

Орієнтовна (очікувана) вартість послуги закупівлі визначається з урахуванням орієнтованого обсягу послуги.

7. Орієнтовна (очікувана) вартість ціни цього Договору становить 618 436 грн.22 коп. (Шістсот вісімнадцять тисяч чотириста тридцять шість грн.22 коп.) в т.ч. ПДВ 103 072 грн. 70 коп. (Сто три тисячі сімдесят дві грн.70 коп.) в т.ч. за рахунок обласного бюджету 600 628 грн. 22 коп.(Шістсот тисяч шістсот двадцять вісім грн. 22 коп.) в т.ч. ПДВ за рахунок власних коштів 17 808 грн 00 коп. (Сімнадцять тисяч вісімсот вісім грн. 00 коп.) в т.ч. ПДВ та складається з плати за обсяг наданої послуги із застосуванням затверджених тарифів на послугу, плати за абонентське обслуговування, встановлених відповідно до законодавства та визначених умовами цього договору

Загальні обсяги централізованого водопостачання, м.куб.	Вартість послуги, грн. (з ПДВ)	Плата за абонентське обслуговування (з ПДВ), грн	Орієнтовна (очікувана) вартість ціни цього Договору, грн. (з ПДВ)
34 728	17.808	.	618 436,22

8. Орієнтована (очікувана) ціна за договором може бути змінена за взаємною згодою сторін шляхом укладання додаткової угоди.

9. Якщо зміна (збільшення) тарифів, розміру плати за абонентське обслуговування призведуть до перевищення орієнтовної (очікуваної) ціни за договором, споживач за погодженням з виконавцем зобов'язаний внести зміни до договору згідно з вимогами Закону України "Про публічні закупівлі".

У будь-якому випадку виконавець має право здійснювати нарахування за послуги на підставі діючих тарифів, які були змінені (збільшені) протягом строку дії договору, а споживач зобов'язаний у повному обсязі розраховуватися за фактично спожитий обсяг послуг з урахуванням діючих тарифів або прийняти споживати послуги.

10. У випадку, якщо за встановлений строк надання послуг споживачем фактично було спожито обсяг послуг, що перевищує обсяг послуг за договором, споживач зобов'язаний внести відповідні зміни до договору згідно із Законом України "Про публічні закупівлі" або провести нову процедуру закупівлі та укласти новий договір. У будь-якому випадку споживач зобов'язаний сплатити кошти у повному обсязі за фактично отримані послуги.

11. У разі зміни істотних умов договору сторони оформляють пов'язану угоду

Істотні умови договору на 2024 рік узгоджено:

Виконавець:

Начальник юридичного відділу управління з юридичних та загальних питань  
  
 Микола ГОЛІЗДРА

Споживач:

Директор  
  
 Федір ПАТАЛАХ



ЗАТВЕРДЖУЮ  
Директор КНП «ОКЗ НІД» ЗОР  
Федір ПАТАЛАХ



2023 року

### ОБҐРУНТУВАННЯ ПІДСТАВИ

для здійснення закупівлі згідно з підпунктом 5 пункту 13 *Особливостей* здійснення публічних закупівель товарів, робіт і послуг для замовників, передбачених Законом України «Про публічні закупівлі», на період дії правового режиму воєнного стану в Україні та протягом 90 днів з дня його припинення або скасування, затверджених постановою від 12.10.2022 № П178 (далі — *Особливості*)

**Найменування, місцезнаходження та ідентифікаційний код замовника в Єдиному державному реєстрі юридичних осіб, фізичних осіб - підприємців та громадських формувань, його категорія:**

- найменування замовника: Комунальне некомерційне підприємство «Обласний клінічний заклад з надання психіатричної допомоги» Запорізької обласної ради  
1.2.місцезнаходження замовника: 69033 м.Запоріжжя, Орхівське шосе,10А
- ідентифікаційний код замовника: 05498909
- категорія замовника: юридичні особи, які є підприємствами, установами, організаціями (крім тих, які визначені у пунктах 1 і 2 частини 1 статті 2 Закону України "Про публічні закупівлі") та їх об'єднання, які забезпечують потреби держави або територіальної громади, якщо така діяльність не здійснюється на промисловій чи комерційній основі, за наявності однієї з ознак передбачених в п.3 ч.1 ст.2 Закону України "Про публічні закупівлі".

Назва предмета: Код за ДК 021:2015: **65110000-7 розподіл води (централізованого водопостачання).**

**Підстави для здійснення закупівлі:** відповідно до підпункту 5 пункту 13 *Особливостей роботи, товари чи послуги можуть бути виконані, поставлені чи надані виключно певним суб'єктом господарювання у випадку відсутності конкуренції з технічних причин, яка повинна бути документально підтверджена замовником.*

**Підстави та обґрунтування здійснення закупівлі:**

Положеннями *Особливостей* передбачено підставу для здійснення закупівлі за підпунктом 5 пункту 13: придбання замовниками товарів і послуг (крім послуг з поточного ремонту), вартість яких становить або перевищує 100 тис. гривень, послуг з поточного ремонту, вартість яких становить або перевищує 200 тис. гривень, робіт, вартість яких становить або перевищує 1,5 млн гривень, може здійснюватися без застосування відкритих торгів та/або електронного каталогу для закупівлі товару у разі, коли роботи, товари чи послуги можуть бути виконані, поставлені чи надані виключно певним суб'єктом господарювання у випадку відсутності конкуренції з технічних причин, яка повинна бути документально підтверджена замовником

На даний час у Замовника є необхідність у проведенні закупівлі послуги: код ДК 021:2015 – 65110000-7 розподіл води, а саме послуга з централізованого водопостачання будівель КНП «Обласний клінічний заклад з надання психіатричної допомоги» ЗОР протягом січня – грудня 2024 року. З метою забезпечення централізованим водопостачанням приміщення КНП «Обласний клінічний заклад з надання психіатричної допомоги» ЗОР підключені до загальної мережі КП «Водоканал». Отже, з технічних причин немає можливості здійснювати послуги з розподілу води (послуги з централізованого

водопостачання) іншими організаціями. КП «Водоканал» здійснює на території м. Запоріжжя та Запорізької області господарську діяльність відповідно до ліцензії на право провадження господарської діяльності з централізованого водопостачання. Частиною другою статті 5 Закону України від 20.04.2000р. №1682-III «Про природні монополії» передбачено, що перелік суб'єктів природних монополій складається та ведеться Антимонопольним комітетом України відповідно до його повноважень. Згідно з розпорядженням Антимонопольного комітету України від 28.11.2012 № 874-р «Про затвердження Порядку складання та ведення зведеного переліку суб'єктів природних монополій», перелік суб'єктів природних монополій складається, ведеться Антимонопольним комітетом України і в установленому порядку розміщується. Згідно інформації зі Зведеного переліку суб'єктів природних монополій України станом на 31.10.2023, який оприлюднено на офіційному веб-сайті Антимонопольного комітету України КП «Водоканал» (код ЄДРПОУ 03327121) розміщений в п.24 Зведеного переліку суб'єктів природних монополій. Таким чином відповідно до **підпункту 5 пункту 13 Особливостей** та враховуючи, що КП «Водоканал» є єдиним виконавцем послуг з централізованого водопостачання Замовнику відповідно до наявності права доступу до мережі з технічних причин і тому конкуренція в такому випадку відсутня. Водночас, як передбачено чинним законодавством, під час здійснення закупівель замовники повинні дотримуватися принципів здійснення публічних закупівель.

Таким чином, враховуючи зазначене, з метою дотримання принципу ефективності закупівлі, якнайшвидшого забезпечення наявної потреби Замовника в умовах воєнного стану замовник прийняв рішення щодо здійснення **Закупівлі** без застосування відкритих торгів та/або електронного каталогу для закупівлі товару та застосування під час здійснення **Закупівлі**, як виняток, підстави за **підпунктом 5 пункту 13 Особливостей**: придбання замовниками товарів і послуг (крім послуг з поточного ремонту), вартість яких становить або перевищує 100 тис. гривень, послуг з поточного ремонту, вартість яких становить або перевищує 200 тис. гривень, робіт, вартість яких становить або перевищує 1,5 млн гривень, може здійснюватися без застосування відкритих торгів та/або електронного каталогу для закупівлі товару у разі, коли *роботи, товари чи послуги можуть бути виконані, поставлені чи надані виключно певним суб'єктом господарювання у випадку відсутності конкуренції з технічних причин, яка повинна бути документально підтверджена замовником, і укладення договору.*

З огляду на викладене, рішення щодо проведення закупівлі відповідає чинному законодавству.

За результатами закупівлі, здійсненої відповідно до цього пункту, замовники оприлюднюють в електронній системі закупівель звіт про договір про закупівлю, укладений без використання електронної системи закупівель, відповідно до пункту 3<sup>а</sup> розділу X «Прикінцеві та перехідні положення» Закону.

Разом із звітом про договір про закупівлю, укладений без використання електронної системи закупівель, замовник оприлюднює в електронній системі закупівель договір про закупівлю та додатки до нього, а також обґрунтування підстави для здійснення замовником закупівлі відповідно до **пункту 13 Особливостей** (у вигляді цього файлу «Обґрунтування підстави»).

Уповноважена особа – головний експерт

(з питань розвитку та фінансової аналітики підприємства)

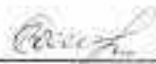

Світлана ЛЯШЕНКО



## ПРОТОКОЛЬНЕ РІШЕННЯ (ПРОТОКОЛ) № 246/4

Уповноваженої особи Комунального некомерційного підприємства «Обласний клінічний заклад з надання психіатричної допомоги» Запорізької обласної ради

«29» грудня 2023 року

м. Запоріжжя

Категорія Замовника: юридичні особи, які є підприємствами, установами, організаціями (крім тих, які визначені у пунктах 1 і 2 частини 1 статті 2 Закону України "Про публічні закупівлі") та їх об'єднання, які забезпечують потреби держави або територіальної громади, якщо така діяльність не здійснюється на промисловій чи комерційній основі, за наявності однієї з ознак передбачених в п.3 ч.1 ст.2 Закону України "Про публічні закупівлі".  
Місцезнаходження Замовника: вул. Оріхівське шосе, буд. 10-А, Комунарський район, м. Запоріжжя, Запорізька область, Україна, 69033; ідентифікаційний код Замовника: 05498909.

### Порядок денний:

1. Про прийняття рішення щодо здійснення закупівлі без застосування відкритих торгів та/або електронного каталогу для закупівлі товару відповідно до пп. 5 п. 13 Особливостей здійснення публічних закупівель товарів, робіт і послуг для замовників, передбачених Законом України «Про публічні закупівлі», на період дії правового режиму воєнного стану в Україні та протягом 90 днів з дня його припинення або скасування, затверджених постановою Кабміну від 12.10.2022 № 1178 (далі — *Особливості*), за предметом Код за ДК 021:2015: 65110000-7 розподіл води (далі — *Закупівля*).
2. Про розгляд та затвердження змін до річного плану закупівель на 2024 рік у порядку, встановленому Законом України «Про публічні закупівлі» (далі — *Закон*, *Закон про публічні закупівлі*).
3. Про оприлюднення змін до річного плану закупівель на 2024 рік в електронній системі закупівель у порядку, встановленому Уповноваженим органом (далі — *Електронна система*).
4. Про оприлюднення звіту про договір про закупівлю, укладений без використання електронної системи закупівель (далі — *Звіт про договір про закупівлю*), щодо *Закупівлі* в електронній системі відповідно до вимог пункту 3<sup>3</sup> розділу Х «Прикінцеві та перехідні положення» *Закону*.

### Під час розгляду першого питання порядку денного:

Положеннями *Особливостей* передбачено підставу для здійснення закупівлі за підпунктом 5 пункту 13: придбання замовниками товарів і послуг (крім послуг з поточного ремонту), вартість яких становить або перевищує 100 тис. гривень, послуг з поточного ремонту, вартість яких становить або перевищує 200 тис. гривень, робіт, вартість яких становить або перевищує 1,5 млн гривень, може здійснюватися без застосування відкритих торгів та/або електронного каталогу для закупівлі товару у разі, коли *роботи, товари чи послуги можуть бути виконані, поставлені чи надані виключно певним суб'єктом господарювання у випадку відсутності конкуренції з технічних причин, яка повинна бути документально підтверджена замовником.*

Обсяг закупівлі на період січень – грудень 2024 року складає 618 436,22 грн.



Відповідно до службової записки існує потреба у здійсненні **Закупівлі**.

На даний час у Замовника є необхідність у проведенні закупівлі послуги: код ДК 021:2015 – 65110000-7 розподіл води, а саме: послуга з централізованого водопостачання будівель КНП «Обласний клінічний заклад з надання психіатричної допомоги» ЗОР протягом січня - грудня 2024 року. З метою забезпечення централізованим водопостачанням приміщення КНП «Обласний клінічний заклад з надання психіатричної допомоги» ЗОР підключені до загальної мережі КП «Водоканал». Отже, з технічних причин немає можливості здійснювати послуги з розподілу води (послуги з централізованого водопостачання) іншими організаціями. КП «Водоканал» здійснює на території м. Запоріжжя та Запорізької області господарську діяльність відповідно до ліцензії на право провадження господарської діяльності з централізованого водопостачання. Частиною другою статті 5 Закону України від 20.04.2000р. №1682-III «Про природні монополії» передбачено, що перелік суб'єктів природних монополій складається та ведеться Антимонопольним комітетом України відповідно до його повноважень. Згідно з розпорядженням Антимонопольного комітету України від 28.11.2012 № 874-р «Про затвердження Порядку складання та ведення зведеного переліку суб'єктів природних монополій», перелік суб'єктів природних монополій складається, ведеться Антимонопольним комітетом України і в установленому порядку розміщується. Згідно інформації зі Зведеного переліку суб'єктів природних монополій України станом на 31.10.2023, який оприлюднено на офіційному веб-сайті Антимонопольного комітету України КП «Водоканал» (код СДРПОУ 03327121) розміщений в п.24 Зведеного переліку суб'єктів природних монополій. Таким чином відповідно до підпункту 5 пункту 13 **Особливостей** та враховуючи, що КП «Водоканал» є єдиним виконавцем послуг з централізованого водопостачання Замовнику відповідно до наявності права доступу до мережі з технічних причин і тому конкуренція в такому випадку відсутня.

Водночас, як передбачено чинним законодавством, під час здійснення закупівель замовники повинні дотримуватися принципів здійснення публічних закупівель.

Отже, враховуючи зазначене, з метою дотримання принципу ефективності закупівлі, якнайшвидшого забезпечення наявної потреби Замовника в умовах воєнного стану замовник прийняв рішення щодо здійснення **Закупівлі** без застосування відкритих торгів та/або електронного каталогу для закупівлі товару та застосування під час здійснення **Закупівлі**, як виняток, підстави за підпунктом 5 пункту 13 **Особливостей**: придбання замовниками товарів і послуг (крім послуг з поточного ремонту), вартість яких становить або перевищує 100 тис. гривень, послуг з поточного ремонту, вартість яких становить або перевищує 200 тис. гривень, робіт, вартість яких становить або перевищує 1,5 млн гривень, може здійснюватися без застосування відкритих торгів та/або електронного каталогу для закупівлі товару у разі, коли *роботи, товари чи послуги можуть бути виконані, поставлені чи надані виключно певним суб'єктом господарювання у випадку відсутності конкуренції з технічних причин, яка повинна бути документально підтверджена замовником*, і укладення договору.

За результатами закупівлі, здійсненої відповідно до цього пункту, замовники оприлюднюють в електронній системі закупівель звіт про договір про закупівлю, укладений без використання електронної системи закупівель, відповідно до пункту 3<sup>8</sup> розділу X «Прикінцеві та перехідні положення» Закону.

З огляду на викладене, рішення замовника про проведення закупівлі відповідає чинному законодавству.

**Під час розгляду другого питання порядку денного:**

На виконання вимог статті 4 **Закону** для забезпечення наявної потреби Замовника є необхідність у затвердженні змін до річного плану закупівель на 2024 рік щодо **Закупівлі**, без застосування відкритих торгів та/або електронного каталогу для закупівлі товару відповідно до підпункту 5 пункту 13 **Особливостей**.

**Під час розгляду третього питання порядку денного:**



На виконання вимог статті 4 *Закону* є необхідність оприлюднити зміни до річного плану закупівель на 2024 рік в *Електронній системі* протягом п'яти робочих днів з дня його затвердження.

**Під час розгляду четвертого питання порядку денного:**

Пунктом 13 *Особливостей* встановлено, що за результатами закупівлі, здійсненої відповідно до цього пункту, замовники оприлюднюють в електронній системі закупівель звіт про договір про закупівлю, укладений без використання електронної системи закупівель, відповідно до пункту 3<sup>8</sup> розділу X «Прикінцеві та перехідні положення» *Закону*.

У разі укладення договору про закупівлю відповідно до цього пункту замовник разом зі звітом про договір про закупівлю, укладений без використання електронної системи закупівель, оприлюднює в електронній системі закупівель договір про закупівлю та додатки до нього, а також обґрунтування підстави для здійснення замовником закупівлі відповідно до цього пункту.

У разі, коли оприлюднення в електронній системі закупівель інформації про місцезнаходження замовника та/або місцезнаходження (для юридичної особи) / місце проживання (для фізичної особи) постачальника (виконавця робіт, надавача послуг), та/або місце поставки товарів, виконання робіт чи надання послуг (оприлюднення якої передбачено *Законом* та/або цими особливостями) несе загрозу безпеці замовника та/або постачальника, така інформація в договорі про закупівлю, який укладається відповідно до цього пункту та оприлюднюється в електронній системі закупівель, може зазначатися як назва населеного пункту місцезнаходження замовника та/або місцезнаходження (для юридичної особи) / місце проживання (для фізичної особи) постачальника (виконавця робіт, надавача послуг), та/або назва населеного пункту, у який здійснюється доставка товару (у якому виконуються роботи чи надаються послуги).

Отже, з огляду на норми *Особливостей* є необхідність у прийнятті рішення щодо оприлюднення звіту про договір про закупівлю, укладений без використання електронної системи закупівель, не пізніше ніж через 10 робочих днів з дня укладення такого договору, договору про закупівлю та додатків до нього, а також обґрунтування підстави для здійснення замовником закупівлі відповідно до пункту 13 *Особливостей* у вигляді файлу «Обґрунтування підстави» (додається).

На виконання вищевикладеного я, уповноважена особа,

**ВИРІШИЛА:**

1. Здійснити *Закупівлю* без застосування відкритих торгів та/або електронного каталогу для закупівлі товару відповідно до пп. 5 п. 13 *Особливостей*.
2. Затвердити зміни до річного плану закупівель на 2024 рік.
3. Оприлюднити зміни до річного плану закупівель на 2024 рік в *Електронній системі* у порядку, встановленому Уповноваженим органом.

Оприлюднити в електронній системі звіт про договір про закупівлю, укладений без використання електронної системи закупівель, щодо *Закупівлі* не пізніше ніж через 10 робочих днів з дня укладення такого договору, договору про закупівлю та додатки до нього, а також обґрунтування підстави для здійснення замовником закупівлі відповідно до пункту 13 *Особливостей* у вигляді файлу «Обґрунтування підстави» (додається).

Уповноважена особа – головний експерт  
(з питань розвитку та фінансової аналітики підприємства)



Світлана ЛЯШЕНКО



## ДОГОВІР №738К

з власником (користувачем) будівлі (приміщення у будівлі)  
про надання послуг з централізованого водопостачання та централізованого водовідведення

м.Запоріжжя

28 12 2023 р.

Комунальне підприємство «Водоканал», код ЄДРПОУ 03327121, (далі — виконавець), в особі начальника юридичного відділу управління з юридичних та загальних питань Голіздри Миколи Вікторовича, що діє на підставі довіреності № 8 від 30.12.2022р., з однієї сторони, та Комунальне некомерційне підприємство «Обласний клінічний заклад з надання психіатричної допомоги» Запорізької обласної ради, (далі — споживач) в особі директора Петалак Федора Васильовича що діє на підставі Статуту, з іншої сторони (далі — сторони), уклали цей договір про таке.

**Предмет договору та перелік послуг**

1. Виконавець зобов'язується надавати споживачу послуги з централізованого водопостачання та централізованого водовідведення (код за ЄПВ ДК 021:2015 - 90430000-0 послуги з відведення стічних вод (далі - послуги) відповідної якості, а споживач зобов'язується вчасно та в повному обсязі оплачувати надані послуги за тарифами, встановленими відповідно до законодавства, в строки і на умовах, визначених цим договором.

До якості послуг встановлено такі вимоги:

- склад і якість питної води повинні відповідати вимогам державних санітарних норм і правил на питну воду;

- значення тиску питної води повинно відповідати параметрам, встановленим державними будівельними нормами і правилами та розміщуватися на офіційному веб-сайті <http://www.vodokanal.zp.ua>

Критерієм якості послуг з централізованого водовідведення є безперешкодне приймання стічних вод у мережі виконавця з мереж споживача за умови справності мереж споживача.

**2. Інформація про споживача:**

1.1. адреса: Орхівське шосе, номер будинку 10а, (лікарня з переходом літ.А-2,А1-2,А2-3),

населений пункт м. Запоріжжя, район Коммунарський, область Запорізька, індекс 69033;

1.2 адреса: вул. Седова, номер будинку 6, (психіатрична лікарня літ.А-9,А1-1 інв.№10310004, харчоблок літ.А4 інв. № 10310005), населений пункт м. Запоріжжя, район Вознесенівський, область Запорізька, індекс 69057;

1.3. адреса: вул. Седова, номер будинку 31а, (будівлі психоневрологічного диспансеру літ.А-5 інв.№10010001, літ. В-3 інв. №10310002), населений пункт м. Запоріжжя, район Вознесенівський, область Запорізька, індекс 69057;

1.4. адреса: вул. Седова, номер будинку 31, (будівлі), населений пункт м. Запоріжжя, район Вознесенівський, область Запорізька, індекс 69057;

1.5. адреса: вул. Героїв 55-ї бригади, номер будинку 55, (будівлі), населений пункт м. Запоріжжя, район Шевченківський, область Запорізька, індекс 69068;

2) контактний номер телефону споживача 96-78-08;

3. Будівля (приміщення у будівлі) обладнано вузлом (вузлами) комерційного обліку централізованого водопостачання:

Порядковий номер	Завольський номер, найменування та умовне позначення типу засобу виміральної техніки	Показання засобу виміральної техніки на дату укладення договору	Місце встановлення	Дата останньої періодичної перевірки	Міжповітрольний інтервал, років	Примітка
-	-	-	-	-	-	-

**Порядок надання та вимоги до якості послуг**

4. Виконавець забезпечує постачання послуг безперервно з гарантованим рівнем безпеки та значенням тиску.

5. Послуги надаються споживачеві безперервно, крім перерв, визначених частиною першою статті 16 Закону України "Про житлово-комунальні послуги".

Послуга з централізованого водовідведення надається у мережі виконавця з мереж споживача за

умови справності мереж споживача.

6. Виконавець забезпечує відповідність кількісних та якісних характеристик послуг вимогам пункту 1 цього договору на межі внутрішньобудинкових систем будівлі (інженерно-технічних систем приміщення споживача) та зовнішніх інженерних мереж постачання послуг.

7. Контроль кількісних та якісних характеристик послуг здійснюється за показаннями вузла (вузлів) комерційного обліку централізованого водопостачання.

8. У разі виникнення аварії на зовнішніх інженерних мережах постачання послуг виконавець проводить аварійно-відновні роботи у строк не більше семи діб з моменту виявлення ним факту аварії або повідомлення споживачем виконавцю про аварію.

#### Облік послуги

9. Обсяг складитих у будівлі (приміщенні у будівлі) послуг визначається за показаннями засобів вимірювальної техніки вузла (вузлів) комерційного обліку.

Обсяг наданих споживачеві послуг з централізованого водовідведення визначається на рівні обсягів складитих ним послуг з централізованого водопостачання та постачання гарячої води.

Для споживача власника (користувача) будівлі, індивідуального (садибного) житлового будинку, визначення додаткового обсягу стічних вод, що утворюються внаслідок випадання атмосферних опадів (дощу і танення снігу та льоду) і снігозачистки та неорганізовано потрапляють до систем централізованого водовідведення виконавця, здійснюється відповідно до Порядку визначення розміру плати, що справляється за понаднормативні скиди стічних вод до систем централізованого водовідведення, затвердженого наказом Мінрегіону від 3 грудня 2017 р. № 316.

Якщо будівлю (приміщення у будівлі) оснащено двома та більше вузлами комерційного обліку централізованого водопостачання відповідно до вимог Закону України "Про комерційний облік теплової енергії та водопостачання", обсяг спожитих послуг визначається як сума показань таких вузлів обліку.

10. Одиницею вимірювання обсягу спожитих споживачем послуг є куб. метр.

11. У разі коли будівля (приміщення у будівлі) не оснащена вузлом (вузлами) комерційного обліку послуг, до встановлення такого вузла (вузлів) договір не укладається.

12. У разі виходу з ладу або втрати вузла комерційного обліку послуги до відновлення його роботи або заміни комерційний облік спожитої послуги здійснюється розрахунково відповідно до Методики розподілу між споживачами обсягів складитих у будівлі комунальних послуг, затвердженої наказом Мінрегіону від 22 листопада 2018р. № 315 (дальше — Методика розподілу).

13. Початок періоду виходу з ладу вузла комерційного обліку визначається:

за даними електронного архіву в разі отримання з нього інформації щодо дати початку періоду виходу з ладу вузла комерційного обліку;

з дати, наступної за днем останнього періодичного огляду вузла комерційного обліку або зняття його показань в інших випадках.

Кінцем періоду виходу з ладу вузла комерційного обліку є день прийняття на абонентський облік відремонтованого або заміненого вузла комерційного обліку.

14. Початок періоду відсутності вузла комерційного обліку у зв'язку з його втратою визначається з дня, наступного за днем останнього дистанційного отримання показань, або з дня, наступного за днем останнього зняття його показань (в інших випадках).

Кінцем періоду відсутності вузла комерційного обліку у зв'язку з його втратою є дата прийняття на абонентський облік вузла комерційного обліку, встановленого на заміну втраченого.

15. На час відсутності вузла комерційного обліку у зв'язку з його ремонтом, перевіркою засобу вимірювальної техніки, який є складовою частиною вузла обліку, комерційний облік ведеться розрахунково відповідно до Методики розподілу.

Початок періоду відсутності вузла комерційного обліку у зв'язку з його ремонтом, перевіркою засобу вимірювальної техніки, який є складовою частиною вузла обліку, визначається з дати, наступної за днем розпобування вузла комерційного обліку.

Кінцем періоду відсутності вузла комерційного обліку у зв'язку з його ремонтом, перевіркою засобу вимірювальної техніки, який є складовою частиною вузла обліку, є день прийняття на абонентський облік.

16. Зняття показань засобів вимірювальної техніки вузла (вузлів) комерційного обліку виконавцем щомісяця з 15 до останнього числа кожного (розрахункового) місяця в присутності споживача (його представника), крім випадків, коли зняття таких показань здійснюється виконавцем за допомогою систем дистанційного зняття показань або споживачем згідно п.п. 11.1, 11.2 додатку № 1 до цього Договору.

У разі коли зняття показань вузла (вузлів) комерційного обліку послуг здійснюється виконавцем за допомогою систем дистанційного зняття показань, таке зняття може здійснюватися без присутності

споживача (його представника).

У такому разі виконавець зобов'язаний забезпечити можливість самостійного (без додаткового звернення до виконавця в кожному окремому випадку) ознайомлення з показаннями вузла (вузлів) комерційного обліку споживачем шляхом опублікування на веб-сайті виконавця, зазначення в рахунках на оплату послуги та/або через електронну систему обліку розрахунків споживача через online-сервіс "Особистий кабінет для організацій".

17. У разі відсутності інформації про показання вузла (вузлів) комерційного обліку та/або недопущення споживачем виконавця до вузла (вузлів) комерційного обліку для зняття показань для визначення обсягу послуги, спожитої в будівлі, приймається середньодобове споживання послуг в будівлі протягом попередніх 12 місяців, а у разі відсутності такої інформації — за фактичний час споживання, але не менше 15 днів.

Після відновлення надання показань вузлів комерційного обліку виконавець зобов'язаний провести перерахунок із споживачем.

Перерахунок із споживачем проводиться у тому розрахунковому періоді, в якому отримано у встановленому порядку інформацію про невідповідність обсягу спожитих послуг, але не більше ніж за 12 розрахункових періодів.

18. Виконавець має право доступу до будівель, приміщень і споруд, у яких встановлено вузли комерційного обліку, для перевірки схоронності таких вузлів обліку, зняття показань засобів виміральної техніки, що є складовою вузла комерційного обліку, та періодичного огляду у порядку, визначеному статтею 29 Закону України "Про житлово-комунальні послуги" і цим договором.

Власник (співвласники) будівлі або його (їх) представники мають право доступу до місць встановлення вузлів комерційного обліку для проведення перевірки схоронності та зняття показань. Втручання в роботу вузла комерційного обліку заборонено.

Періодичний огляд вузла (вузлів) комерційного обліку здійснюється виконавцем під час зняття показань. У разі дистанційного зняття показань періодичний огляд проводиться виконавцем не рідше одного разу на рік.

Споживач повідомляє виконавцю про недовіли в роботі вузла комерційного обліку протягом п'яти робочих днів з дня виявлення засобами зв'язку, зазначеними в розділі "Реквізити і підписи сторін" цього договору.

У разі коли споживач є власником (користувачем) приміщення у будівлі, а виконавець здійснює обслуговування та замик вузла (вузлів) комерційного обліку, зокрема його огляд, опломбування/розпломбування, ремонт (у тому числі з демонтажем, транспортуванням і монтажем) та періодичну повірку засобу виміральної техніки, який є складовою частиною вузла комерційного обліку, таке обслуговування здійснюється за рахунок плати за абонентське обслуговування.

Заміна і обслуговування, зокрема огляд, опломбування/розпломбування, ремонт (у тому числі з демонтажем, транспортуванням і монтажем) та періодична повірка вузла (вузлів) розподільного обліку, здійснюються за рахунок споживача.

Повірка засобів виміральної техніки, які є складовою частиною вузла (вузлів) комерційного обліку, здійснюється за рахунок споживача відповідно до Порядку подання засобів виміральної техніки на періодичну повірку, обслуговування та ремонт, затвердженого постановою Кабінету Міністрів України від 8 липня 2015 р. № 474 (Офіційний вісник України, 2015 р., № 55, ст. 1803).

#### **Ціна та порядок оплати послуг, норми та умови вносіння змін до договору**

19. Споживач вносить однією сумою плату виконавцю за послуги, що розраховується виходячи з розміру затверджених тарифів на послуги з централізованого водопостачання та централізованого водовідведення та обсягу спожитих послуг, визначеного відповідно до Правил надання послуг з централізованого водопостачання та централізованого водовідведення, затверджених постановою Кабінету Міністрів України від 5 липня 2019 р. № 690 (Офіційний вісник України, 2019 р., № 63, ст. 2194) зі змінами та Методики розподілу.

У разі коли споживач є власником (користувачем) приміщення у будівлі, а розподіл спожитих послуг здійснюється виконавцем, такому споживачу нараховується плата за абонентське обслуговування в розмірі, визначеному виконавцем, але не вище граничного розміру, визначеного Кабінетом Міністрів України, інформація про яку розміщується на офіційному веб-сайті органу місцевого самоврядування та/або веб-сайті виконавця <http://www.vodokanal.zp.ua>.

20. Вартість послуг з централізованого водопостачання та централізованого водовідведення визначається за обсягом спожитих послуг та встановленими відповідно до законодавства тарифами.

Станом на дату укладення цього договору тариф на послугу з централізованого водопостачання становить ----- гривень за куб. метр з ПДВ, тариф на послугу з централізованого водовідведення становить 10,56 гривень за куб. метр з ПДВ.

У разі прийняття уповноваженим органом рішення про зміну цін/тарифів на послугу з централізованого водопостачання та/або на послугу з централізованого водовідведення виконавець у строк, що не перевищує 15 днів з дати введення її у дію, повідомляє про це споживачу з посиланням на рішення відповідного органу.

У разі зміни зазначених тарифів протягом строку дії цього договору новий розмір тарифів застосовується з моменту його введення в дію без внесення сторонами додаткових змін до цього договору. Виконавець зобов'язаний забезпечити їх оприлюднення на офіційному веб-сайті <http://www.vodokanal.zp.ua>.

21. Розрахунковим періодом для оплати обов'язку спожитих послуг є календарний місяць.

Плата за абонентське обслуговування нараховується споживачу, який є власником (користувачем) приміщення у будівлі, щомісяця.

Початок і закінчення розрахункового періоду для розрахунку розміру плати за абонентське обслуговування завжди збігаються з початком і закінченням календарного місяця відповідно.

22. Виконавець формує та надає споживачу рахунок на оплату спожитих послуг не пізніше ніж за десять днів до граничного строку внесення плати за спожиту послугу.

Рахунок надається на паперовому носії. На вимогу або за згодою споживача рахунок може надватися в електронній формі, у тому числі за допомогою доступу до електронних систем обліку розрахунків споживачів через online-сервіс "Особистий кабінет для організацій".

23. Споживач здійснює оплату за цим договором щомісяця згідно п.п.1.1, 11.2 додатку № 1 до цього Договору.

24. За бажанням споживача оплата послуг може здійснюватися шляхом внесення авансових платежів.

25. Під час здійснення оплати споживач зобов'язаний зазначити розрахунковий період, за який вона здійснюється, та призначення платежу (плата виконавцю, сплата пені, штрафів).

У разі коли споживачем не визначено розрахункового періоду або за зазначений споживачем період виникла переплата, виконавець має право зарахувати такий платіж (його частину в розмірі переплати) в рахунок заборгованості споживача за минулі розрахункові періоди або в рахунок майбутніх платежів споживача починаючи з найближчих періодів від дати здійснення платежу.

26. Плата за послугу не нараховується за час перерв, визначених частиною першою статті 16 Закону України "Про житлово-комунальні послуги".

#### Права і обов'язки сторін

27. Споживач має право:

- 1) одержувати своєчасно та належної якості послуги згідно із законодавством та умовами договору;
- 2) без додаткової оплати одержувати від виконавця інформацію про ціни/тарифи, загальну вартість місячного платежу, структуру цін/тарифів, порядок оплати, норми споживання та порядок надання послуг, а також про їх споживчі властивості;
- 3) на відшкодування збитків, завданих його майну, шкоди, заподіяної його життю або здоров'ю внаслідок нена належного надання або ненадання послуг та незаконного проникнення в належне йому житло (інший об'єкт нерухомого майна);
- 4) на усунення протягом строку, встановленого договором або законодавством, виявлених недоліків у наданні послуг;
- 5) на зменшення у встановленому законодавством порядку розміру плати за послуги у разі їх ненадання, надання не в повному обсязі або неналежної якості;
- 6) отримувати від виконавця штраф у розмірі, визначеному договором, за перевищення нормативних строків проведення аварійно-відновних робіт;
- 7) на перевірку кількості та якості послуг у встановленому законодавством порядку;
- 8) складати та підписувати акти претензії у зв'язку з порушенням порядку надання послуг, зміною їх споживчих властивостей та перевищенням строків проведення аварійно-відновних робіт;
- 9) без додаткової оплати отримувати інформацію про проведені виконавцем нарахування (з розподілом за періодами та видами нарахувань) та отримані від споживача платежі;
- 10) розірвання договору про надання послуг за умови попередження про це виконавця не менш як за два місяці до дати розірвання договору та допуску виконавця для здійснення технічного припинення надання послуг;
- 11) отримувати без додаткової оплати від виконавця детальний розрахунок обсягу спожитих



послуг між споживачами багаторквартирного будинку (для власників (користувачів) приміщення у будівлі);

12) звертатися до суду в разі порушення виконавцем умов договору.

**28. Споживач зобов'язаний:**

1) раціонально використовувати питну воду, не допускати її витоків із мереж будівлі (приміщення у будівлі), індивідуального (садибного) житлового будинку;

2) утримувати в належному технічному і санітарному стані водопровідні мережі та обладнання;

3) допускати у будівлю (приміщення у будівлі) виконавців комунальних послуг або їх представників у порядку, визначеному законом і договорами про надання відповідних житлово-комунальних послуг, для ліквідації аварій, проведення технічних та профілактичних оглядів і перевірки показань засобів вимірювальної техніки;

4) своєчасно вживати заходів до усунення виявлених неполадок, пов'язаних з отриманням послуг, що виникли з його вини;

5) забезпечувати цілісність обладнання вузлів обліку послуги та не втручатися в їх роботу;

6) оплачувати надані послуги за цінами/тарифами, встановленими відповідно до законодавства, а також вносити плату за абонентське обслуговування у строки, встановлені цим договором;

7) у разі несвоєчасного здійснення платежів за послуги сплачувати пеню в розмірах, установлених законом або договором;

8) інформувати протатом місця виконавця про зміну власника будівлі споживача у разі відчуження будівлі шляхом надання виконавцю витягу або інформації з Реєстру речових прав на нерухоме майно.

9) надавати виконавцеві показання вузлів обліку холодної та гарячої води в порядку та строки, визначені договором;

10) дотримуватися правил безпеки, зокрема пожежної, та санітарних норм.

**29. Виконавець має право:**

1) вимагати від споживача дотримання правил експлуатації житлових та нежитлових приміщень у будинку, санітарно-гігієнічних правил і правил пожежної безпеки, вимог нормативно-правових актів у сфері комунальних послуг;

2) вимагати від споживача проведення робіт з усунення виявлених неполадок, пов'язаних з отриманням послуг, що виникли з вини споживача, або відшкодування вартості таких робіт;

3) доступу до будівлі (приміщення у будівлі), індивідуального (садибного) житлового будинку для ліквідації аварій, проведення технічних та профілактичних оглядів і перевірки показань вузлів обліку в порядку, визначеному законом та умовами договору;

4) обмежити (припинити) надання послуг у разі їх неоплати або оплати не в повному обсязі в порядку і строки, що встановлені законом та договором, крім випадків, коли якість та/або кількість таких послуг не відповідає умовам договору;

5) звертатися до суду в разі порушення споживачем умов договору;

6) отримувати інформацію від споживача про зміну власника будівлі (приміщення у будівлі), індивідуального (садибного) житлового будинку у випадках та порядку, передбачених договором;

7) утворювати системи управління якістю та проводити їх сертифікацію відповідно до національних або міжнародних стандартів акредитованими органами із сертифікації.

**30. Виконавець зобов'язаний:**

1) надавати споживачу послуги з централізованого водопостачання та/або централізованого водовідведення відповідно до умов договору;

2) вживати заходів до забезпечення питною водою у разі порушення функціонування систем централізованого водопостачання та водовідведення (аварійні ситуації);

3) вирішувати питання, пов'язані з порушенням функціонування систем централізованого водопостачання та водовідведення (аварійні ситуації), відповідно до плану оперативних дій із забезпечення споживачів питною водою у відповідному населеному пункті (районі);

4) відшкодувати збитки, завдані споживачу внаслідок порушення вимог законодавства у сфері питної води, питного водопостачання та централізованого водовідведення, що сталося з його вини;

5) забезпечувати своєчасність надання, безперервність і відповідну якість послуг згідно із законодавством та умовами договору, зокрема шляхом створення системи управління якістю відповідно до національних або міжнародних стандартів;

6) без додаткової оплати надавати споживачу в установленому законодавством порядку необхідну інформацію про ціни/тарифи, загальну вартість місячного платежу, структуру цін/тарифів, норми споживання, порядок надання послуг, їх споживчі властивості, а також іншу інформацію, передбачену законодавством;

7) у міжопалювальний період проводити підготовку об'єктів житлово-комунального господарства до експлуатації в осінньо-зимовий період;

8) розглядати у визначений законодавством строк претензії та скарги споживача і проводити відповідні перерахунки розміру плати за послуги в разі їх ненадання, надання не в повному обсязі, несвочасно або неналежної якості, а також в інших випадках, визначених договором;

9) вживати заходів до ліквідації аварій, усунення порушень якості послуг, що сталися з вини виконавця або на об'єктах, що забезпечують надання послуг та перебувають у його власності (користуванні), у строк, встановлений договором, але не більше семи діб;

10) виплачувати споживачу штраф за перевищення встановлених строків проведення аварійно-відновних робіт на об'єктах, що забезпечують надання послуг та перебувають у його власності (користуванні), у розмірі, визначеному договором;

11) своєчасно реагувати на виклики споживача, підписувати акти-претензії, вести облік вищої (претензій) споживача у зв'язку з порушенням порядку надання послуг;

12) своєчасно та за власний рахунок проводити роботи з усунення виявлених неполадок, пов'язаних з наданням послуг, що виникли з його вини;

13) інформувати споживачів про намір зміни цін/тарифів на послуги відповідно до законодавства;

14) відшкодувати збитки, завдані майну, шкоду, заподіяну життю або здоров'ю споживача внаслідок неналежного надання або ненадання послуги та незаконного проникнення в належну йому будівлю (приміщення у будівлі);

15) контролювати дотримання установлених міжпіврічних інтервалів для засобів виміральної техніки, які є складовою частиною вузлів комерційного обліку;

16) прийти на виклик споживача для перевірки якості надання послуги у строк не пізніше ніж протягом однієї доби з моменту отримання відповідного повідомлення споживача;

17) самостійно протягом місяця, що настає за розрахунковим періодом, здійснювати перерахунок вартості послуг за весь період їх ненадання, надання не в повному обсязі або неналежної якості відповідно до порядку, визначеного Кабінетом Міністрів України, а також сплачувати споживачеві неустойку (штраф) у розмірі 0,01 відсотка середньодобової вартості споживання послуг з централізованого водопостачання та централізованого водовідведення, визначеної за попередні 12 місяців (якщо попередніх місяців нараховується менш як 12 - - за фактичний час споживання послуг), за кожен день ненадання послуг, надання їх не в повному обсязі або неналежної якості (за виключенням: нормативних строків проведення аварійно-відновних робіт або періоду протязом якого відбувалися ліквідація або усунення виявлених неполадок, пов'язаних з отриманням послуг, що виникли з вини споживача).

#### **Відповідальність сторін за порушення умов договору**

31. Сторони несуть відповідальність за невиконання умов цього договору відповідно до цього договору або закону.

32. У разі несвочасного здійснення платежів споживач зобов'язаний сплатити пеню в розмірі 0,01 відсотка суми боргу за кожен день прострочення. Загальний розмір сплаченої пені не може перевищувати 100 відсотків загальної суми боргу.

Нарахування пені починається з першого робочого дня, що настає за останнім днем граничного строку внесення плати за послугу.

Для споживача, що є власником індивідуального (садибного) житлового будинку, пеня не нараховується за умови наявності заборгованості держави за надані населенню пільги та житлові субсидії та/або наявності у споживача заборгованості з оплати праці, підтверженої належним чином.

33. У разі ненадання послуг, надання їх не в повному обсязі або неналежної якості виконавець зобов'язаний самостійно протягом місяця, що настає за розрахунковим періодом, здійснити перерахунок вартості послуг за весь період їх ненадання, надання не в повному обсязі або неналежної якості відповідно до порядку, визначеного Кабінетом Міністрів України, а також сплачувати споживачу неустойку (штраф) у розмірі 0,01 відсотка вартості середньодобового споживання послуги, визначеної за попередні 12 місяців (якщо попередніх місяців нараховується менш як 12 - - за фактичний час споживання послуги, але не менше 15 днів), за кожен день ненадання послуг, надання їх не в повному обсязі або неналежної якості (крім нормативних строків проведення аварійно-відновних робіт або періоду, протязом якого відбувалися ліквідація або усунення виявлених неполадок, пов'язаних з отриманням послуг, що виникли з вини споживача).

34. Виконавець має право обмежити (припинити) надання послуг споживачу в разі непогашення в повному обсязі заборгованості за спожиті послуги протягом 30 днів з дня отримання споживачем попередження від виконавця.

Попередження надсилається споживачу рекомендованим листом (з повідомленням про вручення/без повідомлення про вручення) або простим листом (з візиткою у реєстрі поштових відправлень) та/або шляхом повідомлення споживачеві через його особистий кабінет (за наявності) або вручається під пиліно.

35. Обмеження (припинення) надання послуги здійснюється виконавцем відповідно до частини четвертої статті 26 Закону України "Про житлово-комунальні послуги".

36. Постачання послуг у разі їх обмеження (припинення) відбувається в повному обсязі протягом наступного дня з дати повного погашення заборгованості за фактично спожиті послуги чи з дати укладення угоди про реструктуризацію такої заборгованості.

Витрати виконавця, пов'язані з відновленням надання послуг споживачу, підлягають відшкодуванню за рахунок споживача відповідно до кошторису витрат на відновлення надання послуг, складеного виконавцем.

37. Виконавець не несе відповідальності за ненадання послуг, надання їх не в повному обсязі або невідповідної якості, якщо доведе, що в точці обліку послуг їх якість відповідала вимогам, установленим шим договором, та актам законодавства.

Виконавець не несе відповідальності за ненадання послуг, надання їх не в повному обсязі або невідповідної якості під час перерв, передбачених частиною першою статті 16 Закону України "Про житлово-комунальні послуги".

#### **Особливі умови**

38. До споживачів, які використовують питну воду для виробництва продукції, для виробничих потреб та скидають до систем централізованого водовідведення стічні води технологічного походження, застосовуються норми, встановлені Законом України "Про питну воду, питне водопостачання та водовідведення", Правилами користування системами централізованого комунального водопостачання та водовідведення в населених пунктах України, затвердженими наказом Міністркомунгоспу від 27 червня 2008 р. № 190, Правилами приймання стічних вод до систем централізованого водовідведення, що затверджені наказом Мінрегіону від 1 грудня 2017 р. № 316, та місцевими правилами приймання стічних вод до систем централізованого водовідведення населеного пункту.

39. Споживачі, на яких поширюється дія Закону України "Про публічні закупівлі", укладають цей договір з особливостями, передбаченими Бюджетним кодексом України, Законом України "Про публічні закупівлі" та іншими нормативно-правовими актами, що регулюють сферу державних закупівель, та визначаються сторонами відповідно до додатка до цього договору, який є невід'ємною частиною цього договору.

Для споживачів, визначених у пунктах 38 та 39. дія цього договору може бути продовжено на строк та на умовах, що передбачені нормами законодавства.

#### **Строк дії договору, версія і умови внесення до нього змін, продовження строку його дії та розірвання**

40. Цей договір набирає чинності з 01.01.2024 року і діє по 31.12.2024 року.

Термін дії Договору, а також його певні умови можуть бути переглянуті за узгодженням Сторін на підставах та у відповідності до діючого законодавства України.

41. Якщо споживач не надасть документи зазначені у п.б.1 додатку № 1 цього договору, договір вважатиметься припиненим з наступного дня після закінчення строку його дії.

42. Припинення цього договору не звільняє сторони від обов'язку виконання зобов'язань, які на дату такого припинення залишилися невиконаними, зокрема здійснення перерахунку плати за послуги в разі їх ненадання, надання не в повному обсязі, несвочасно або неналежної якості, здійснення остаточних нарахувань плати за послуги та остаточних розрахунків.

43. У разі зміни даних, зазначених у розділі "Реквізити і підписи сторін" цього договору, сторона письмово повідомляє про це іншій стороні у семиденний строк з дати настання змін.

#### **Практичне вжиття**

44. Цей договір складено у трьох примірниках, які мають однакову юридичну силу, два примірники - виконавцю, один примірник - споживачу.

45. Якщо цим договором, законодавством або письмовою домовленістю сторін не передбачено інше, повідомлення, передбачені цим договором, сторони надсилають одна одній засобами зв'язку, зазначеними в розділі "Реквізити і підписи сторін" цього договору.

46. Невід'ємною частиною цього договору є наступні додатки:  
• додаток № 1,

Додаток І  
до договору з власником  
(користувачем) будівлі (приміщення у  
будівлі)  
про надання послуг з централізованого  
водопостачання та централізованого  
водовідведення  
№ 738К від 29.12.2023р.

1. Укладаючи договір та виконуючи його умови, споживач та виконавець керуються «Правилами користування системами централізованого питного водопостачання та централізованого водовідведення в населених пунктах України», затвердженими наказом Міністерства з питань житлово-комунального господарства від 27.06.2008 № 190 (зі змінами), (далі - «Правила користування»), «Правилами приймання стічних вод до систем централізованого водовідведення», затвердженими наказом Мінрегіону від 01.12.2017 № 316 (далі - «Правила приймання»), «Правилами приймання стічних вод до системи централізованого водовідведення м. Запоріжжя», затвердженими рішенням виконавчого комітету Запорізької міської ради від 28.01.2019 № 24 (зі змінами) (далі - «Правила приймання...м.Запоріжжя»), «Правилами надання послуг з централізованого водопостачання та централізованого водовідведення», затвердженими постановою Кабінету Міністрів України від 5 липня 2019 р. № 690 (зі змінами), особливостями здійснення публічних закупівель товарів, робіт і послуг для замовників, передбачених Законом України «Про публічні закупівлі», на період дії правового режиму воєнного стану в Україні та протягом 90 днів з дня його припинення або скасування, затверджених постановою Кабінету Міністрів України від 12 жовтня 2022 р. № 1178, ДСанПіНом 2.2.4-171-10 «Гігієнічні вимоги до води питної, призначеної для споживання людиною», затвержені Наказом Міністерства охорони здоров'я України від 12.05.2010р. № 400, ДСанПіНом «Показники безпечності та окремі показники якості питної води в умовах воєнного стану та надзвичайних ситуаціях іншого характеру», затвержені Наказом Міністерства охорони здоров'я України від 22.04.2022р. № 683 та чинним законодавством України, нормативно-правовими актами органів місцевої виконавчої влади та органів місцевого самоврядування, прийнятими у встановленому порядку.

У випадку прийняття компетентними органами нормативних актів, якими регулюються відносини з надання послуг за цим договором, прийняття рішень щодо змін порядку розрахунків між суб'єктами господарювання, нове законодавство та новий порядок поширюється на умови, викладені у цьому договорі без узгодження його сторонами та внесення змін.

Під час виконання умов цього договору сторони складають та використовують електронні документи та застосовують кваліфікований електронний підпис відповідно до вимог Закону України «Про електронні документи та електронний документообіг» та Закону України «Про електронні довірчі послуги».

2. Виконавець має право у разі необхідності перевіряти правильність зняття споживачем показів засобів обліку води та здійснювати контроль та надати споживачем відомостями про об'єми водопостачання та водовідведення, показниками якості скинутих стічних вод та складати відповідні акти.

У випадку встановлення або заміни засобів обліку води (пристроїв), такі зміни вважаються внесеними до договору шляхом належного оформлення відповідного акту.

У разі неможливості зняття показів водолічильника службою виконавця з вина споживача, представник виконавця складає акт із зазначенням усіх порушень та терміном їх усунення.

3. Комерційний облік послуг з централізованого водопостачання та централізованого водовідведення здійснюється вузлом(ми) комерційного обліку відповідної комунальної послуги, що забезпечує(ють) загальний облік її споживання, згідно з показаннями його (їх) засобів вимірювальної техніки з моменту оснащення будівлі вузлом(ми) комерційного обліку. Такі зміни визнаються сторонами з моменту оформлення акту про прийняття на абонентський облік вузла комерційного обліку.

4. При порушенні споживачем «Правил користування» (пункти 2 розділу IV та інші) витрати об'єм стічних вод визначаються розрахунковим шляхом у відповідності до п.6 розділу IV «Правил користування» до усунення порушення, зафіксованого виконавцем.

Порядок розрахунків за порушення умов договору наведеному у відповідності з п.6 розділу IV «Правил користування» та інші, здійснюються на підставі актів технічного обстеження (акт про виявлення самовільного приєднання та/або самовільного користування), в яких зафіксовано порушення та Акта-рахунка, складеного згідно актів технічного обстеження. Споживач перераховує кошти на розрахунковий рахунок виконавця протягом 5-ти банківських днів з дня складання Акта-рахунка.



5. При виявленні представником виконавця, в процесі контрольних перевірок, порушень «Правил користування», «Правил приймання м. Запоріжжя» за винятком вказаних у п.2 додатку № 1 до цього договору, споживач в терміни, встановлені виконавцем, зобов'язаний усунути всі порушення, зафіксовані у відповідному акті, про що повідомити Виконавця у письмовому вигляді (рекомендованим листом з повідомленням чи посиленням) не пізніше однієї доби після усунення зауважень. Приписи виконавця, зафіксовані в акті, є обов'язковими для виконання. При відмові особи, відповідальної за водопостачання та водовідведення підписати акт, він підписується представником виконавця із зазначенням прізвища та посади представника споживача, який відмовився підписувати акт.

6. Споживач зобов'язаний в 10-тиденний термін письмово сповістити виконавця про зміни найменування споживача, його юридичної або/та поштової адреси; про припинення дії договору оренди нерухомого майна, про передачу об'єкту іншому споживачу, реорганізацію споживача та його структурних підрозділів, у разі зміни кількості води та стічних вод, про переобладнання внутрішнього водопроводу і каналізації, встановлення насосів, приєднання нових споживачів, місцезнаходження водолічильників та зміни приміщення для його експлуатації, про зміни банківських реквізитів, системи оподаткування, відомчої належності, ліквідації споживача та інші.

Виконавець є платником податку на прибуток на загальних умовах та платником податку на додану вартість у відповідності з Податковим Кодексом України. Споживач надає виконавцю інформацію щодо системи оподаткування в письмовому вигляді з наданням підтверджуючих документів. Споживач платник податку.

У випадку зміни у споживача статусу платника податку на прибуток, платника податку на додану вартість та ін. Споживач зобов'язаний протягом 10-ти календарних днів, письмово повідомити виконавця про дату зміни статусу платника податку на прибуток, податку на додану вартість та інше.

Випевказані зміни повинні бути підтвержені споживачем документально.

Надані документи, засвідчені належним чином, будуть прийматися по увазі з дня надання їх до виконавця.

6.1. Споживач зобов'язаний надати Виконавцю витяги з державного реєстру прав на нерухоме майно та схеми розподілу водопровідних та каналізаційних мереж до закінчення терміну дії договору по майданчикам: вул. Седова, буд. 31, вул. Героїв 55-ї бригади, буд.55.

7. Споживач зобов'язаний виконувати скид стоків, якості та температура яких в контрольних точках вул. Седова, буд. 6, 31- КК-22, КК-26 (верхня труба), КК-13 (верхня труба), Орхівське шосе, 10а К-1, К-2, вул. Седова, буд.31а, вул. Героїв 55 бригади буд.55 не має

повинна відповідати вимогам «Правил приймання ... м. Запоріжжя» ; допустимим концентраціям забруднюючих речовин у стічних водах, що скидаються до системи стічних водах, та/або допустимим концентраціям забруднюючих речовин у стічних водах, що зберігаються у вигрібних ямах (накопичувальних ємностях) (мадалі - ДК) (додаток № 3 до цього договору на \_\_\_1\_\_\_ аркуші(ах)).

Якщо Споживач приймає в свої мережі стічні води інших підприємств (організацій), якості стічних вод, які надходять від інших підприємств (організацій) через мережі Споживача в контрольних точках: немає

повинна відповідати вимогам «Правил приймання м. Запоріжжя» і допустимим концентраціям забруднюючих речовин у стічних водах (див. додаток № 3 до даного пункту Договору).

Скид промстоків споживача: вул. Седова, буд. 6 -32%, Орхівське шосе, 10а - 72%; вул. Седова, буд.31а немає, вул. Героїв 55 бригади буд.55 не має, вул. Седова, буд.31 - 1,1%.

Згідно з «Правилами приймання м. Запоріжжя» приймання та порядок скиду до системи централізованого водовідведення стічних вод, які вивозяться асенізаційним транспортом, здійснюється споживачем за наявності вимоги на вивіз стічних вод. Вимоги видаються виконавцем щорічно на підставі письмового запиту споживача. Скид стічних вод у систему централізованого водовідведення, що вивозяться асенізаційним транспортом, здійснюється тільки через зливні пристрої виконавця.

Умови на приймання понаднормативних забруднень у відповідності з «Правилами приймання м. Запоріжжя»: немає (див. № \_\_\_\_\_ від \_\_\_\_\_ 20\_\_ р. на \_\_\_\_\_ аркуші(ах)).

Термін дії умов на приймання понаднормативних забруднень переглядається виконавцем щорічно на підставі письмового запиту споживача. У разі відсутності письмового запиту споживача на приймання понаднормативно забруднених стічних вод на наступний рік, споживач виконує умови скиду стічних вод згідно додатку № 3 до цього Договору

Температурний показник не повинен перевищувати 40°C.

У випадку зміни ДК виконавець повідомляє споживача письмово без укладання додаткової угоди.

Відбір проб стічних вод споживача здійснюється виконавцем згідно «Правил приймання ... м. Запоріжжя».

8. Відповідальними особами (особами, що їх замінюють) споживач за водовідведення забезпечення безпечних умов праці при проведенні огляду каналізаційних мереж і споруд споживач підписання Звітів, усіх видів актів, актів-рахунків, виконання принципів представників виконавця, споживач призначає осіб (осіб, що їх замінюють) Начальник господарського відділу Касапський Дмитро Михайлович 0958676550, завідувач господарством Приходько Костянтин Іванович 0503616859, головний енергетик Івченко Володимир Вячеславович 0978192971 завідувач господарством Чулкова Олена Володимирівна 0972230170 інформація щодо яких направляється виконавцю в письмовому вигляді із зазначенням посади, П. І. Б. та контактних телефонів.

При зміні відповідальних осіб та осіб, що їх замінюють, споживач повідомляє про це виконавця письмово у триденний термін з наданням відповідних документів, на підставі чого між Сторонами по договору укладається додаткова угода.

9. Виконавець має право тимчасово обмежити (припинити) споживачу надання послуг з водовідведення письмово попередивши споживача за 30 календарних днів, які обчислюються з дня отримання даного попередження у разі несплати послуг, у разі виявлення фактів систематичного порушення споживачем «Правил приймання м. Запоріжжя», невиконання споживачем принципів виконавця у строки, встановлені виконавцем.

У разі, якщо споживач не виконує свої обов'язки за цим договором, а також у випадках, передбачених «Правилами приймання м. Запоріжжя», виконавець має право припинити дію цього договору, письмово попередивши споживача за 30 календарних днів.

У випадку неотримання споживачем попередження виконавця у поштовому відділенні упродовж 5-ти робочих днів з дня надходження попередження на поштове відділення попередження вважається отриманим споживачем на 5-тій робочий день.

10. Споживач зобов'язаний забезпечувати безперешкодний доступ представників виконавця у своє приміщення до водопровідних мереж та обладнання для виконання обмеження (припинення) надання комунальної послуги у разі непогашення в повному обсязі заборгованості за спожиті комунальні послуги протягом 30 днів з дня отримання попередження від виконавця.

11. При розрахунках між виконавцем та споживачем за спожиті ним послуги з водовідведення, за абонентське обслуговування основним документом на оплату є Акт-рахунок, який складається у 2-х примірниках та підписується представником виконавця.

11.1 Споживач з 15 до останнього числа кожного (розрахункового) місяця надає виконавцю Звіт про показники вузлів обліку питної і гарячої води та об'єми водопостачання та водовідведення (з централізованого водопостачання та постачання гарячої води), визначеною у додатку № 2 до цього договору, який підписується споживачем.

На підставі даних Звіту або акту, зазначеному у п.5 додатку № 1 до цього договору, виконавець визначає обсяги наданих споживачу послуг і розмір оплати та протягом 2-ох робочих днів виписує Акт-рахунок у 2-х примірниках, підписаних представником виконавця.

Споживач зобов'язаний протягом 5-ти банківських днів, з дати надання Звіту, самостійно отримати у виконавця, підписати всі примірники Акта-рахунку та перерахувати на розрахунковий рахунок виконавця суму, вказану в Акті-рахунку.

Якщо споживач не отримує або відмовляється підписати Акт-рахунок, він підписується представником виконавця, а в Акті-рахунку робиться відповідний запис про таку відмову або неотримання. Документи пересилаються поштою та вважаються прийнятими споживачем.

Оформлений таким чином Акт-рахунок є обов'язковим для виконання у вказані в ньому терміни, а також є підставою для розрахунків за водопостачання та водовідведення.

11.2. Передача споживачем даних щодо показань приладу(-дів) обліку питної та гарячої води (надалі – дані) через online - сервіс «Особистий кабінет для організацій», у тому числі за допомогою систем дистанційного зняття показань вузлів обліку, здійснюється з 15 до останнього числа кожного (розрахункового) місяця, виконавець на підставі переданих даних визначає обсяги наданих споживачу послуг і розмір оплати та протягом 2-ох робочих днів виписує Акт-рахунок у 2-х примірниках, підписаних представником виконавця. Реєстрація споживача в online - сервіс «Особистий кабінет для організацій» та отримання ним повідомлень здійснюється через електронну пошту споживача. Реєстрація споживача в online - сервіс «Особистий кабінет для організацій» та отримання ним повідомлень здійснюється через електронну пошту споживача [orbvuh10a@ukr.net](mailto:orbvuh10a@ukr.net) Адреса електронної пошти споживачем направляється виконавцю в письмовому вигляді.

Споживач зобов'язаний протягом 5-ти банківських днів з дати передачі даних через online - сервіс «Особистий кабінет для організацій», самостійно отримати у виконавця та підписати всі примірники Акта-рахунку і перерахувати на розрахунковий рахунок виконавця суму, вказану в Акті-рахунку.

Якщо споживач не отримує або відмовляється підписати Акт-рахунок, він підписується представником виконавця, а в Акті-рахунку робиться відповідний запис про таку відмову від отримання. Документи пересилаються поштою та вважаються прийнятими споживачем.

Оформлений таким чином Акт-рахунок є обов'язковим для виконання у вказані в ньому терміни, а також є підставою для розрахунків за водопостачання та водовідведення.

11.3 У разі передачі показань приладу(-дів) обліку питної та гарячої води (надалі – дані) через online - сервіс «Особистий кабінет для організацій», у тому числі за допомогою систем дистанційного зняття показань вузлів обліку, за наявності у сторін технічної можливості, формування Акта-рахунку, в обумовленні в п. 11.2 додатку № 1 до цього договору строки, може здійснюватися в електронному вигляді з накладенням кваліфікованого електронного підпису через online - сервіс «Особистий кабінет для організацій».

При накладенні споживачем кваліфікованого електронного підпису використовується сертифікат, виданий акредитованим центром сертифікації ключів.

Сторони визнають, що оформлені та підписані таким чином документи є оригіналом та мають таку ж юридичну силу, як і документ, який міг бути створений однією зі сторін на паперовому носії та скріпленій підписом і печаткою однієї або обох сторін.

Споживач зобов'язаний протягом 5-ти банківських днів з дати передачі даних через online - сервіс «Особистий кабінет для організацій», у тому числі за допомогою систем дистанційного зняття показань вузлів обліку, перерахувати на розрахунковий рахунок виконавця суму, вказану в Акті-рахунку, який сформований в електронному вигляді з накладенням кваліфікованого електронного підпису через online - сервіс «Особистий кабінет для організацій».

Сформований таким чином Акт-рахунок є первинним документом та обов'язковим для виконання, а також є підставою для розрахунків за водопостачання та водовідведення.

Якщо споживач протягом одного робочого дня після передачі даних через online - сервіс «Особистий кабінет для організацій» не накладає кваліфікований електронний підпис, порядок розрахунків здійснюється згідно п. 11.2 додатку № 1 до цього договору.

12. У разі зміни розміру плати за абонентське обслуговування у період дії договору, вони застосовуються з моменту їх встановлення в у порядку, передбаченому чинним законодавством затвердження у встановленому порядку без внесення додаткових змін до цього Договору.

Виконавець повідомляє споживача про зміну плати за абонентське обслуговування на його офіційному сайті <http://www.vodokanal.zp.ua>

13. Порядок здійснення розрахунків за порушення умов цього договору по водовідведенню щодо обсягів скиду стічних вод, вказаних в п.3 додатку № 4 до цього договору, дотримання встановлених ДК та ін. визначається відповідно до «Правил приймання...м. Запоріжжя» та на підставі Акта-рахунку.

13.1 Додаткова плата за скид стічних вод у разі порушення вимог щодо якості і режиму їх скиду сплачується Споживачем відповідно до "Правил приймання...м. Запоріжжя" та умов даного Договору.

Протягом шестимісячного терміну після визначення перевищення ДК забруднюючих речовин у стічних водах, встановлених "Правилами приймання...м. Запоріжжя", виявлення інших порушень "Правил приймання...м. Запоріжжя", виконавець надсилає споживачу претензію, до якої додаються документи за підписом уповноваженого представника виконавця (направляються лише ті документи, які відсутні у споживача):

- протокол вимірювань показників або акт за фактом порушення,
- розрахунок додаткової плати за скид стічних вод з понаднормативними забрудненнями до системи централізованого водовідведення,
- акт-рахунок для оплати за понаднормативний скид забруднень.

Споживач зобов'язаний здійснити оплату протягом 10 днів з моменту направлення виконавцем претензії, до якої додані документи, на юридичну адресу споживача.

13.2 Плата за скид стоків, що перевищують (тобто не враховані даним Договором) місячні об'єми, визначені шляхом множення добових об'ємів, вказаних в п.3 додатку №4 даного Договору на кількість календарних днів у відповідному місяці року, за умови виявлення виконавцем одночасно факту скиду споживачем стічних вод з понаднормативним забрудненням, споживач зобов'язаний сплатити виконавцю за надані послуги з водовідведення у п'ятикратному розмірі від лічного тарифу за кожний розрахунковий місяць(і), протягом якого були перевищені договірні об'єми. Споживач зобов'язаний здійснити оплату протягом 10 днів з моменту направлення виконавцем на юридичну адресу споживача претензії, до якої додаються документи за підписом уповноваженого представника виконавця (направляються лише ті документи, які відсутні у споживача):

- акт за фактом порушення,
- розрахунок плати,



14. Сторони несуть відповідальність за невиконання зобов'язань у відповідності з чинним законодавством та вказаними в цьому договорі нормативними документами.

15. Виконавець не несе відповідальності за невиконання або неналежне виконання зобов'язань по цьому договору при здійсненні будь-якою особою/особами будь-якого перешкоджання у праві користування мережами, через які надаються послуги та які не належать виконавцю.

16. Межа розподілу водопроводу та каналізації визначається згідно наданих Споживачем схем розподілу зон обслуговування та меж балансової належності водопровідних і каналізаційних мереж, узгоджених з виконавцем на підставі норм чинного законодавства, які є невід'ємною частиною цього договору.

#### 17. Антикорупційні застереження:

17.1. При виконанні своїх зобов'язань за даним Договором, Сторони, їх афілійовані особи, працівники або посередники не виплачують, не пропонують виплатити і не дозволяють виплату будь-яких грошових коштів або передачу цінностей, прямо або опосередковано, будь-яким особам, для впливу на дії чи рішення цих осіб з метою отримати які-небудь неправомірні переваги чи на інші неправомірні цілі.

17.2. При виконанні своїх зобов'язань за даним Договором, Сторони, їх афілійовані особи, працівники або посередники не здійснюють дії, що кваліфікуються законодавством, як дача / отримання хабара, комерційний підкуп, а також дії, що порушують вимоги законодавства України та міжнародних актів про протидію легалізації (відмиванню) доходів, одержаних злочинним шляхом.

17.3. Кожна із Сторін даного Договору відмовляється від стимулювання будь-яким чином працівників іншої Сторони, в тому числі шляхом надання грошових сум, подарунків, безоплатного виконання на їх адресу робіт (послуг) та іншими, не поійменованими у цьому пункті способами, що ставить працівника в певну залежність і спрямованого на забезпечення виконання цим працівником будь-яких дій на користь стимулюючої його Сторони.

17.4. Під діями працівника, здійсненими на користь стимулюючої його Сторони, розуміються:

- надання не виправданих переваг у порівнянні з іншими контрагентами;
- надання будь-яких гарантій;
- прискорення існуючих процедур;
- інші дії, що виконуються працівником в рамках своїх посадових обов'язків, але йдуть врозрід з принципами прозорості та відкритості взаємин між Сторонами.

17.5. Сторони даного Договору визнають проведення процедур щодо запобігання корупції і контролюють їх дотримання. При цьому Сторони докладають розумні зусилля, щоб мінімізувати ризик ділових відносин з контрагентами, які можуть бути залучені в корупційну діяльність, а також надають взаємне сприяння один одному в цілях запобігання корупції. При цьому Сторони забезпечують реалізацію процедур з проведення перевірок з метою запобігання ризиків залучення Сторін у корупційну діяльність.

#### 18. Форс-мажорні обставини:

18.1. Сторони звільняються від відповідальності за невиконання чи неналежне виконання будь-якого з положень цього Договору, якщо таке невиконання чи неналежне виконання спричинене обставинами непереборної сили (надзвичайними обставинами), які знаходяться поза сферою контролю чи впливу сторін, тобто які виникли проти волі і бажання Сторін та з незалежних від Сторін причин, та які унеможливають виконання зобов'язань за даним Договором. Такими обставинами можуть бути: війна (воєнні дії), надзвичайний стан, терористичні акти, екстремальні погодні умови, пожежі, повені, громадські заворушення, страйки, стихійні лиха, епідемії, карантин встановлений Кабінетом Міністрів України, техногенні катастрофи (аварії), рішення державних органів влади тощо.

18.2. Форс-мажорні обставини автоматично продовжують термін дії даного Договору. Якщо Форс-мажорні обставини тривають понад 30 днів, рішення про подальші дії Сторін щодо невиконання зобов'язань за цим Договором приймаються за взаємною згодою Сторін.

18.3 Факт визнання тих або інших подій Форс-мажорними в рамках Договору, (якщо Сторонами не вдалося досягти повної згоди) підтверджується висновком/довідкою органу Торгово-промислової палати.

19. Споживач дає дозвіл Виконавцю на обробку своїх персональних даних, а також на передачу своїх персональних даних третім особам. Водоканал гарантує обробку персональних даних Споживача виключно для цілей успішного надання послуг з метою реалізації державної політики у сфері захисту персональних даних і відповідно до Закону України "Про захист персональних даних".

Виконавець:

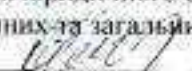
Начальник юридичного відділу управління  
з юридичних та загальних питань  
 Микола ГОЛІДРА



 Фелір ПАТАЛАХ



## Додаток 2

до договору з кваліфікованим  
(користувачем) будівлі (приміщення  
у будівлі) про надання послуг з  
централізованого водопостачання та  
централізованого водовідведення  
№738К А/ 29.12 2023р

## Звіт

про показники вузлів обліку питної і гарячої води та об'єми водопостачання та водовідведення  
(з централізованого водопостачання та постачання гарячої води)  
за період з \_\_\_\_\_ по \_\_\_\_\_

Споживач \_\_\_\_\_  
(найменування споживача)

Адреса \_\_\_\_\_

Об'єкт та адреса майданчика Споживача	№ вводу та приладу обліку	Покази засобів обліку питної води		Покази засобів обліку гарячої води		Об'єм водопостачання, м.куб.	Об'єм водовідведення, м.куб.
		Попереднє	Теперішнє	Попереднє	Теперішнє		

Відповідальна особа Споживача

\_\_\_\_\_ (посада, прізвище, ім'я по батькові (за наявності))

Дата складання звіту.

« \_\_\_\_\_ » \_\_\_\_\_ 20\_\_ року

Додаток № 3  
до договору з власником  
(користувачем) будівлі (приміщення у  
будівлі) про надання послуг з  
централізованого водопостачання та  
централізованого водовідведення  
№738К від 29.12.2023р.

**Допустимі концентрації**  
забруднюючих речовин у стічних водах, що скидаються до системи централізованого  
водовідведення м. Запоріжжя, затверджені рішенням виконавчого комітету Запорізької міської ради  
від 22.12.2022р. № 523

№ п/п	Показники якості стічних вод	Допустимі концентрації (ДК), мг/дм <sup>3</sup>	
		Для споживачів, стічні води яких надходять до ЦОС-1	Для споживачів, стічні води яких надходять до ЦОС-2
1	рН (водневий показник рН)	6,5-9,0	6,5-9,0
2	Азот амонійний	37,63	29,37
3	Завислі речовини	248,40	247,40
4	БСК <sub>5</sub> (біохімічне споживання кисню, 5 діб, мг О <sub>2</sub> /дм <sup>3</sup> )	230,60	231,60
5	ХСК (хімічне споживання кисню, мгО <sub>2</sub> /дм <sup>3</sup> )	400,00	401,20
6	Хлориди	135,00	151,00
7	Сульфати	93,00	134,60
8	Нафтопродукти	1,26	1,17
9	Фосфати	14,10	14,58
10	Нітрати	3,88	3,96
11	Нітрити	0,98	0,69
12	СПАР (АПАР -ліоїмі поверхнево-активні речовини)	1,42	1,44
13	Залізо загальне	1,19	1,14
14	Жири	10,11	10,02
15	Феноли	0,020	0,020
16	Мідь	0,061	0,044
17	Нікель	0,011	0,010
18	Хром <sup>3+</sup>	0,005	0,005
19	Цианк	0,010	0,009
20	Сухий залишок	701,2	801,6

Для інших показників ДК забруднюючих речовин у стічних водах, що скидаються до системи централізованого водовідведення м. Запоріжжя приймаються у відповідності до гранично допустимих концентрацій забруднюючих речовин для водних об'єктів комунально - побутового волокористування.

Для стічних вод, що скидаються споживачами до системи централізованого водовідведення на зливні пристрої виробника, ДК приймаються з урахуванням розбавлення.

Додаток № 4  
до договору з власником  
(користувачем) будівлі (приміщення  
у будівлі) про надання послуг з  
централізованого водопостачання та  
централізованого водовідведення  
№738К від 29.12.2023р

### Уточнення істотних умов закупівлі

1. Цей додаток є невід'ємною частиною до договору №738К від 29.12 2023 (далі — договір) та регулює істотні умови між виконавцем та споживачами з урахуванням вимог Закону України "Про публічні закупівлі".

2. Для проведення закупівлі послуг з централізованого водовідведення, відповідно до норм Закону України "Про публічні закупівлі" до початку закупівлі та перед укладенням договору споживач погоджує у виконавця істотні умови закупівлі (предмет, обсяги послуг, строки надання таких послуг, орієнтовну (очікувану) вартість ціни договору), які вважаються погодженими після підписання сторонами відповідного протоколу переговорів, у разі застосування переговорної процедури закупівлі.

3. За договором виконавець зобов'язується своєчасно надавати споживачеві послуги з централізованого водовідведення (згідно з Національним класифікатором України // Єдиний закупівельний словник ДК 021:2015) - 90430000-0 послуги з відведення стічних вод (далі - послуга), згідно з умовами цього договору, а споживач зобов'язується сплачувати надані послуги за тарифами, встановленими відповідно до законодавства, у порядку, строки та на умовах, передбачених договором та цим додатком.

Виконавець на момент укладення договору забезпечує надання послуг з водовідведення в наступних об'ємах, (м<sup>3</sup>) по майданчикам, на які Виконавець здійснює нарахування плати на абонентське обслуговування:

- з водовідведення

Адреса об'єкту, найменування	Об'єми водовідведення				Плата за абонентське обслуговування, грн. (з ПДВ)
	стічні води		стічні води від ГВ		
	добове куб.м.	на рік (куб.м)	добове (куб.м)	на рік (куб.м)	
м. Запоріжжя, Оріхівське шосе, буд. 10А	79,235	29 000			
м. Запоріжжя, Вул. Склова, буд. 6, 31,31а	10,186	3 728			
м. Запоріжжя, вул. Героїв 55- ї бригади, буд. 55	5,464	2 000			
<b>Всього</b>	<b>94,885</b>	<b>34 728</b>			

При цьому місячні об'єми визначаються шляхом множення добових об'ємів, зазначених у вищенаведеній таблиці, на кількість календарних днів у відповідному місяці року.

Плата за абонентське обслуговування нараховується споживачу, який є власником (користувачем) приміщення у будівлі, у разі коли розподіл спожитих послуг здійснюється виконавцем. У разі зміни розміру плати за абонентське обслуговування у період дії договору, вони застосовуються з моменту їх встановлення в у порядку, передбаченому чинним законодавством затвердження у встановленому порядку без внесення додаткових змін до цього Договору.

Виконавець повідомляє споживача про зміну плати за абонентське обслуговування на його офіційному сайті <http://www.vodokanal.zp.ua>

4. Виконавець має право обмежувати (припиняти) надання послуг у разі їх неоплати або оплати не в повному обсязі. Обмеження (припинення) надання послуг з централізованого водовідведення не звільняє споживача від обов'язку із сплати коштів у повному обсязі за фактично отримані послуги.

5. Типи джерел фінансування: обласний бюджет; власні кошти

(господарський бюджет; місцевий бюджет; районний бюджет; власний бюджет)

6. Тарифи на послуги встановлюються уповноваженими законом державними органами або органами місцевого самоврядування відповідно до закону та визначені у п.20 цього договору.

Орієнтовна (очікувана) вартість послуг закупівлі визначається з урахуванням орієнтованого обсягу послуг.

7. Орієнтовна (очікувана) вартість ціни цього Договору становить **366 727 грн.68 коп.** (Триста шістдесят шість тисяч сімсот двадцять сім грн.68 коп.) в т.ч. ПДВ 61 121 грн. 28 коп.(Шістдесят одна тисяча сто двадцять одна грн. 28 коп.) за рахунок обласного бюджету 356 167 грн. 68 коп. (Триста п'ятдесят шість тисяч сто шістдесят сім грн.68 коп. ) в т.ч. ПДВ, за рахунок власних коштів 10 560 грн. 00 коп. (Десять тисяч п'ятсот шістдесят грн. 00 коп. ) в т.ч. ПДВ та складається з плати за обсяг наданої послуги із застосуванням затверджених тарифів на послуги, плати за абонентське обслуговування, встановлених відповідно до законодавства та визначених умовами цього договору

Загальні обсяги централізованого водовідведення, м.куб.	Вартість послуги, грн., (з ПДВ)	Плата за абонентське обслуговування ( з ПДВ), грн.,	Орієнтовна (очікувана) вартість ціни цього Договору, грн., (з ПДВ)
34 728	10,56		366 727,68

8. Орієнтована (очікувана) ціна за договором може бути змінена за взаємною згодою сторін шляхом підписання додаткової угоди.

9. Якщо зміна (збільшення) тарифів, розміру плати за абонентське обслуговування призведуть до перевищення орієнтовної (очікуваної) ціни за договором, споживач за погодженням з виконавцем зобов'язаний внести зміни до договору згідно з вимогами Закону України "Про публічні закупівлі".

У будь-якому випадку виконавець має право здійснювати нарахування за послуги на підставі діючих тарифів, які були змінені (збільшені) протягом строку дії договору, а споживач зобов'язаний у повному обсязі розраховуватися за фактично спожитий обсяг послуг з урахуванням діючих тарифів або припинити споживати послуги.

10. У випадку, якщо за встановлений строк надання послуг споживачем фактично було спожито обсяг послуг, що перевищує обсяг послуг за договором, споживач зобов'язаний внести відповідні зміни до договору згідно із Законом України "Про публічні закупівлі" або провести нову процедуру закупівлі та укласти новий договір. У будь-якому випадку споживач зобов'язаний сплатити кошти у повному обсязі за фактично отримані послуги.

11. У разі зміни істотних умов договору сторони оформляють додаткову угоду.

Істотні умови договору на 2024 рік узгоджено:

Виконавець:

Начальник юридичного відділу управління з юридичних та загальних питань

 Микола ГОЛІЗДРА

Споживач:

Директор

 Федір ПАТАЛАХ





ЗАТВЕРДЖУЮ  
«ОКЗ НІД» ЗОР  
Федір ПАТАЛАХ

2023 року

### ОБГРУНТУВАННЯ ПІДСТАВИ

для здійснення закупівлі згідно з **підпунктом 5 пункту 13 Особливостей** здійснення публічних закупівель товарів, робіт і послуг для замовників, передбачених Законом України «Про публічні закупівлі», на період дії правового режиму воєнного стану в Україні та протягом 90 днів з дня його припинення або скасування, затверджених постановою від 12.10.2022 № 1178 (далі — Особливості)

**Найменування, місцезнаходження та ідентифікаційний код замовника в Єдиному державному реєстрі юридичних осіб, фізичних осіб - підприємців та громадських формувань, його категорія:**

- найменування замовника: Комунальне некомерційне підприємство «Обласний клінічний заклад з надання психіатричної допомоги» Запорізької обласної ради
- 1.2.місцезнаходження замовника: 69033 м. Запоріжжя, Орхівське шосе,10А
- ідентифікаційний код замовника: 05498909
- категорія замовника: юридичні особи, які є підприємствами, установами, організаціями (крім тих, які визначені у пунктах 1 і 2 частини 1 статті 2 Закону України "Про публічні закупівлі") та їх об'єднання, які забезпечують потреби держави або територіальної громади, якщо така діяльність не здійснюється на промисловій чи комерційній основі, за наявності однієї з ознак передбачених в п.3 ч.1 ст.2 Закону України "Про публічні закупівлі".

Назва предмета: Код за ДК 021:2015: **90430000-0 послуги з відведення стічних**

**Підстави для здійснення закупівлі: відповідно до підпункту 5 пункту 13 Особливостей роботи, товари чи послуги можуть бути виконані, поставлені чи надані виключно певним суб'єктом господарювання у випадку відсутності конкуренції з технічних причин, яка повинна бути документально підтверджена замовником..**

#### **Підстави та обґрунтування здійснення закупівлі:**

Положеннями *Особливостей* передбачено підставу для здійснення закупівлі за **підпунктом 5 пункту 13**: придбання замовниками товарів і послуг (крім послуг з поточного ремонту), вартість яких становить або перевищує 100 тис. гривень, послуг з поточного ремонту, вартість яких становить або перевищує 200 тис. гривень, робіт, вартість яких становить або перевищує 1,5 млн гривень, може здійснюватися без застосування відкритих торгів та/або електронного каталогу для закупівлі товару у разі, коли *роботи, товари чи послуги можуть бути виконані, поставлені чи надані виключно певним суб'єктом господарювання у випадку відсутності конкуренції з технічних причин, яка повинна бути документально підтверджена замовником*

На даний час у Замовника є необхідність у проведенні закупівлі послуги з централізованого водовідведення код ДК 021:2015 – 90430000-0 послуги з відведення стічних вод будівель КНП «Обласний клінічний заклад з надання психіатричної допомоги» ЗОР протягом січня - грудня 2024 року. З метою забезпечення централізованим водовідведенням приміщення КНП «Обласний клінічний заклад з надання психіатричної допомоги» ЗОР підключені до загальної мережі КП «Водоканал». Отже, з технічних причин

немає можливості здійснювати послуги з централізованого водовідведення, код ДК 021;2015 – 90430000-0 послуги з відведення стічних вод іншими організаціями. КП «Водоканал» здійснює на території м. Запоріжжя та Запорізької області господарську діяльність відповідно до ліцензії на право провадження господарської діяльності з централізованого водовідведення. Частиною другою статті 5 Закону України від 20.04.2000р. №1682-III «Про природні монополії» передбачено, що перелік суб'єктів природних монополій складається та ведеться Антимонопольним комітетом України відповідно до його повноважень. Згідно з розпорядженням Антимонопольного комітету України від 28.11.2012 № 874-р «Про затвердження Порядку складання та ведення зведеного переліку суб'єктів природних монополій», перелік суб'єктів природних монополій складається, ведеться Антимонопольним комітетом України і в установленому порядку розміщується. Згідно інформації зі Зведеного переліку суб'єктів природних монополій України станом на 31.10.2023, який оприлюднено на офіційному веб-сайті Антимонопольного комітету України КП «Водоканал» (код ЄДРПОУ 03327121) розміщений в п.24 Зведеного переліку суб'єктів природних монополій. Таким чином відповідно до підпункту 5 пункту 13 Особливостей та враховуючи, що КП «Водоканал» є єдиним виконавцем послуг з централізованого водовідведення Замовнику відповідно до наявності права доступу до мережі з технічних причин і тому конкуренція в такому випадку відсутня.

Водночас, як передбачено чинним законодавством, під час здійснення закупівель замовники повинні дотримуватися принципів здійснення публічних закупівель.

Таким чином, враховуючи зазначене, з метою дотримання принципу ефективності закупівлі, якнайшвидшого забезпечення наявної потреби Замовника в умовах воєнного стану замовник прийняв рішення щодо здійснення **Закупівлі** без застосування відкритих торгів та/або електронного каталогу для закупівлі товару та застосування під час здійснення **Закупівлі**, як виняток, підстави за **підпунктом 5 пункту 13 Особливостей**: придбання замовниками товарів і послуг (крім послуг з поточного ремонту), вартість яких становить або перевищує 100 тис. гривень, послуг з поточного ремонту, вартість яких становить або перевищує 200 тис. гривень, робіт, вартість яких становить або перевищує 1,5 млн гривень, може здійснюватися без застосування відкритих торгів та/або електронного каталогу для закупівлі товару у разі, коли *роботи, товари чи послуги можуть бути виконані, поставлені чи надані виключно певним суб'єктам господарювання у випадку відсутності конкуренції з технічних причин, яка повинна бути документально підтверджена замовником, і укладення договору.*

З огляду на викладене, рішення щодо проведення закупівлі відповідає чинному законодавству.

За результатами закупівлі, здійсненої відповідно до цього пункту, замовники оприлюднюють в електронній системі закупівель звіт про договір про закупівлю, укладений без використання електронної системи закупівель, відповідно до пункту 3<sup>8</sup> розділу X «Прикінцеві та перехідні положення» Закону.

Разом із звітом про договір про закупівлю, укладений без використання електронної системи закупівель, замовник оприлюднює в електронній системі закупівель договір про закупівлю та додатки до нього, а також обґрунтування підстави для здійснення замовником закупівлі відповідно до **пункту 13 Особливостей**. (у вигляді цього файлу «Обґрунтування підстави»).

Уповноважена особа – головний експерт

(з питань розвитку та фінансової аналітики підприємства)

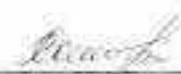

Світлана ЛЯШЕНКО



## ПРОТОКОЛЬНЕ РІШЕННЯ (ПРОТОКОЛ) № 246/5

Уповноваженої особи Комунального некомерційного підприємства «Обласний клінічний заклад з надання психіатричної допомоги» Запорізької обласної ради

«29» грудня 2023 року

м. Запоріжжя

*Категорія Замовника: юридичні особи, які є підприємствами, установами, організаціями (крім тих, які визначені у пунктах 1 і 2 частини 1 статті 2 Закону України "Про публічні закупівлі") та їх об'єднання, які забезпечують потреби держави або територіальної громади, якщо така діяльність не здійснюється на промисловій чи комерційній основі, за наявності однієї з ознак передбачених в п.3 ч.1 ст.2 Закону України "Про публічні закупівлі".*  
*Місцезнаходження Замовника: вул. Орхівське шосе, буд. 10-А, Комунарський район, м. Запоріжжя, Запорізька область, Україна, 69033; ідентифікаційний код Замовника: 05498909.*

### Порядок денний:

1. Про прийняття рішення щодо здійснення закупівлі без застосування відкритих торгів та/або електронного каталогу для закупівлі товару відповідно до пп. 5 п. 13 Особливостей здійснення публічних закупівель товарів, робіт і послуг для замовників, передбачених Законом України «Про публічні закупівлі», на період дії правового режиму воєнного стану в Україні та протягом 90 днів з дня його припинення або скасування, затверджених постановою Кабміну від 12.10.2022 № 1178 (далі — *Особливості*), за предметом Код за ДК 021:2015: **90430000-0** послуги з відведення стічних (далі — *Закупівля*).
2. Про розгляд та затвердження змін до річного плану закупівель на 2024 рік у порядку, встановленому Законом України «Про публічні закупівлі» (далі — *Закон*, *Закон про публічні закупівлі*).
3. Про оприлюднення змін до річного плану закупівель на 2024 рік в електронній системі закупівель у порядку, встановленому Уповноваженим органом (далі — *Електронна система*).
4. Про оприлюднення звіту про договір про закупівлю, укладений без використання електронної системи закупівель (далі — *Звіт про договір про закупівлю*), щодо *Закупівлі* в електронній системі відповідно до вимог пункту 3<sup>8</sup> розділу X «Прикінцеві та перехідні положення» *Закону*.

### Під час розгляду першого питання порядку денного:

Положеннями *Особливостей* передбачено підставу для здійснення закупівлі за **підпунктом 5 пункту 13**: придбання замовниками товарів і послуг (крім послуг з поточного ремонту), вартість яких становить або перевищує 100 тис. гривень, послуг з поточного ремонту, вартість яких становить або перевищує 200 тис. гривень, робіт, вартість яких становить або перевищує 1,5 млн гривень, може здійснюватися без застосування відкритих торгів та/або електронного каталогу для закупівлі товару у разі, коли *роботи, товари чи послуги можуть бути виконані, поставлені чи надані виключно певним суб'єктом господарювання у випадку відсутності конкуренції з технічних причин, яка повинна бути документально підтверджена замовником.*

Обсяг закупівлі на період січень – грудень 2024 року складає 366 727,68 грн.



Відповідно до службової записки існує потреба у здійсненні **Закупівлі**.

На даний час у Замовника є необхідність у проведенні закупівлі послуги з централізованого водовідведення код ДК 021:2015 – 90430000-0 послуги з відведення стічних вод будівель КНП «Обласний клінічний заклад з надання психіатричної допомоги» ЗОР протягом січня - грудня 2024 року. З метою забезпечення централізованим водовідведенням приміщення КНП «Обласний клінічний заклад з надання психіатричної допомоги» ЗОР підключені до загальної мережі КП «Водоканал». Отже, з технічних причин немає можливості здійснювати послуги з централізованого водовідведення, код ДК 021:2015 – 90430000-0 послуги з відведення стічних вод іншими організаціями. КП «Водоканал» здійснює на території м. Запоріжжя та Запорізької області господарську діяльність відповідно до ліцензії на право провадження господарської діяльності з централізованого водовідведення. Частиною другою статті 5 Закону України від 20.04.2000р. №1682-III «Про природні монополії» передбачено, що перелік суб'єктів природних монополій складається та ведеться Антимонопольним комітетом України відповідно до його повноважень. Згідно з розпорядженням Антимонопольного комітету України від 28.11.2012 № 874-р «Про затвердження Порядку складання та ведення зведеного переліку суб'єктів природних монополій», перелік суб'єктів природних монополій складається, ведеться Антимонопольним комітетом України і в установленому порядку розміщується. Згідно інформації зі Зведеного переліку суб'єктів природних монополій України станом на 31.10.2023, який оприлюднено на офіційному веб-сайті Антимонопольного комітету України КП «Водоканал» (код ЄДРПОУ 03327121) розміщений в п.24 Зведеного переліку суб'єктів природних монополій. Таким чином відповідно до підпункту 5 пункту 13 Особливостей та враховуючи, що КП «Водоканал» є єдиним виконавцем послуг з централізованого водовідведення Замовнику відповідно до наявності права доступу до мережі з технічних причин і тому конкуренція в такому випадку відсутня.

Водночас, як передбачено чинним законодавством, під час здійснення закупівель замовники повинні дотримуватися принципів здійснення публічних закупівель.

Отже, враховуючи зазначене, з метою дотримання принципу ефективності закупівлі, якнайшвидшого забезпечення наявної потреби Замовника в умовах воєнного стану замовник прийняв рішення щодо здійснення **Закупівлі** без застосування відкритих торгів та/або електронного каталогу для закупівлі товару та застосування під час здійснення **Закупівлі**, як виняток, підстави за **підпунктом 5 пункту 13 Особливостей**: придбання замовниками товарів і послуг (крім послуг з поточного ремонту), вартість яких становить або перевищує 100 тис. гривень, послуг з поточного ремонту, вартість яких становить або перевищує 200 тис. гривень, робіт, вартість яких становить або перевищує 1,5 млн гривень, може здійснюватися без застосування відкритих торгів та/або електронного каталогу для закупівлі товару у разі, коли *роботи, товари чи послуги можуть бути виконані, поставлені чи надані виключно певним суб'єктом господарювання у випадку відсутності конкуренції з технічних причин, яка повинна бути документально підтверджена замовником*, і укладення договору.

За результатами закупівлі, здійсненої відповідно до цього пункту, замовники оприлюднюють в електронній системі закупівель звіт про договір про закупівлю, укладений без використання електронної системи закупівель, відповідно до пункту 3<sup>б</sup> розділу X «Прикінцеві та перехідні положення» Закону.

З огляду на викладене, рішення замовника про проведення закупівлі відповідає чинному законодавству.

**Під час розгляду другого питання порядку денного:**

На виконання вимог статті 4 **Закону** для забезпечення наявної потреби Замовника є необхідність у затвердженні змін до річного плану закупівель на 2024 рік щодо **Закупівлі**, без



застосування відкритих торгів та/або електронного каталогу для закупівлі товару відповідно до підпункту 5 пункту 13 *Особливостей*.

**Під час розгляду третього питання порядку денного:**

На виконання вимог статті 4 *Закону* є необхідність оприлюднити зміни до річного плану закупівель на 2024 рік в *Електронній системі* протягом п'яти робочих днів з дня його затвердження.

**Під час розгляду четвертого питання порядку денного:**

Пунктом 13 *Особливостей* встановлено, що за результатами закупівлі, здійсненої відповідно до цього пункту, замовники оприлюднюють в електронній системі закупівель звіт про договір про закупівлю, укладений без використання електронної системи закупівель, відповідно до пункту 3<sup>8</sup> розділу X «Прикінцеві та перехідні положення» *Закону*.

У разі укладення договору про закупівлю відповідно до цього пункту замовник разом зі звітом про договір про закупівлю, укладений без використання електронної системи закупівель, оприлюднює в електронній системі закупівель договір про закупівлю та додатки до нього, а також обґрунтування підстави для здійснення замовником закупівлі відповідно до цього пункту.

У разі, коли оприлюднення в електронній системі закупівель інформації про місцезнаходження замовника та/або місцезнаходження (для юридичної особи) / місце проживання (для фізичної особи) постачальника (виконавця робіт, надавача послуг), та/або місце поставки товарів, виконання робіт чи надання послуг (оприлюднення якої передбачено *Законом* та/або цими особливостями) несе загрозу безпеці замовника та/або постачальника, така інформація в договорі про закупівлю, який укладається відповідно до цього пункту та оприлюднюється в електронній системі закупівель, може зазначатися як назва населеного пункту місцезнаходження замовника та/або місцезнаходження (для юридичної особи) / місце проживання (для фізичної особи) постачальника (виконавця робіт, надавача послуг), та/або назва населеного пункту, у який здійснюється доставка товару (у якому виконуються роботи чи надаються послуги).

Отже, з огляду на норми *Особливостей* є необхідність у прийнятті рішення щодо оприлюднення звіту про договір про закупівлю, укладений без використання електронної системи закупівель, не пізніше ніж через 10 робочих днів з дня укладення такого договору, договору про закупівлю та додатків до нього, а також обґрунтування підстави для здійснення замовником закупівлі відповідно до пункту 13 *Особливостей* у вигляді файлу «Обґрунтування підстави» (додається).

На виконання вищевикладеного я, уповноважена особа,

**ВИРІШИЛА:**

1. Здійснити *Закупівлю* без застосування відкритих торгів та/або електронного каталогу для закупівлі товару відповідно до пп. 5 п. 13 *Особливостей*.
2. Затвердити зміни до річного плану закупівель на 2024 рік.
3. Оприлюднити зміни до річного плану закупівель на 2024 рік в *Електронній системі* у порядку, встановленому Уповноваженим органом.

Оприлюднити в електронній системі звіт про договір про закупівлю, укладений без використання електронної системи закупівель, щодо *Закупівлі* не пізніше ніж через 10 робочих днів з дня укладення такого договору, договору про закупівлю та додатки до нього, а також обґрунтування підстави для здійснення замовником закупівлі відповідно до пункту 13 *Особливостей* у вигляді файлу «Обґрунтування підстави» (додається).

Уповноважена особа – головний експерт

(з питань розвитку та фінансової аналітики підприємства)



Світлана ЛЯШЕНКО

## ДЕРЖАВНИЙ ОБЛІК ВОДОКОРИСТУВАННЯ

### ЗВІТНІСТЬ

#### Звіт про використання води за 2022 рік

Полають	Терміни подання
Водокористувачі, діяльність яких пов'язана із забором та/або використанням води, скиданням зворотних (стічних) вод та забруднюючих речовин	Не пізніше 01 лютого наступного за звітним року
оригінал – організація, що належить до сфери управління Держволагентства, за місцем здійснення водокористування	
Платники рентної плати за спеціальне використання води разом з податковими деклараціями із зазначеної плати	У строки, визначені податковим законодавством для подання податкових декларацій і рентної плати за спеціальне використання води за IV квартал
копію з відміткою про одержання (штампом організації, що прийняла оригінал звіту, даюю) – до територіального органу ДФС за місцем податкової реєстрації	

Форма № ЗГП-водгосп  
(річна)  
**ЗАТВЕРДЖЕНО**  
Наказ Міністерства екології  
та природних ресурсів України  
16 березня 2015 року № 78  
за погодженням з Держстатом

**Респондент:**  
Найменування/прізвище, ім'я, по батькові: **Комунальне некомерційне підприємство «Обласний клінічний заклад з надання психіатричної допомоги» Запорізької обласної ради**  
Місцезнаходження/місце проживання: **69033 Україна, Запорізька обл., Комунарський р-н, місто Запоріжжя, Орхівське шосе, будинок 10А**  
(повний адрес, область/Автономна Республіка Крим, місто/район/окремі райони, вулиця/протруєкційна лінія)

№ бланку звіту, № звітної форми

Код згідно з ЄДРПОУ/реєстраційний номер\* **05498909**  
Код водокористувача **231761**  
КВЕД **86.10**  
Код приналежності до платника єдиного податку четвертої групи \_\_\_\_\_  
Місце здійснення діяльності, щодо якої подається форма звітності м. Запоріжжя

Кількість заповнених рядків таблиці 1	5
Кількість заповнених рядків таблиці 2	2
Кількість бланків, на яких складено Звіт	1
Бланк №	1

Відмітка про одержання  
(штамп організації, що прийняла Звіт, дава)

\* Реєстраційний номер облікової картки платника податків або серія та номер паспорта фізичних осіб, які через свої релігійні переконання відмовились від прийняття реєстраційного номера облікової картки платника податків та повідомили про це відповідний контролюючий орган і мають відмітку в паспорті.



Таблиця 1. Забір, використання, передача та втрати води

№ рядка	Назва джерела водопостачання або водокористувача	КОДИ					Відстає від нормативів	Забрано або одержано води за рік у тому числі за місяцями										тис. куб. м	
		типу джерела та водокористувача, що передає	поверхні поверхнього водного об'єкта (джерела постачання)	категорії якості води	Відстає від нормативів	I		II	III	IV	V	VI	VII	VIII	IX	X	XI		XII
1	КП «Водоканал» мек №1	/	Г	Д	Е	19,2	1,6	2,6	1,7	1,4	1,5	1,7	2,3	2,1	2,5	1,5	0,2	0,1	
2	КП «Водоканал» мек №2	/	/	/	/	15,9	1,1	1,7	1,0	1,0	1,1	1,6	2,0	1,8	2,3	0,3	0,4	1,6	
3	КП «Водоканал» мек №3	/	/	/	/	0,5							0,1	0,15	0,08	0,07	0,1		
4	<b>Всього по КП «Водоканал»</b>	/	/	/	/	<b>35,6</b>	<b>2,7</b>	<b>4,3</b>	<b>2,7</b>	<b>2,4</b>	<b>2,6</b>	<b>3,3</b>	<b>4,3</b>	<b>4,0</b>	<b>4,9</b>	<b>1,9</b>	<b>0,7</b>	<b>1,8</b>	
5	Концерн «МТМ» філія Комунтарського Р-ну					2,0	0,3	0,9	0,3	0,3	0,2								
№ рядка	Джерело використання	Фактично використано води за рік у тому числі на потреби							Передано іншим водокористувачам в рік							Втрачено води за рік			
		усього	підприємств (технологічне)	зроблення	іншого свідомого підприємства, що не згадується	за інші потреби	без використання	код категорії якості води	об'єм	код категорії якості води	об'єм	код категорії якості води	об'єм						
														16	17		18	19	20
A	14	15	16	17	18	19	20	21	22	23	24	25	26						
1	73,1	19,2			14	14	14	19,2				19,2							
2	53,5	16,4			14	14	14	16,4				16,4							
4	126,6	35,6			14	14	14	35,6				35,6							
5	25,4	2,0			14	14	14	2,0				2,0							

Таблиця 2. Водовідведення

№ рядка	Назва зворотних (стічних) вод за ріє, тыс. куб. м	КОДМ				Відстань від гирла, км	усього	забруднені			нормативно-чистих (без омістків)	нормативно-очищених на очисних спорудах						
		типу приймача	поверхневого водного об'єкта	категорії якості	без омістків			з омістками	всього омістків	біологічної омістків		фізико-хімічної омістків	механічної омістків					
														3	4	5	6	7
А	Б	В	Г	Д	1	2												
1	КП «Водоканал»					19,2												
2	КП «Водоканал»					18,5												
4																		
5																		

№ рядка	Відсоток основних забруднювачів річових у зворотних (стічних) водах										17	18	19	20			
	9	10	11	12	13	14	15	16	17	18							
1	17,6,2	17,5,6	54/13,7	42/18,9	11/3,3	51/2,6	40/2,5	02/0,1	30/0,05	39/13,4	28/11,3	08/10,0					
2	/	/	/	/	/	/	/	/	/	/	/	/	/	/	/	/	
3	/	/	/	/	/	/	/	/	/	/	/	/	/	/	/	/	/
4	/	/	/	/	/	/	/	/	/	/	/	/	/	/	/	/	/
5	/	/	/	/	/	/	/	/	/	/	/	/	/	/	/	/	/



Таблиця 3. Додаткові показники використання води

№ рядка	Назва показника	Одиниця виміру	Кількість (в рік)
A	Б	В	Г
1	Об'єм води у системах оборотного водопостачання	тис. куб. м	
2	Об'єм води у системах проточного водопостачання	тис. куб. м	
3	Об'єм води, пропущеної через турбіни ГЕС та ГАЕС для вироблення електроенергії	млн куб. м	
4	Річний ліміт забору води з водних об'єктів	тис. куб. м	
5	У тому числі підземних вод	тис. куб. м	
6	Кількість днів роботи водокористувачів, що звітує	днів	365
7	Середня кількість годин роботи за добу	годин	24
8	Потужність очисних споруд, після очищення якої зворотні (стічні) води скидаються у водний об'єкт	тис. куб. м	
9	У тому числі тих, що забезпечують програмний очищення	тис. куб. м	
10	Потужність очисних споруд, після очищення якої зворотні (стічні) води відводяться на інші промислові рельєф місцевості, площі фільтрації, у використання та потреби	тис. куб. м	
11	Об'єм води, забраної із водних об'єктів для впровадженні засобами вимірювальної техніки територіальних водокористувачів	тис. куб. м	
12	Об'єм зворотної (стічної) води, що впровадженні засобами вимірювальної техніки на територіях сільської місцевості	тис. куб. м	

Виконавця:

Куцуря Г.В.

(П.І.Б.)

Телефон: (067) 381639 факс: - електронна пошта: irrbv@10a.dukr.net

(підпис)

Водокористувач:

(уповноважений особа водокористувача)

(підпис)

Паталах Ф.В.

(П.І.Б.)



М. П. (за наявності)



Комунальне некомерційне підприємство  
"ОБЛАСНИЙ КЛІНІЧНИЙ ЗАКЛАД З НАДАННЯ ПСИХІАТРИЧНОЇ ДОПОМОГИ"

Запорізької обласної ради

вул. Орхівське шосе, 10-а, м. Запоріжжя, 69600, тел. (0612) 96-78-08; (061) 233-71-92

E-mail: zorb@meta.ua, zorb\_sedova@meta.ua код ЄДРПОУ 05498900

24.04.2023

№ 349

На №

від

Пояснювальна записка  
до звіту про використання  
води за 2022 рік

По Комунальному некомерційному підприємству «Обласний клінічний заклад з надання психіатричної допомоги» Запорізької обласної ради в 2022 році було використано води 37,6 тис. м<sup>3</sup>, що на 9,8 тис. м<sup>3</sup> менше в порівнянні з 2021 роком. Зменшення відбулося у зв'язку зі зменшенням кількості звернення пацієнтів в стаціонар цілодобового перебування.

На протязі періоду раціонально використовували водні ресурси, не допускали нецільового використання води.

Директор



Федір ПАТАЛАХ



Комунальне некомерційне підприємство  
"ОБЛАСНИЙ КЛІНІЧНИЙ ЗАКЛАД З НАДАННЯ ПСИХІАТРИЧНОЇ ДОПОМОГИ"

Запорізької обласної ради

вул. Оріхівське шосе, 10-а, м. Запоріжжя, 69600, тел. (0612) 96-78-08; (061) 233-71-92

E-mail: zopb@meta.ua, zopb.seдова@meta.ua код ЄДРПОУ 05498909

№ 01/2023 № 948

На №

від

ДОВІДКА

Про концентрацію і кількість 363рх діючих речовин скинутих

Комунальним некомерційним підприємством «Обласний клінічний заклад з надання психіатричної допомоги» Запорізької обласної ради в систему міської каналізації в 2022 році за адресами м. Запоріжжя, Оріхівське шосе, буд. 10-А, вул. Седова, буд. 6, вул. Седова, буд. 31-А, вул. Седова, буд.31

Найменування інгредієнта	Середньорічна концентрація інгредієнта мг/дм <sup>3</sup>	Об'єм стічних вод за рік тис.м <sup>3</sup>	Кількість інгредієнтів скинутих за рік
Зважені речовини	163,0	37,6	6,1
БСК-5	148,4	37,6	5,6
ХСК	365,0	37,6	13,7
Сухий залишок	502,4	37,6	18,9
Залізо	2,3	37,6	86,5
Хлориди	70,5	37,6	2,6
Сульфати	66,6	37,6	2,5
Аміак (по азоту)	25,6	37,6	1,0
Нітриди	0,2	37,6	0,01
Нітрати	1,4	37,6	0,05
Спар (синтетично поверхнево-активні речовини)	3,0	37,6	135,4
нафтопродукти	0,3	37,6	11,3
фосфати	11,7	37,6	439,9

Директор

Федір ПАТАЛАХ

Кудря Г.В. 0671381639

Ідентифікаційний код ЄДРПОУ	0	5	4	9	8	9	0	9
-----------------------------	---	---	---	---	---	---	---	---

## Державне статистичне спостереження

Статистична конфіденційність забезпечується  
статтями 29 та 30 Закону України "Про офіційну статистику"

ДОКУМЕНТ ПРИЙНЯТО

Порушення порядку подання або використання даних державних статистичних спостережень тягне за собою відповідальність, яка встановлена статтею 186<sup>2</sup> Кодексу України про адміністративні правопорушення

Безкоштовний сервіс для електронного звітування "Кабінет респондента" за посиланням: <https://statzvit.ukrstat.gov.ua>

### ЗВІТ ПРО УТВОРЕННЯ ТА ПОВОДЖЕННЯ З ВІДХОДАМИ ЗА 2022 рік

Подать:	Терміни подання
юридичні особи - територіальному органу Держстату	не пізніше 28 лютого

№ 1- відходи  
(річна)  
ЗАТВЕРДЖЕНО  
Наказ Держстату  
10 червня 2022 р. № 176  
(зі змінами, внесеними наказом Держстату  
від 10 листопада 2022 р. № 279)

## Респондент:

Найменування: **КОМУНАЛЬНЕ НЕКОМЕРЦІЙНЕ ПІДПРИЄМСТВО "ОБЛАСНИЙ КЛІНІЧНИЙ ЗАКЛАД З НАДАННЯ ПСИХІАТРИЧНОЇ ДОПОМОГИ" ЗАПОРІЗЬКОЇ ОБЛАСНОЇ РАДИ**

Місцеаншодження (юридична адреса): шосе Орхівське, буд. 10-а, ЗАПОРІЗЬКА обл., 69600

(поштовий індекс, область, АР Крим, район, населений пункт, вулиця/приміток, площа/вулиця, № будинку/корпусу, № квартири/офісу)

Територіальна громада: \_\_\_\_\_

Адреса здійснення діяльності, щодо якої подається форма звітності (фактична адреса):

шосе Орхівське, буд. 10-а, ЗАПОРІЗЬКА обл., 69600

(поштовий індекс, область, АР Крим, район, населений пункт, вулиця/приміток, площа/вулиця, № будинку/корпусу, № квартири/офісу)

Територіальна громада: \_\_\_\_\_

Код території відповідно до Кодифікатора адміністративно-територіальних одиниць та територій територіальних громад (КАТОТТГ) за юридичною адресою

Ц А 2 3 0 6 0 0 7 0 0 1 0 4 7 4 2 0 2

(код території визначається автоматично в разі подання форм в електронному вигляді)

## Інформація щодо відсутності даних

У випадку відсутності даних необхідно поставити у прямокутнику позначку - **V**

Зазначте одну з наведених нижче причин відсутності даних:



**Розділ 1. Обсяги утворення, поводження з відходами за місцем їх утворення**  
(заповнюють підприємства, що здійснюють утворення та поводження з відходами за місцем їх утворення)

*(тонн, із трьома десятковими знаками)*

А	Найменування відходів	Лампи люмінесцентні та відходи, які містять ртуть, інші зіпсовані або відпрацьовані	Прилади медичного призначення інші (у т. ч. шприці, термометри, набори для діагностичних аналізів, медичні інструменти тощо), що не відповідають установленим вимогам, відповідним чином не марковані, зіпсовані або використані	Матеріали допоміжні зіпсовані або відпрацьовані	Відходи комунальні (міські) змішані, у т. ч. сміття з урн	
Б	Код виду відходів за ДК 005-96 на рівні 11 знаків XXXX.XX.XX	7710.3.1.26	8510.2.9.03	8530.2.9.05	7720.3.1.01	
В	Код категорії відходів за матеріалом	08	05	05	10.1	
Г	Клас небезпечки відходів	0101	0104	0104	0104	
10	Наявність відходів на початок року	-	-	-	-	-
11	Утворилося відходів протягом року	0,007	1,266	0,399	96,387	-
18	Спалено відходів із метою отримання енергії (R1)	-	-	-	-	-
19	Спалено відходів із метою теплого перероблення (D10)	-	-	-	-	-
25	Утилізовано відходів					
30	Видалено відходів					
40	Передано відходів на сторону – усього (сума ряд. 41, 42, 43)	0,007	1,266	0,399	96,387	-
	у тому числі					
41	для утилізації	0,007	1,266	0,399	-	-
42	для видалення	-	-	-	96,387	-
43	фізичним особам для використання	-	-	-	-	-
50	Експортовано відходів – усього, (сума ряд. 51, 52)	-	-	-	-	-
	у тому числі					
51	для утилізації	-	-	-	-	-
52	для видалення	-	-	-	-	-
72	Наявність відходів на кінець року, (ряд. (10+11-18-19-25-30-40-50))	-	-	-	-	-

(тонн, із трьома десятковими знаками)

A	Найменування відходів						
B	Код виду відходів за ДК 005-96 на рівні 11 знаків XXXX.X.X.XX						
B	Код категорії відходів за матеріалом						
Г	Клас небезпеки відходів						
10	Наявність відходів на початок року		-	-	-	-	-
11	Утворилося відходів протягом року		-	-	-	-	-
18	Спалено відходів із метою отримання енергії (R1)		-	-	-	-	-
19	Спалено відходів із метою теплового перероблення (D10)		-	-	-	-	-
25	Утилізовано відходів	код операції (R)					
		обсяг	-	-	-	-	-
30	Видалено відходів	код операції (D)					
		обсяг	-	-	-	-	-
40	Передано відходів на сторону – усього, (сума ряд. 41, 42, 43)		-	-	-	-	-
	у тому числі						
41	для утилізації		-	-	-	-	-
42	для видалення		-	-	-	-	-
43	фізичним особам для використання		-	-	-	-	-
50	Експортовано відходів – усього, (сума ряд. 51, 52)		-	-	-	-	-
	у тому числі						
51	для утилізації		-	-	-	-	-
52	для видалення		-	-	-	-	-
72	Наявність відходів на кінець року, (ряд. (10+11-18-19-25-30-40-50))		-	-	-	-	-

**Розділ 2. Обсяги поводження з відходами спеціалізованими підприємствами**  
(заповнюють підприємства, що здійснюють збирання, утилізацію, видалення відходів,  
отриманих від інших підприємств)

*(тонн, із трьома десятковими знаками)*

A	Найменування відхода					
B	Код виду відхода за ДК 005-96 на рівні 11 знаків XXXX.XX.XX					
B	Код категорії відходів за матеріалом					
Г	Клас небезпеки відхода					
10	Наявність відходів на початок року	-	-	-	-	-
12	Зібрано відходів - усього, (сума ряд 13, 14, 15, 16) у тому числі	-	-	-	-	-
13	від виробників відходів	-	-	-	-	-
14	від перевізників, збирачів відходів	-	-	-	-	-
15	від домогосподарств	-	-	-	-	-
16	зі сфери послуг	-	-	-	-	-
17	Імпортовано відходів	-	-	-	-	-
18	Спалено відходів із метою отримання енергії (R1)	-	-	-	-	-
19	Спалено відходів із метою теплового перероблення (D10)	-	-	-	-	-
25	Утилізовано відходів	код операції (R)				
		обсяг	-	-	-	-
30	Видалено відходів	код операції (D)				
		обсяг	-	-	-	-
40	Передано відходів на сторону – усього, (сума ряд 41, 42) у тому числі	-	-	-	-	-
41	для утилізації	-	-	-	-	-
42	для видалення	-	-	-	-	-
50	Експортовано відходів – усього, (сума ряд 51, 52) у тому числі	-	-	-	-	-
51	для утилізації	-	-	-	-	-
52	для видалення	-	-	-	-	-
72	Наявність відходів на кінець року, (ряд. (10+12+ 17-18-19-25-30-40-50))	-	-	-	-	-

(тонн, із трьома десятковими знаками)

A	Найменування відходів						
B	Код виду відходів за ДК 005-98 на рівні 11 знаків XXXX.X.X.XX						
B	Код категорії відходів за матеріалом						
Г	Клас небезпеки відходів						
10	Наявність відходів на початок року		-	-	-	-	-
12	Зібрано відходів – усього, (сума ряд. 13, 14, 15, 16)		-	-	-	-	-
	у тому числі						
13	від виробників відходів		-	-	-	-	-
14	від переванців, збирачів відходів		-	-	-	-	-
15	від домогосподарств		-	-	-	-	-
16	зі сфери послуг		-	-	-	-	-
17	Імпортовано відходів		-	-	-	-	-
18	Спалено відходів із метою отримання енергії (R1)		-	-	-	-	-
19	Спалено відходів із метою теплового перероблення (D10)		-	-	-	-	-
25	Утилізовано відходів	код операції (R)					
		обсяг	-	-	-	-	-
30	Видалено відходів	код операції (D)					
		обсяг	-	-	-	-	-
40	Передано відходів на сторону – усього, (сума ряд. 41, 42)		-	-	-	-	-
	у тому числі						
41	для утилізації		-	-	-	-	-
42	для видалення		-	-	-	-	-
50	Експортовано відходів – усього, (сума ряд. 51, 52)		-	-	-	-	-
	у тому числі						
51	для утилізації		-	-	-	-	-
52	для видалення		-	-	-	-	-
72	Наявність відходів на кінець року, (ряд. (10+12+ 17-18-19-25-30-40-50))		-	-	-	-	-



Розділ 3. Установки для поводження з відходами, спеціально відведені місця та об'єкти видалення відходів станом на кінець року

3.1. Установки для поводження з відходами

(у цілих числах)

№ рядка	Види установок	Кількість, одиниць (якщо гр.1 > 0, то гр.2 > 0)	Установлена потужність на рік, тонн
А	Б	1	2
11	Установки для спалювання відходів із метою отримання енергії (R1)		
12	Установки для спалювання відходів із метою теплового перероблення відходів (D10)		
13	Установки для утилізації (перероблення) відходів (R2-R11)		
14	Інші установки для видалення (крім спалювання) відходів (D12)		

3.2. Спеціально відведені місця та об'єкти видалення відходів

(у цілих числах)

№ рядка	Найменування показника	Кількість, одиниць	Об'єм, м <sup>3</sup>		Площа, м <sup>2</sup>	
			проектний	залишковий	проектна	залишкова
А	Б	1	2	3	4	5
21	Усього					
22	у тому числі побутових відходів					

**Розділ 4. Обсяги утворення відходів по місцевих одиницях**  
(заповнюють усі підприємства, у яких наявні дані щодо утворення відходів протягом року (рядок 11 розділу 1 > 0), навіть при утворенні відходів відносно місцевої одиниці)

Місцева одиниця (найменування)

Комунальне некомерційне підприємство "Обласний клінічний заклад з надання психіатричної допомоги" Запорізької обласної ради

Місцезнаходження (фактична адреса) 69033 Запорізька м. Запоріжжя  
поштовий індекс область АР Крим район населений пункт район у місті  
 шосе Орхівське 10-а  
вулиця/пробулок, площа/площа № будинку № корпусу № квартири/офісу

Територіальна громада: \_\_\_\_\_

Код території відповідно до Кодифікатора адміністративно-територіальних одиниць та територій територіальних громад (КАТОТГ) за адресою здійснення діяльності, щодо якої подається форма звітності для місцевої одиниці

UA 23060070010474202

(код території визначається автоматично в разі подання форми в електронному вигляді)

Найменування виду економічної діяльності	Код виду економічної діяльності за КВЕД на рівні класу	Код виду відходів за ДК 005-96 на рівні 11 знаків XXXX.XX.XX	Код категорії відходів за матеріалом	Клас небезпеки відходів	Обсяг утворених відходів (тонн, із трьома десятковими знаками)
A	A1	B	B	Г	T
1. Усього по місцевій одиниці (рядок 100) <i>(сума рядків за видами економічної діяльності, гр. 1)</i>	x	x	x	x	98,059
Діяльність лікарняних закладів	86.10	7710.3.1.25	08	0101	0,007
Діяльність лікарняних закладів	86.10	8510.2.9.03	05	0104	1,266
Діяльність лікарняних закладів	86.10	8530.2.9.05	05	0104	0,398
Діяльність лікарняних закладів	86.10	7720.3.1.01	10.1	0104	96,387

Місцева одиниця (найменування)

Місцезнаходження (фактична адреса)   
поштовий індекс область АР Крим район населений пункт район у місті  
 \_\_\_\_\_ \_\_\_\_\_  
вулиця/пробулок, площа/площа № будинку № корпусу № квартири/офісу

Територіальна громада: \_\_\_\_\_

Код території відповідно до Кодифікатора адміністративно-територіальних одиниць та територій територіальних громад (КАТОТГ) за адресою здійснення діяльності, щодо якої подається форма звітності для місцевої одиниці

UA

(код території визначається автоматично в разі подання форми в електронному вигляді)

Найменування виду економічної діяльності	Код виду економічної діяльності за КВЕД на рівні класу	Код виду відходів за ДК 005-96 на рівні 11 знаків XXXX.XX.XX	Код категорії відходів за матеріалом	Клас небезпеки відходів	Обсяг утворених відходів (тонн, із трьома десятковими знаками)
A	A1	B	B	Г	T
2. Усього по місцевій одиниці (рядок 100) <i>(сума рядків за видами економічної діяльності, гр. 1)</i>	x	x	x	x	-
					-

ЕП Паталах  
Федір  
Басильович

Федір Паталах  
(Власне ім'я ПРІЗВИЩЕ)

Місце підпису керівника (власника) або особи, відповідальної за достовірність наданої інформації

телефон: 0508648493

електронна пошта: [cpbuh10@ukr.net](mailto:cpbuh10@ukr.net)

м. Запоріжжя

123 03 2024р.

Комунальне некомерційне підприємство «Обласний клінічний заклад з надання психіатричної допомоги» Запорізької обласної ради, надалі – «Замовник», в особі директора Паталах Федора Васильовича, що діє на підставі Статуту, з однієї сторони, та ТОВАРИСТВО З ОБМЕЖЕНОЮ ВІДПОВІДАЛЬНІСТЮ «НАУКОВО-ВИРОБНИЧА КОМПАНІЯ «УКРЕКОПРОМ», іменоване надалі «Виконавець», в особі директора Данкевича Віталія Івановича, який діє на підставі Статуту, з іншого боку, а разом надалі- «Сторони», уклали цей договір про наступне:

### 1. ПРЕДМЕТ ДОГОВОРУ

- 1.1. Замовник доручає, а Виконавець приймає на себе зобов'язання надання Послуг за кодом 90520000-8 Послуги у сфері поводження з радіоактивними, токсичними, медичними та небезпечними відходами (далі - послуги), а Замовник зобов'язується прийняти та оплатити належним чином надані послуги, згідно Додатку №1.
- 1.2. Виконавець зобов'язаний дотримуватись вимог охорони праці, техніки безпеки, охорони навколишнього середовища, пожежної безпеки на підприємстві Замовника та несе за їх невиконання повну відповідальність.
- 1.3. Виконавець має право отримувати від Замовника інформацію, необхідну для надання послуг за цим Договором.
- 1.4. Виконавець має всі законні права, в тому числі передбачені законодавством дозволи, ліцензії тощо, необхідні для надання послуг, передбачених даним Договором, а також підтверджує, що такі дозволи, ліцензії тощо будуть чинними та дійсними протягом всього строку надання послуг по цьому Договору.

### 2. ВАРТІСТЬ ПОСЛУГ, ПОРЯДОК РОЗРАХУНКІВ

- 2.1. Вартість надання послуг за цим договором складає: **76 650,00 грн (сімдесят шість тисяч шістсот п'ятдесят гривень 00 копійок)**, в тому числі ПДВ – **12775,00 грн (дванадцять тисяч сімсот сімдесят п'ять гривень 00 копійок)**.
- 2.2. Розрахунки між сторонами проводяться шляхом перерахування коштів на поточний рахунок Виконавця, на підставі підписаного акту наданих послуг.
- 2.3. Розрахунки за фактично надані послуги здійснюються протягом 30 робочих днів з дня підписання акту наданих послуг. Розрахунки проводяться у безготівковій формі в національній валюті.
- 2.4. Усі витрати, пов'язані із усуненням недоліків послуги, несе Виконавець.

### 3. СТРОКИ ТА ПОРЯДОК НАДАННЯ ПОСЛУГ

- 3.1. Строк надання послуг: **березень – грудень 2024 року**.
- 3.2. Виконавець (або субпідрядник/співвиконавець) повинен мати ліцензію на проведення операцій у сфері поводження з небезпечними відходами (збирання, перевезення, зберігання, оброблення, знешкодження).
- 3.3. Виконавець повинен надати послуги по навантаженню небезпечних відходів, зібраних у контейнери.
- 3.4. Виконавець бере на себе обов'язки своєчасно вивозити накопичувані відходи по заяві Замовника, яка надається електронною поштою, кур'єром.
- 3.5. Збір та вивезення відходів має здійснюватися автотранспортними засобами на яких працюють кваліфіковані працівники, які мають необхідні знання та досвід.
- 3.6. Виконавець власними силами здійснює завантаження небезпечних відходів у спеціалізований автотранспорт, вивезення та знешкодження. Транспортні витрати входять до вартості послуг.



7. Передача відходів від Замовника до Виконавця підтверджується складеними двосторонніми актами, що підписуються уповноваженими особами сторін.

3.8. Виконавець повинен забезпечити наявність транспортного засобу для перевезення небезпечних відходів. Виконавець повинен надавати під час чергового вивезення небезпечних відходів спеціальні щільні мішки вторинного пакування відходів об'ємом 180-240 л, які повинні відповідати Технічному регламенту з підтвердження відповідності пакування, бути виготовлені з матеріалів, стійких до механічного впливу, високих та низьких температур для збирання, та зберігання небезпечних відходів для його подальшого вивезення.

3.9. Виконавець повинен надавати якісні послуги відповідно до вимог законодавства про медичні відходи, санітарних норм і правил надання послуг з вивезення медичних відходів, затверджених Кабінетом Міністрів України, та у відповідності до умов підписаного Договору з урахуванням вимог чинного законодавства із захисту довкілля.

3.10. Факт надання послуг за цим договором підтверджується актом наданих послуг, що підписується уповноваженими особами сторін.

#### **4. ПРАВА ТА ОБОВ'ЯЗКИ СТОРІН**

4.1. Замовник зобов'язаний:

4.1.1. Своєчасно та в повному обсязі сплачувати за надані послуги;

4.1.2. Підписувати акт наданих послуг, якщо не має зауважень до нього;

4.2. Замовник має право:

4.2.1. Розірвати договір в односторонньому порядку, у випадку порушень Виконавцем умов Договору, письмово повідомивши про це Виконавця за 3 дні до дати такого розірвання;

4.2.2. Контролювати надання послуг у строки, встановлені цим договором;

4.2.3. Змінювати обсяг закупівлі послуг за загальною вартістю цього договору залежно від реального фінансування витрат. У такому разі Сторони вносять відповідні зміни до цього договору;

4.2.4. Повернути рахунок та акт наданих послуг Виконавцеві без здійснення оплати в разі неналежного оформлення документів.

4.3. Виконавець зобов'язаний:

4.3.1. Надавати послуги у строки встановлені цим договором;

4.3.2. Надавати послуги, якість яких відповідає умовам цього договору;

4.4. Виконавець має право:

4.4.1. Своєчасно та в повному обсязі отримувати плату за надані послуги;

4.4.2. У разі невиконання зобов'язань Замовником Виконавець має право достроково розірвати договір, повідомивши про це Замовника у строк 15 календарних днів.

#### **5. ВІДПОВІДАЛЬНІСТЬ СТОРІН І ВИРІШЕННЯ СПОРІВ**

5.1. За невиконання або неналежне виконання обов'язків за цим Договором Сторони несуть відповідальність згідно з чинним законодавством України.

5.2. Усі спори, пов'язані з цим Договором, його укладанням або такі, що виникають в процесі виконання умов цього Договору, вирішуються шляхом переговорів між представниками Сторін. Якщо спір неможливо вирішити шляхом переговорів, він вирішується в судовому порядку за встановленою підвідомчістю та підсудністю такого спору у порядку, визначеному чинним законодавством України.

5.3. В разі порушення Виконавцем строків надання послуг, передбачених даним Договором, Виконавець сплачує Замовнику неустойку в розмірі 0.5% від загальної вартості послуг (ціни Договору) за кожний день прострочення виконання. У випадку порушення строків понад 10 днів, Виконавець додатково сплачує штраф у розмірі 20% від ціни Договору.

5.4. Оплата неустойки не звільняє Сторін від виконання взятих на себе зобов'язань.

5.5. Шкода, заподіяна Замовнику (його майну) в результаті надання неякісних послуг з вини Виконавця, відшкодовується Виконавцем.

5.6. Замовник має право відмовитись від прийняття послуг, передбачених даним Договором, якщо надані послуги не відповідають умовам цього Договору та/або вимогам чинного законодавства України і



вимагати від Виконавця повернення коштів, сплачених Замовником за надані послуги, в повному обсязі та відшкодування збитків, якщо вони виникли внаслідок невиконання або неналежного виконання Виконавцем взятих на себе зобов'язань за цим Договором. Виконавець зобов'язаний повернути кошти, сплачені Замовником за надані послуги в повному обсязі та відшкодувати збитки протягом 3 (трьох) банківських днів з дати отримання відповідної вимоги Замовника.

5.7. В разі неякісного надання послуг, Виконавець зобов'язується за власний рахунок усунути недоліки, які виникли внаслідок такого виконання в строки, погоджені з Замовником, але не більш ніж протягом 10 (десяти) календарних днів з моменту виявлення Замовником неякісного надання Виконавцем послуг.

5.8. В разі покладення на Замовника будь-яких штрафних санкцій, що прямо чи опосередковано пов'язані з неналежним/несвочасним наданням послуг за даним Договором Виконавцем, Виконавець зобов'язаний відшкодувати Замовнику суму таких штрафних санкцій в повному обсязі, а також відшкодувати у зв'язку з даним усій завдані Замовнику збитки/шкоду.

5.9. У випадку неналежного виконання Виконавцем послуг за Договором Замовник вправі вимагати пропорційного зменшення вартості послуг за відповідний період.

5.10. Сплата штрафних санкцій за невиконання або неналежне виконання своїх зобов'язань не звільняє Сторону від виконання своїх зобов'язань.

5.11. Виконавець в повному обсязі несе відповідальність за шкоду, завдану його працівниками (представниками).

5.12. У випадку неналежного виконання умов цього Договору Виконавцем, Замовник має право в односторонньому порядку розірвати Договір, письмово попередивши про це Виконавця за 3 робочі дні до дати такого розірвання.

## **6. ОБСТАВИНИ НЕПЕРЕБОРНОЇ СИЛИ**

6.1. Сторони звільняються від відповідальності за невиконання або неналежне виконання зобов'язань за цим договором у разі виникнення обставин непереборної сили, які не існували під час укладання договору та виникли поза волею сторін (аварія, катастрофа, стихійне лихо, епідемія, епізоотія, війна тощо).

6.2. Сторона, що не може виконувати зобов'язання за цим договором у наслідок дії обставин непереборної сили, повинна не пізніше ніж протягом 3 днів з моменту їх виникнення повідомити про це іншу сторону у письмовій формі.

6.3. Доказом виникнення обставин непереборної сили та строку їх дії є відповідні документи, які видаються уповноваженими на те органами.

6.4. У разі коли строк дії обставин непереборної сили продовжується більше ніж 60 днів, кожна із сторін має право розірвати цей договір після здійснення повного розрахунку Сторонами.

## **7. ВИРІШЕННЯ СПОРІВ**

7.1. У випадку виникнення спорів або розбіжностей сторони зобов'язуються вирішувати їх шляхом взаємних переговорів та консультацій.

7.2. У разі недосягнення сторонами згоди спори вирішуються у судовому порядку згідно діючого законодавства України.

## **8. СТРОК ДІЇ ДОГОВОРУ**

8.1. Цей Договір набирає чинності з моменту його підписання Сторонами та діє до **31 грудня 2024 року**, а в частині проведення розрахунків і відповідальності - до повного завершення розрахунків. При цьому закінчення терміну дії цього договору не звільняє сторони від виконання прийнятих на себе зобов'язань за цим договором.

8.2. Цей Договір складений українською мовою у двох оригінальних, однакових примірниках, які мають однакову юридичну силу, – по одному для кожної із Сторін.

## **9. ІНШІ УМОВИ**

9.1. Закінчення строку цього Договору не звільняє Сторони від відповідальності за його порушення, яке мало місце під час дії цього Договору.

9.2. Жодна зі Сторін Договору не має права передавати права та обов'язки за цим Договором третім особам без письмової згоди на це другої Сторони.

3. Договір може бути змінено у випадках, передбачених чинним законодавством. Внесення доповнень і змін в умови даного Договору проводиться його Сторонами по взаємній згоді та оформлюється додатковою угодою, яка є невід'ємною частиною даного Договору.

9.4. Істотні умови договору про закупівлю не можуть змінюватися після його підписання до виконання зобов'язань сторонами в повному обсязі, крім випадків, передбачених ч.5 ст.41 Закону України «Про публічні закупівлі».

9.5. Сторони зобов'язуються повідомляти один одного протягом 10 днів про зміни правового статусу, юридичної та фактичної адреси, банківських реквізитів та т. ін.

9.6. У випадках, не передбачених цим Договором, Сторони керуються чинним законодавством України.

## 10. ДОДАТКИ ДО ДОГОВОРУ

10.1. Невід'ємною частиною цього договору є Специфікація (Додаток 1).

## 11. МІСЦЕЗНАХОДЖЕННЯ ТА БАНКІВСЬКІ РЕКВІЗИТИ СТОРІН

### ВИКОНАВЕЦЬ:

**ТОВ «НВК «УКРЕКОПРОМ»**

65059, м. Одеса, просп. Адміральський, буд. 34 А

Ідентифікаційний код 39624900

ПІН 396249015539

п/р UA873282090000026005000011257

в ПАТ «Акціонерний банк «Південний»

МФО 328209

п/р UA363348510000000002600731079

в Банк ПУМБ, МФО 334851

### ЗАМОВНИК:

**Комунальне некомерційне**

**підприємство «Обласний клінічний**

**заклад з надання психіатричної**

**допомоги» Запорізької обласної ради**

69033, м. Запоріжжя,

Оріхівське шосе, 10-А

р/р UA023133990000026006055773646

р/р UA063133990000026002000200276

в АК КБ «Приватбанк» МФО 313399

СДРПОУ 05498909

ПІН 054989008277

Директор

  
/В.І. Данкевич /

Директор



Ф.В.Паталах

*Уповноважена особа*  
415 директор *Ф.В. Паталах*



Додаток 1

Специфікація  
до договору на надання послуг від 28.03.24 № 1023

№ з/п	Назва відходу	вид відходів	код відходів	Од. вим.	Кіль-сть	Ціна з ПДВ за од., грн.	Загальна вартість, ПДВ грн.
1	Послуги з поводження з небезпечними відходами (збирання, зберігання, оброблення, утилізація, знешкодження) медичної пластмаси – (шприці з голками, системи для в/в впливань, тощо)	Медичні відходи	18 01 03*	кг	1700	42,00	71 400,00
2	Послуги з поводження з небезпечними відходами (збирання, зберігання, оброблення, утилізація, знешкодження) ламп люмінесцентних, які містять ртуть, зіпсованих або відпрацьованих	Лампи	20 01 21*	шт	200	15,00	3 000,00
3	Послуги з поводження з небезпечними відходами (збирання, зберігання, оброблення, утилізація, знешкодження) - Предмети, що містять ртуть (термометри ртутні)	Ртуть	06 04 04*	шт	50	45,00	2 250,00

Загальна вартість пропозиції з ПДВ: 76 650,00 грн (сімдесят шість тисяч шістьсот п'ятдесят гривень 00 копійок)

В тому числі ПДВ 20% - 12775,00 грн (дванадцять тисяч сімсот сімдесят п'ять гривень 00 копійок).

**ВИКОНАВЕЦЬ:**

ТОВ «НВК «УКРЕКОПРОМ»  
65059, м. Одеса, просп. Адміральський, буд. 34 А  
Ідентифікаційний код 39624900  
ПІН 396249015539  
п/р UA873282090000026005000011257  
в ПАТ «Акціонерний банк «Південний»  
МФО 328209  
п/р UA363348510000000002600731079  
в Банк ПУМБ, МФО 334851

**ЗАМОВНИК:**

Комунальне некомерційне підприємство «Обласний клінічний заклад з надання психіатричної допомоги» Запорізької обласної ради

69033, м. Запоріжжя,  
Оріхівське шосе, 10-А  
р/р UA023133990000026006055773646  
р/р UA063133990000026002000200276  
в АК КБ «Приватбанк» МФО 313399  
ЄДРПОУ 05498909  
ПІН 054989008277

Директор

  
/В.Л. Даніленко/

Директор

  
Ф.В.Патлях

**ДОГОВІР № 202306400****на надання послуг поводження з вивезення твердих побутових відходів**

м. Запоріжжя

« 02 » січня 2024р.

Цей Договір на надання послуг між Товариством з обмеженою відповідальністю «ВЕЛЬТУМ-ЗАПОРІЖЖЯ», далі «Виконавець», в особі Ради Директорів у складі генерального директора, т.в.о. директора Бурчака Ігоря Васильовича, що діє на підставі Статуту та Наказу № 38 від 10.02.2021р, з однієї сторони, і Комунальне некомерційне підприємство "Обласний клінічний заклад з надання психіатричної допомоги" Запорізької обласної ради, надалі – «Замовник», в особі директора Паталах Федора Васильовича, що діє на підставі статуту, з іншої сторони, укладено про наступне:

**1. Предмет договору**

1.1 За цим Договором Виконавець зобов'язується за завданням Замовника надати останньому послуги поводження з вивозу твердих побутових відходів 4 класу небезпеки, за ДК 021:2015 – 90510000-5 Утилізація/видалення сміття та поводження зі сміттям (далі у тексті договору ТПВ) з території Замовника згідно Додатка № 1, який складає невід'ємну частину Договору.

1.2 Вартість вивозу одного куб.м ТПВ становить 57,17 грн. (П'ятдесят сім грн. 17 коп.) в т.ч. ПДВ - 9,53 грн.:

- Послуги з поводження з побутовими відходами (Вивезення ТПВ) становить 49,98 грн. (сорок дев'ять грн. 98 коп.) в т.ч. ПДВ – 8,33 грн. (вісім грн. 33 коп.);

- Послуги з поводження з побутовими відходами (Захоронення ТПВ) становить 7,19 грн. (сім грн. 19 коп.) в т.ч. ПДВ – 1,20 грн. (одна грн. 20 коп.).

1.3 Загальна вартість Договору складає 62 887,00 грн., з ПДВ (шістдесят дві тисячі вісімсот вісімдесят сім грн. 00 коп.) в т.ч. ПДВ – 10 481,17 грн.; у т.ч за рахунок місцевого бюджету 57 170,00грн. (п'ятдесят сім тисяч сто сімдесят грн.00 коп.) в т.ч. ПДВ- 9 528,34грн., за рахунок спеціального фонду 5717,00грн. (п'ять тисяч сімсот сімнадцять грн. 00коп.) в т.ч ПДВ- 952,83грн.

**2. Обов'язки Виконавця:**

2.1 Своєчасно вивозить накопичувані в контейнерах ТПВ в дні тижня, встановлені сторонами в додатку № 1 до Договору, яке є невід'ємною його частиною.

2.2 Складати щомісячно двосторонній акт виконаних робіт.

**3. Обов'язки Замовника:**

3.1 Не допускає потрапляння будівельних, промислових, легкозаймистих та вибухонебезпечних відходів, а також відходів I, II та III класу небезпеки або відходів, які входять в Жовтий перелік відходів, затверджений постановою КМУ №1120 від 13.07.2000 р., в контейнери.

3.2 До прибуття смітєвоза готує контейнери для вивезення, не допускає перевантаження контейнерів та їх переповнення при якому відходи перебільшують габарити контейнеру, внаслідок чого можливе складування відходів на території Замовника, утримує їх у справному та охайному стані відповідно до санітарних вимог.

3.3 Забезпечує постійне місце знаходження контейнерів у відповідності до Додатку № 1 та не змінює місце дислокації контейнерів без узгодження з Виконавцем.



**3.4** Забезпечує вільний під'їзд до контейнерів з 08.00 до 15.00, освітлення в темний час доби та розчищення снігу в зимовий період. Виконавець за стан дорожнього покриття, прилягаючого до контейнерного майданчика, існуючих там комунікацій і стан самого контейнерного майданчика відповідальності не несе.

**3.5** Забезпечує знаходження контейнерів для ТБО на рівній асфальтованій або бетонованій поверхні. У разі установки контейнерів на підвищенні відносно проїжджої частини, Замовник зобов'язаний обладнати з'їзд для контейнерів на рівень проїзду автотранспорту.

**3.6** У разі потреби замовлення одноразово додаткового дня вивезення виконати заявку в диспетчерську службу (з 8.00 до 15.00 дня передування зміні графіку) телефоном 0612285525, 0676192202, 0676127051 чи електронною поштою: office@weltum.com. У разі потреби зміни графіку на довгостроковий період надати заявку завірену підписом та печаткою в диспетчерську службу (з 8.00 до 15.00 дня передування зміні графіку) виключно поштою, або електронною поштою: office@weltum.com. У разі потреби рішення технічних проблем пов'язаних з вивезенням відходів та технічним станом контейнерів звертатися за телефоном : 0612285525, 0676192202, 0676127051.

**3.7** Утримує контейнер в чистому вигляді і регулярно в міру необхідності проводить чищення і вологе прибирання контейнерів. Несе відповідальність за санітарний стан контейнерного майданчика і прибирання прилеглої території.

#### **4. Порядок і терміни розрахунку**

**4.1** Оплата за наданні Виконавцем послуги проводяться Замовником згідно акту виконаних робіт, шляхом перерахування грошових коштів на поточний рахунок Виконавця. У разі затримки бюджетного фінансування розрахунки за наданні послуги здійснюються на протязі 14-ти банківських днів з дня отримання Замовником бюджетних коштів на свій реєстраційний рахунок.

**4.2** Загальне накопичення ТПВ на об'єктах Замовника визначається Виконавцем згідно з графіком вивозу і оформляється актом виконаних робіт.

**4.3** Акти наданих послуг підписуються, та повертаються Замовником протягом 10-ти календарних днів з моменту їх отримання. У випадку неповернення актів наданих послуг протягом вказаного строку, вони вважаються узгодженими Сторонами та підлягають оплаті.

#### **5. Відповідальність сторін**

**5.1** У разі недотримання Замовником вимог розділу 3 цього Договору, Виконавець відповідальності не несе.

**5.2** У разі прострочення виконання грошових зобов'язань більше ніж на 30 календарних днів Виконавець має право на призупинення надання послуг по цьому Договору та відновлює надання послуг на наступний день після остаточного погашення заборгованості.

**5.3** Спори за договором між Сторонами розв'язуються шляхом проведення переговорів. Спори, пов'язані з пред'явленням претензій, можуть розв'язуватися в досудовому порядку шляхом їх задоволення. Якщо Сторони не дійшли згоди, спори вирішуються в судовому порядку.

**5.4** Сторони звільняються від відповідальності за цим договором у разі настання непереборної сили

(дії надзвичайних ситуацій техногенного, природного або екологічного характеру), що унеможливило надання та оплату послуги відповідно до умов цього договору.

#### **6. Термін дії, пролонгація то розірвання Договору**

6.1 Договір діє «02» січня 2024р. до «31» грудня 2024 р, і набирає чинності з дня його укладання, але в будь-якому випадку до повного виконання обов'язків по цьому Договору.

6.2 Зміна умов договору проводиться у письмовій формі за взаємною згодою сторін та оформлюється додатковою угодою до Договору. У разі коли не досягнуто такої згоди, спір розв'язується у судовому порядку.

6.3 Договір може бути розірваний в односторонньому порядку у разі грубого порушення умов Договору однією із Сторін. Дострокове розірвання Договору не звільняє Замовника від сплати за вже виконані Виконавцем послуги и передбачені Договором штрафні санкції :

## 7. Інші умови

7.1 Відповідальна особа Замовника:

Гаспінський Іван Сергійович  
(прізвище, ім'я та по-батькові, посада, тел./моб.)

7.2 Сторони зобов'язані повідомляти один одного про зміни своєї юридичної та фактичної адреси, номерів телефонів, банківських реквізитів, статусу платника податків та інших змін протягом 3 (трьох) календарних днів з дати настання вказаних змін.

7.3 Цей договір складено у двох примірниках, що мають однакову юридичну силу. Один з примірників зберігається у Замовника, другий – у Виконавця.

## 8. Реквізити

### ВИКОНАВЕЦЬ:

**ТОВ "ВЕЛЬТУМ-ЗАПОРІЖЖЯ"**

вул. Іванова, буд. 99, м. Запоріжжя,  
Запорізька обл., 69068  
ЄДРПОУ 35924440  
ПІН 359244408300  
р/р UA043204780000026004924440625  
ПАТ АБ "Укргазбанк"  
Тел. (061) 228-55-01  
E-mail: office@weltum.com

### ЗАМОВНИК:

Комунальне некомерційне підприємство  
«Обласний клінічний заклад з  
надання психіатричної допомоги»  
Запорізької обласної ради

69033, м. Запоріжжя, Оріхівське шосе, 10-А  
р/р UA778201720344360004000046190  
Держказначейська служба України м. Київ  
МФО 820172  
р/р UA063133990000026002000200276  
в АК КБ «Приватбанк» МФО 313399  
ЄДРПОУ 05498909  
ПІН 054989008277

Генеральний директор, т.в.о. директора



І.В. Бурчак

Директор



Ф.В.Паталах



## Додаток № 1

ДО ДОГОВОРУ № 202306400  
від "02" січня 2024р.

## НА НАДАННЯ ПОСЛУГ З ВИВЕЗЕННЯ ТВЕРДИХ ПОБУТОВИХ ВІДХОДІВ

№ п/п	Адреса установки контейнерів	Графік вивозу	Ємність контейнерів, куб.м	Кількість контейнерів, шт.	Вартість вивозу одного куб.м грн., в т.ч. ПДВ
1	м. Запоріжжя, вул. Орхивське шосе, 10А	ПН, СР, ПТ	1,1	3	57,17
2	м. Запоріжжя, вул. Седова, 6	ВТ, ЧТ, СБ	1,1	3	57,17
3	м. Запоріжжя, вул. Седова, 31А	СБ	1,1	1	57,17

## ВИКОНАВЕЦЬ:

ТОВ "ВЕЛЬТУМ-ЗАПОРІЖЖЯ"

Генеральний директор, т.в.о. директора

 І.В. Бурчак



## ЗАМОВНИК:

Комунальне некомерційне підприємство  
«Обласний клінічний заклад з  
надання психіатричної допомоги»  
Запорізької обласної ради

Директор

 Ф.В.Паталах





ДСНС України



**ЦЕНТРАЛЬНА ГЕОФІЗИЧНА ОБСЕРВАТОРІЯ  
імені БОРИСА СРЕЗНЕВСЬКОГО  
(ЦГО)**

Проспект Науки, 39, корпус 2, м. Київ-28, 03028, тел.: (044) 525-94-58, 525-69-69  
http://www.sro.gov.ua/kyiv.ua код ЄДРПОУ 22864480 e-mail: auro.gov@meteo.gov.ua

19 02.2024 № 991-002-373 /991-143/2352 На № \_\_\_\_\_ від \_\_\_\_\_

Директору ТОВ «ІВН «УКРЕКОПРОЕКТ»  
Дмиіру БОЛБАТУ

**Про метеорологічні характеристики**

Відповідно до Вашого замовлення надаються кліматичні параметри (метеорологічні характеристики) за даними метеостанції Запоріжжя, які осереднені в ЦГО за 30-річний період спостережень.

1. Середня максимальна температура повітря найбільш жаркого місяця (липня) становить 29,6 °С
2. Середня температура повітря найбільш холодного місяця (січня) становить мінус 2,5 °С.
3. Швидкість вітру, повторення перевищення якої складає 5%, становить 5-6 м/с.
4. Середньорічна швидкість вітру складає 1,5 м/с.
5. Середня за рік контирнованість напрямів вітру:

Напрями вітру (%)							
Північний	Північно-східний	Східний	Південно-східний	Південний	Південно-західний	Західний	Північно-західний
12,8	14,5	15,2	12,5	9,6	10,0	10,9	14,5

Коефіцієнт, що враховує вплив рельєфу місцевості на розсіювання домішок, визначається в кожному конкретному випадку самостійно. Якщо в радіусі 50 висот найвищої труби підприємства перепад відміток місцевості не перевищує 50 м на 1 км, то коефіцієнт рельєфу місцевості приймається рівним 1 (одиниці). В інших випадках поправка на рельєф встановлюється на основі картографічного матеріалу, що висвітлює рельєф місцевості в радіусі 50 висот труб від джерела забруднення.

Коефіцієнт атмосферної стратифікації для розміщених в Україні джерел забруднення, висотою менше 200 м в зоні від 50° п.ш. до 52° п.ш. - 180, а південніше 50° п.ш. - 200.

Інформація наведена для розробки звіту з оцінки впливу на довкілля в межах населеного пункту м. Запоріжжя, вул. Оріхівське шосе, буд. 10А, Комунарського району, Запорізької області. Кадастровий номер земельної ділянки: 231010000:03:030.0668 площею 5.2108 га.

Заступник директора

Сергій ГРИШКО





ДСНС України

## ЗАПОРІЗЬКИЙ ОБЛАСНИЙ ЦЕНТР З ГІДРОМЕТЕОРОЛОГІЇ (Запорізький ЦГМ)

Проспект Соборний, 105, м. Запоріжжя, 69095, тел.(061) 702-30-33, 702-30-34  
www.zapcgm.com.ua Код ЄДРПОУ 20508083 e-mail: pgdzaporozh@meteo.gov.ua

29.02.2024 № 068/1999-04

На № 797 від 27.02.2024

ВЕЛИЧИНИ ФОНОВИХ КОНЦЕНТРАЦІЙ ЗАБРУДНЮВАЛЬНИХ РЕЧОВИН  
визначені за даними спостережень Запорізького обласного центру з гідрометеорології.

Місто Запоріжжя, область ЗапорізькаОрганізація, що запитує величини фонових концентрацій – ТОВ «НВП «УКРЕКОПРОЕКТ».

Підприємство, для якого встановлюються величини фонових концентрацій – майданчик КНП «Обласний клінічний заклад з надання психіатричної допомоги» Запорізької обласної ради за адресою: м. Запоріжжя, вул. Орхівське шосе, буд.10-А (нове будівництво).

Перелік забруднювальних речовин, для яких встановлюються величини фонових концентрацій, а також речовин, які мають властивості сумарної шкідливого впливу – двооксид азоту.

Величини фонових концентрацій визначено з урахуванням вкладу підприємства, для якого вони запитуються – ні

Величини фонових концентрацій установлені за даними стаціонарних постів спостережень за забрудненням атмосферного повітря у м. Запоріжжя за 2021-2023 роки:

Номер поста	Умовні координати X,Y (км) на карті-схемі	Концентрація, мг/м <sup>3</sup>				
		Швидкість вітру, м/с				
		0-2	Більше 3			
		Напрямок вітру (румби)				
		Будьякий	Пн	Сх	Пд	Зх
		Речовина: двооксид азоту				
	В цілому по місту	0,08990	0,08972	0,08994	0,07206	0,07353

Середньорічні та максимальна з разових  
концентрації забруднювальних речовин в атмосферному повітрі м. Запоріжжя за 2023 рік

Номер поста	Речовина	Концентрація, мг/м <sup>3</sup>	
		Середньорічна	Максимальна з разових
В цілому по місту	Двооксид азоту	0,06	0,20



Начальник центру

Ірина Мельниченко 061-702-30-34

Ірина ЧЕРНИК



## ДЕРЖАВНА СЛУЖБА УКРАЇНИ З НАДЗВИЧАЙНИХ СИТУАЦІЙ

вул. О. Гончара, 55а, м. Київ, 01601, тел. (044) 247-30-26, тел./факс (044) 202-32-11, факс (044) 247-31-44  
<https://dsns.gov.ua> ЄДРПОУ 38516849 [oper@dsns.gov.ua](mailto:oper@dsns.gov.ua)

№ \_\_\_\_\_

На № ОПН-08-2312-54 від 26.12.2023

Комунальне некомерційне підприємство «Обласний клінічний заклад з надання психіатричної допомоги» Запорізької обласної ради

Центральним органам виконавчої влади (за списком)

Про невіднесення об'єкта до об'єкта підвищеної небезпеки

Державна служба України з надзвичайних ситуацій на виконання пункту 14 Порядку ідентифікації об'єктів підвищеної небезпеки та ведення їх обліку, затвердженого постановою Кабінету Міністрів України від 13 вересня 2022 р. № 1030 «Деякі питання ідентифікації об'єктів підвищеної небезпеки», повідомляє, що за результатами розгляду матеріалів ідентифікації об'єкта підвищеної небезпеки прийнято рішення про невіднесення до об'єкта підвищеної небезпеки відповідного класу комунальне некомерційне підприємство «Обласний клінічний заклад з надання психіатричної допомоги» Запорізької обласної ради, код ЄДРПОУ 05498909, Оріхівське шосе, 10А, м. Запоріжжя, Запорізький район, Запорізька область.

Директор Департаменту запобігання надзвичайним ситуаціям

Олександр ЧЕКРИГІН

Віталій ШАПОВАЛОВ 202-38-60



Державний реєстр ОПН

Підписувач: Чекрыгин Олександр Михайлович

Сертифікат: 546534813234496487083687600291291774604548245224

Дійсний: з 29.03.2022 21:00:00 по 29.03.2024 21:59:59

423



Державний реєстр ОПН

№ 08-2312-35 від 03.01.2024

31673



ЗАПОРІЗЬКА ОБЛАСНА ДЕРЖАВНА АДМІНІСТРАЦІЯ  
ЗАПОРІЗЬКА ОБЛАСНА ВІЙСЬКОВА АДМІНІСТРАЦІЯ

ДОЗВІЛ № UA23060070010474202-III-3  
на викиди забруднюючих речовин в атмосферне повітря  
стаціонарними джерелами для об'єкта третьої групи

Видано КОМУНАЛЬНЕ НЕКОМЕРЦІЙНЕ ПІДПРИЄМСТВО «ОБЛАСНИЙ  
КЛІНІЧНИЙ ЗАКЛАД З НАДАННЯ ПСИХІАТРИЧНОЇ ДОПОМОГИ»  
ЗАПОРІЗЬКОЇ ОБЛАСНОЇ РАДИ

(повне найменування юридичної особи або підприємств, власне ім'я, по батькові (за наявності)  
фізичної особи-підприємця)

Місцезнаходження 69033, м. Запоріжжя, Оріхівське шосе, буд. 10 А  
(місцезнаходження юридичної особи або адреса місця проживання фізичної особи-підприємця)

Ідентифікаційний код юридичної особи згідно з ЄДРПОУ; реєстраційний номер  
облікової картки платника податків (за наявності) або серія (за наявності) та  
номер паспорта (для фізичних осіб, які через свої релігійні переконання  
відмовляються від прийняття реєстраційного номера облікової картки платника  
податків та офіційно повідомили про це відповідному контролюючому органу і  
мають відмітку у паспорті) 05498909

Строк дії дозволу: необмежений

Висновок Держпродспоживслужби (її територіальних органів) щодо  
можливості (неможливості) видачі дозволу на викиди \_\_\_\_\_  
(найменування)

від \_\_\_\_\_ 20\_\_ р. № \_\_\_\_\_

Дата видачі дозволу: 22.12.2023  
(число, місяць, рік)

Голова Запорізької  
облдержадміністрації,  
начальник обласної військової  
адміністрації

МП



Юрій Анатолійович Малашко

Умови, які встановлюються у дозволі на викиди, додаються.



Додаток  
до дозволу на викиди забруднюючих  
речовин в атмосферне повітря  
стаціонарними джерелами  
від 22.12.2023 р.  
№ UA23060070010474202-III-3

1. Контактні дані суб'єкта господарювання

**КОМУНАЛЬНЕ НЕКОМЕРЦІЙНЕ ПІДПРИЄМСТВО «ОБЛАСНИЙ  
КЛІНІЧНИЙ ЗАКЛАД З НАДАННЯ ПСИХІАТРИЧНОЇ ДОПОМОГИ»  
ЗАПОРІЗЬКОЇ ОБЛАСНОЇ РАДИ**

(повне найменування юридичної особи або прізвище, власне ім'я, по батькові (за наявності)  
фізичної особи-підприємця)

05498909

(ідентифікаційний код юридичної особи згідно з ЄДРПОУ; реєстраційний номер облікової картки платника  
податків (за наявності) або серія (за наявності) та номер паспорта (для фізичних осіб, які через свої релігійні  
переконання відмовляються від прийняття реєстраційного номера облікової картки платника податків та  
оформлено повідомили про це відповідному контролюючому органу і мають відмітку у паспорті)

Паталах Федір Васильович,  
тел.: (061) 296-78-08; (061) 233-71-92 e-mail: zopb@meta.ua

(прізвище, власне ім'я, по батькові (за наявності) керівника юридичної особи, номер телефону,  
телефаксу, адреса електронної пошти)

69033, м. Запоріжжя, Оріхівське шосе, буд. 10 А

(місцезнаходження юридичної особи або адреса місця проживання фізичної особи - підприємця)

Проммайданчик № 1

69033, м. Запоріжжя, Оріхівське шосе, буд. 10 А

(місцезнаходження об'єкта промислового майданчика)

Паталах Федір Васильович,  
тел.: (061) 296-78-08; (061) 233-71-92 e-mail: zopb@meta.ua

(прізвище, власне ім'я, по батькові (за наявності) контактної особи суб'єкта господарювання,  
номер телефону, телефаксу, адреса електронної пошти)



2. Умови, які встановлюються в дозволі на викиди:

1) Умови до викидів забруднюючих речовин в атмосферне повітря стаціонарними джерелами

Ні для одного з вказаних дозволених видів викидів в атмосферу не повинні перевищуватися затверджені граничнодопустимі викиди та величини масової витрати, наведені в розділі 3 додатку до Дозволу. Інших викидів в атмосферу, що чинять суттєвий вплив на навколишнє середовище, бути не повинно.

Викиди забруднюючих речовин від стаціонарних джерел підприємства, які не підлягають регулюванню та за якими не здійснюється державний облік не повинні призводити до перевищення гігієнічних нормативів на межі санітарно-захисної зони.

До технологічного процесу

Суб'єкт господарювання повинен забезпечити, щоб всі роботи на об'єкті проводилися таким чином, щоб викиди в атмосферу та/або запах не призводили до суттєвих незручностей за межами об'єкту або до суттєвого впливу на природне навколишнє середовище.

Для попередження здійснення наднормативних викидів забруднюючих речовин в атмосферне повітря технологічні процеси повинні проводитись чітко з технологічними інструкціями.

Матеріали та сировина, що використовуються на підприємстві, повинні відповідати технічним умовам, державним стандартам, санітарним нормам та регламентам технологічних процесів. Використовувати тільки ту сировину та матеріали, що закладені техрегламентом та сировинною базою.

До обладнання та споруд

Технологічне обладнання підприємства повинно бути у належному стані з метою запобігання наднормативним викидам забруднюючих речовин в атмосферне повітря.

Забезпечення необхідного технічного обслуговування технологічного устаткування. Ремонтні та профілактичні роботи повинні проводитися згідно з графіком ремонтних робіт.

Своєчасно проводити профілактичний, плановий та поточний ремонт технологічного обладнання для оптимізації технологічного процесу.

При роботі технологічного обладнання необхідно дотримуватися вимог технологічних інструкцій та регламенту.

При роботі генераторів використовувати паливо відповідно до вимог ДСТУ.

Експлуатація дизельних генераторів Kohler J165, Malcomson ML55-R3, Malcomson ML165-R3, Dargex Energy DE-45 YS, Genmas G5500, на підприємстві повинна здійснюватися згідно з вимогами технічної документації по їх застосуванню: «Паспорту генератора».

Дозволені обсяги викидів, що відводяться від окремих типів обладнання\*

таблиця 1

Джерело утворення		Забруднююча речовина		Максимальна масова концентрація забруднюючої речовини, міліграмів на кубічний метр	Технологічний норматив допустимих викидів відповідно до законодавства, міліграмів на кубічний метр		Затверджений гранично допустимий викид, міліграмів на кубічний метр	Строк досягнення затвердженого значення гранично допустимого викиду
найменування, марка, вид палива	номер	код	найменування		поточний	перспективний		
1	2	3	4	5	6	7	8	9
Викиди, що відводяться від окремих типів обладнання, відсутні.								

\* Дозволені обсяги викидів з урахуванням технологічних нормативів допустимих викидів забруднюючих речовин.

## 2) Умови до виробничого контролю

Умова не встановлюється.

Перелік заходів щодо здійснення контролю за дотриманням встановлених технологічних нормативів викидів, що відводяться від окремого типу обладнання

таблиця 2

Номер джерела викиду	Найменування джерела утворення, марка, вид палива	Номер джерела утворення	Назва забруднюючої речовини	Затверджений гранично допустимий викид, міліграмів на кубічний метр	Періодичність вимірювань	Методика виконання вимірювань	Місце відбору проб
1	2	3	4	5	6	7	8
Заходи щодо здійснення контролю за дотриманням встановлених технологічних нормативів викидів, що відводяться від окремого типу обладнання, відсутні.							

## 3) Умови до неорганізованих (залпових) та залпових джерел викидів



Джерела викидів № 6, 7, 14, 15, 16, 17, 18, 19 - неорганізовані. Для неорганізованих джерел викидів нормативи гранично допустимих викидів не встановлюються. Регулювання викидів від цих джерел здійснюється шляхом встановлення вимог.

Суворо дотримуватися правил пожежної та техногенної безпеки, приймати превентивні заходи щодо попередження аварійних ситуацій, що можуть призвести до забруднення навколишнього середовища.

Своєчасно проводити профілактичний, плановий та поточний ремонт технологічного обладнання для оптимізації технологічного процесу.

Забороняється зберігання відкритим способом на території підприємства відходів виробництва та зібраного пилу.

Не допускати проливання палива для запобігання викидам летких фракцій та забруднення території.

#### Дозволені обсяги залпових викидів

таблиця 3

Номер джерела викиду	Забруднююча речовина		Максимальна масова концентрація, мг/грамів на кубічний метр	Потужність викиду		Періодичність, раз/доба/місяць/рік	Тривалість викиду, хвилин/годин	Річна величина залпових викидів, тona на рік
	код	найменування		грамів на секунду	кілограмів на годину			
1	2	3	4	5	6	7	8	9
Джерела залпових викидів забруднюючих речовин відсутні								

4) Комплекс заходів із запобігання виникненню надзвичайних ситуацій, спрямованих на регулювання техногенної та природної безпеки

Суб'єкт господарювання повинен надсилати повідомлення, як по телефону, так і електронною поштою до Департаменту захисту довкілля Запорізької обласної державної адміністрації та Державній екологічній інспекції Південного округу (Запорізька та Херсонська області) як можливо скоріше, після того, як відбувається щось з наступного:

будь-який викид, який не відповідає вимогам Дозволу;

будь-яка аварія може створити загрозу забруднення повітря або може потребувати екстрених заходів реагування. У повідомленні суб'єкт господарювання повинен вказати дату та час такої аварії, привести докладну інформацію про те, що сталося та заходи, прийняті для мінімізації викидів і для попередження подібних аварій в майбутньому.

Суб'єкт господарювання повинен документально фіксувати будь-які аварії, що трапились на об'єкті. В повідомленні, яке надається Департаменту захисту довкілля Запорізької обласної державної адміністрації та Державній екологічній інспекції Південного округу (Запорізька та Херсонська області),

повинна наводитися докладна інформація про обставини, які призвели до аварії та про всі прийняті дії для мінімізації впливу на навколишнє середовище.

Звіт про зафіксовані аварії за довільною формою повинен надаватися Департаменту захисту довкілля Запорізької обласної державної адміністрації, як складова частина звіту щодо виконання плану природоохоронних заходів за рік. Наведена у такому звіті інформація повинна готуватися у відповідності з затвердженими інструкціями.

**Інформування та підготовка персоналу**

Суб'єкт господарювання повинен ввести в дію і підтримати в дії процедури для визначення необхідних сфер підготовки персоналу для всіх співробітників, робота яких може здійснити суттєвий вплив на забруднення атмосферного повітря. Повинна підтримуватися відповідна документація про підготовку персоналу.

Персонал, який виконує спеціальні завдання, повинен володіти необхідною кваліфікацією (необхідною освітою, підготовкою та/або досвідом роботи).

**Обов'язки**

Суб'єкт господарювання повинен забезпечити, щоб відповідальна особа, визначена у відповідності з умовами Положення про Міністерство захисту довкілля та природних ресурсів України, затвердженого відповідно до чинного законодавства, мала доступ на об'єкт, в будь-який час, коли відбувається вказана діяльність.

Суб'єкт господарювання повинен отримати новий дозвіл на викиди забруднюючих речовин в атмосферне повітря у разі виникнення змін у законодавстві та нормативних актах, стосовно порядку видачі дозволів на викиди.

Суб'єкт господарювання повинен отримати новий дозвіл на викиди забруднюючих речовин в атмосферне повітря у разі:

- виникнення змін у технологічних процесах;
- змінах обладнання, пов'язаного з викидами забруднюючих речовин в атмосферне повітря;
- збільшенні часу роботи обладнання;
- збільшенні обсягів сировини, що використовується, або виробництва продукції.

Суб'єкт господарювання повинен здійснити оцінку впливу на довкілля у процесі прийняття рішення про провадження планованої діяльності, визначеної частинами другою і третьою статті 3 Закону України «Про оцінку впливу на довкілля».

### 3. Дозволені обсяги викидів

1) Дозволені обсяги викидів, які віднесені до основних джерел викидів:

Номер джерела викидів;

Місце розташування джерела викиду;

Максимальна витрата викиду, кубічних метрів на секунду;

Висота викиду, метрів;



таблиця 4

Найменування забруднюючих речовин	Гранично допустимий викид відповідно до законодавства, міліграмів на кубічний метр	Затверджений гранично допустимий викид		Строк досягнення
		міліграмів на кубічний метр	грамів на секунду	
1	2	3	4	5
Основні джерела викидів відсутні				

## 2) Дозволені обсяги викидів, які віднесені до інших джерел викидів

### № 2 – Труба (Витяжна шафа (3 од.)

Для речовин, на які не встановлені нормативи граничнодопустимих викидів відповідно до законодавства, встановлюються наступні величини масової витрати (г/сек):

- для кислоти оцтової 0,000315 з 22.12.2023.

### № 3 – Шахта (Рентгенкабінет)

Для речовин, на які не встановлені нормативи граничнодопустимих викидів відповідно до законодавства, встановлюються наступні величини масової витрати (г/сек):

- для хлору 0,000006 з 22.12.2023;

- для кислоти оцтової 0,000021 з 22.12.2023.

№ 4 – Шахта (Електричні плити (5 од.), електричні пательні (2 од.), електрична духовка шафа (1 од.), тістоміс (1 од.), варильні котли (1 од.) та робочі столи (3 од.)

№ 5 – Шахта (Електричні плити (5 од.), електричні пательні (2 од.), електрична духовка шафа (1 од.), тістоміс (1 од.), варильні котли (1 од.) та робочі столи (3 од.)

Для речовин, на які не встановлені нормативи граничнодопустимих викидів відповідно до законодавства, встановлюються наступні величини масової витрати (г/сек):

- для речовин у вигляді суспендованих твердих частинок недиференційованих за складом 0,000025 з 22.12.2023;

- для ацетальдегіду 0,000069 з 22.12.2023;

- для акролеїну 0,000000001 з 22.12.2023;

- для кислоти оцтової 0,000596 з 22.12.2023.

## № 8 – Труба (Складське приміщення)

Для речовин, на які не встановлені нормативи граничнодопустимих викидів відповідно до законодавства, встановлюються наступні величини масової витрати (г/сек):

- для хлору 0,000015 з 22.12.2023.

## № 9 – Труба (дизельний генератор Kohler J165)

таблиця 5

Найменування забруднюючої речовини	Граничнодопустимий викид відповідно до законодавства, мг/куб.м	Затверджений граничнодопустимий викид, мг/куб.м	Термін досягнення затвердженого значення
1	2	3	4
Речовини у вигляді суспендованих твердих частинок не диференційованих за складом	150	150	22.12.2023

Для речовин, на які не встановлені нормативи граничнодопустимих викидів відповідно до законодавства, встановлюються наступні величини масової витрати (г/сек):

- для оксиду вуглецю 0,025835 з 22.12.2023;

- для діоксиду сірки (діоксид та триоксид) у перерахунку на діоксид сірки 0,014837 з 22.12.2023;

- для оксиду азоту (оксид та діоксид азоту) у перерахунку на діоксид азоту 0,03318 з 22.12.2023.

## № 10 – Труба (дизельний генератор Malcomson MI.55-R3)

таблиця 6

Найменування забруднюючої речовини	Граничнодопустимий викид відповідно до законодавства, мг/куб.м	Затверджений граничнодопустимий викид, мг/куб.м	Термін досягнення затвердженого значення
1	2	3	4
Речовини у вигляді суспендованих твердих частинок не диференційованих за складом	150	150	22.12.2023

Для речовин, на які не встановлені нормативи граничнодопустимих викидів відповідно до законодавства, встановлюються наступні величини масової витрати (г/сек):

- для оксиду вуглецю 0,00517 з 22.12.2023;

- для діоксиду сірки (діоксид та триоксид) у перерахунку на діоксид сірки 0,003293 з 22.12.2023;
- для оксиду азоту (оксид та діоксид азоту) у перерахунку на діоксид азоту 0,007034 з 22.12.2023.

## № 11 – Труба (дизельний генератор Malcomson ML165-R3)

таблиця 7

Найменування забруднюючої речовини	Граничнодопустимий викид відповідно до законодавства, мг/куб.м	Затверджений граничнодопустимий викид, мг/куб.м	Термін досягнення затвердженого значення
1	2	3	4
Речовини у вигляді суспендованих твердих частинок не диференційованих за складом	150	150	22.12.2023

Для речовин, на які не встановлені нормативи граничнодопустимих викидів відповідно до законодавства, встановлюються наступні величини масової витрати (г/сек):

- для оксиду вуглецю 0,00689 з 22.12.2023;
- для діоксиду сірки (діоксид та триоксид) у перерахунку на діоксид сірки 0,004244 з 22.12.2023;
- для оксиду азоту (оксид та діоксид азоту) у перерахунку на діоксид азоту 0,010322 з 22.12.2023.

## № 12 – Труба (дизельний генератор Dairex Energy DE-45 YS)

таблиця 8

Найменування забруднюючої речовини	Граничнодопустимий викид відповідно до законодавства, мг/куб.м	Затверджений граничнодопустимий викид, мг/куб.м	Термін досягнення затвердженого значення
1	2	3	4
Речовини у вигляді суспендованих твердих частинок не диференційованих за складом	150	150	22.12.2023

Для речовин, на які не встановлені нормативи граничнодопустимих викидів відповідно до законодавства, встановлюються наступні величини масової витрати (г/сек):

- для оксиду вуглецю 0,006615 з 22.12.2023;
- для діоксиду сірки (діоксид та триоксид) у перерахунку на діоксид сірки 0,00428 з 22.12.2023;
- для оксиду азоту (оксид та діоксид азоту) у перерахунку на діоксид азоту 0,008814 з 22.12.2023.



## № 13 – Труба (бензиновий генератор Genmas G5500)

таблиця 9

Найменування забруднюючої речовини	Гранично допустимий викид відповідно до законодавства, мг/куб.м	Затверджений гранично допустимий викид, мг/куб.м	Термін досягнення затвердженого значення
1	2	3	4
Речовини у вигляді суспендованих твердих частинок не диференційованих за складом	150	150	21.12.2023

Для речовин, на які не встановлені нормативи гранично допустимих викидів відповідно до законодавства, встановлюються наступні величини масової витрати (г/сек):

- для оксиду вуглецю 0,005775 з 22.12.2023;
- для діоксиду сірки (діоксид та триоксид) у перерахунку на діоксид сірки 0,003579 з 22.12.2023;
- для оксиду азоту (оксид та діоксид азоту) у перерахунку на діоксид азоту 0,007131 з 22.12.2023.

## 4. Перелік заходів щодо скорочення викидів

1) Заходи щодо впровадження найкращих доступних технологій та методів керування для виробництв та технологічного устаткування (для об'єктів першої групи)

таблиця 10

Код виробничого та технологічного процесу, технологічного устаткування (установки)	Найменування заходу	Строк виконання заходу	Номер джерела викиду на карті-схемі	Загальний обсяг витрат за кошторисною вартістю, тис. гривень	Очікуване зменшення викидів після впровадження заходу, тонн на рік
1	2	3	4	5	6
-	-	-	-	-	-

## 2) Заходи щодо скорочення викидів

таблиця 11

Код виробничого та технологічного процесу, технологічного устаткування (установки)	Найменування заходу	Строк виконання заходу	Номер джерела викиду на карті-схемі	Загальний обсяг витрат за кошторисною вартістю, тис. гривень	Очікуване зменшення викидів після впровадження заходу, тонн на рік
1	2	3	4	5	6
Заходи не плануються.					



3) Заходи щодо скорочення викидів за несприятливих метеорологічних умов (для об'єктів, які розташовані в населених пунктах, в яких гідрометеорологічними організаціями ДСНС проводиться або планується проведення прогнозування несприятливих метеорологічних умов)

таблиця 12

Код виробничого та технологічного процесу, технологічного устаткування (установки)	Найменування заходу	Строк виконання заходу	Номер джерела викиду на карті-схемі	Загальний обсяг витрат за кошторисною вартістю, тис. гривень	Очікуване зменшення викидів після впровадження заходу, тонн на рік
1	2	3	4	5	6
Заходи не плануються.					

4) Заходи щодо охорони атмосферного повітря у разі виникнення надзвичайних ситуацій техногенного та природного характеру, ліквідації наслідків забруднення атмосферного повітря (для об'єктів, які згідно з Порядком ідентифікації об'єктів підвищеної небезпеки та їх обліку, затвердженим постановою Кабінету Міністрів України від 13 вересня 2022 р. № 1030 «Деякі питання ідентифікації об'єктів підвищеної небезпеки», віднесені до об'єктів підвищеної небезпеки відповідного класу)

Підприємство не внесено до Державного реєстру об'єктів підвищеної небезпеки.

таблиця 13

Найменування об'єкта підвищеної небезпеки	Місце знаходження об'єкта підвищеної небезпеки	Найменування, маса, категорія небезпечної речовини чи групи речовин, що тимчасово або постійно використовуються, переробляються, виготовляються, транспортується, зберігаються на об'єкті	Індивідуальна назва, класе небезпечних речовин та категорія небезпеки, за якими проводиться ідентифікація об'єкта	Найменування забруднювачів речовин, які у разі виникнення надзвичайної ситуації техногенного або природного характеру можуть надійти в атмосферне повітря	Найменування заходів щодо охорони атмосферного повітря у разі виникнення надзвичайної ситуації	Найменування заходів щодо ліквідації наслідків забруднення атмосферного повітря у разі виникнення надзвичайної ситуації
1	2	3	4	5	6	7
Заходи не плануються						

5. Перелік заходів щодо здійснення контролю за дотриманням встановлених гранично допустимих викидів та умов дозволу на викиди

таблиця 14

Номери джерел забрудження	Найменування забруднюючої речовини	Затверджений гранично допустимий викид, мг/грамів на кубічний метр	Періодичність вимірювання	Методика виконання вимірювань	Місце відбору проб
1	2	3	4	5	6
№ 9	Речовини у вигляді суспендованих твердих частинок недиференційованих за складом	150	1 раз на рік	Метрологічно атестовані методики виконання вимірювань	Обладнана точка відбору проб на трубі
№ 10	Речовини у вигляді суспендованих твердих частинок недиференційованих за складом	150	1 раз на рік	Метрологічно атестовані методики виконання вимірювань	Обладнана точка відбору проб на трубі
№ 11	Речовини у вигляді суспендованих твердих частинок недиференційованих за складом	150	1 раз на рік	Метрологічно атестовані методики виконання вимірювань	Обладнана точка відбору проб на трубі
№ 12	Речовини у вигляді суспендованих твердих частинок недиференційованих за складом	150	1 раз на рік	Метрологічно атестовані методики виконання вимірювань	Обладнана точка відбору проб на трубі
№ 13	Речовини у вигляді суспендованих твердих частинок недиференційованих за складом	150	1 раз на рік	Метрологічно атестовані методики виконання вимірювань	Обладнана точка відбору проб на трубі

#### 6. Анулювання діючих дозволів на викиди

Дозвіл на викиди забруднюючих речовин в атмосферне повітря стаціонарними джерелами отримується вперше.

Голова Запорізької  
облдержадміністрації,  
начальник обласної  
військової адміністрації

09/04/2021

МП



Юрій Анатолійович Малашко

сириниця, ІСІА та по батькові особі

## **ЕОЛ 2000[h] (Windows версія)**



*Автоматизована система розрахунку  
розсіювання викидів  
шкідливих речовин*

***Загальний звіт про результати розрахунку розсіювання***

***"П#дготовч# та буд#вельн# роботи"***

*Розрахунковий модуль системи реалізує методику ОНД-86  
Програма рекомендована для використання Міністерством охорони  
навколишнього природного середовища України(2464/19/4-10 от 15.03.2006)*

Завдання на розрахунок.								
Найменування міста				Запоріжжя				
Коди пром. майданчиків				1				
Коди речовин				301				
Коди груп сумачії				-				
Швидкість вітру (м/с)				0.5 2.5 5 6				
Швидкість вітру (част. U сер. зв.)				0.5 1 1.5				
Швидкість вітру (частки U сер.надфакельної)				-				
Крок перебору напр. вітру				10				
Фіксов. напр. вітру				-				
Кількість найб. вкладн.				3				
Кількість макс. конц.				5				
Чи врахований фон ?				Так				
Будувати розрахункову СЗЗ/зону впливу підприємства				Ні/Ні				
Висота розрахунку (м)				0				
Параметри розрахункових майданчиків								
№ п/п	Коорд. X	Коорд. Y	Довжина	Ширина	Кут. пов. розр. майд. відн. вісі ОХ осн. сист. коорд.	Крок по сітці вісь ОХ	Крок по сітці вісь ОУ	Особл. вимоги
1	22000.0	6400.0	2000.0	2000.0	0.0	50.0	50.0	0

Код міста	Найменування міста	Сер. температура самого теплого місяця (град С)	Сер. температура самого холодного місяця (град С)	Гранична швидкість вітру (м/с)	Регіональний коефіцієнт стратифікації	Кут між північним напрям. та віссю ОХ осн. сист. коорд. (град)	Площа міста (кв. км)
1	Запоріжжя	29.6	-2.5	6.0	200	90	0

Широта (град.,хв.,сек.)	Широта (пнш. чи пдш.)	Довгота (град.,хв.,сек.)	Довгота (зд. чи сд.)	Ймовірність повтору вітру(Пн)	Ймовірність повтору вітру(ПнСх)	Ймовірність повтору вітру(Сх)	Ймовірність повтору вітру(ПдСх)	Ймовірність повтору вітру(Пд)
				12.8	14.5	15.2	12.5	9.6

Ймовірність повтору вітру(ПдЗх)	Ймовірність повтору вітру(Зх)	Ймовірність повтору вітру(ПнЗх)
10	10.9	14.5

Код пр. майд.	Найменування промислового майданчика	Код речовин (групи сумачії)	Найменування речовини (Коди речовин, що входять у групу сумачії).	Потужність викиду (г/с)	Потужність викиду (т/рік)
1	буд майданчик	Код р-ни 301	Азоту діоксид	0.0333	0.0006

Код речовини	Найменування речовини	ГДК (мг/м.куб)
301	Азоту діоксид	0.20000000



Фонові концентрації, які вміщують внески діючих джерел (Частки ГДК) (частки ГДК) (Вихідні рівні забруднення)  
для речовини : Азоту діоксид. Варіант завдання фону : b.

Коорд. Х поста спостереження	Коорд. У поста спостереження	U<2 м/с (штиль)	Швидкість вітру 2<U<U* Пн	Швидкість вітру 2<U<U* ПнС	Швидкість вітру 2<U<U* С	Швидкість вітру 2<U<U* ПдС	Швидкість вітру 2<U<U* Пд	Швидкість вітру 2<U<U* ПдЗ	Швидкість вітру 2<U<U* З	Швидкість вітру 2<U<U* ПнЗ
0.00	0.00	0.4495	0.4495	0.4495	0.4495	0.4495	0.4495	0.4495	0.4495	0.4495

Фонові концентрації без урахування внесків діючих джерел (Частки ГДК) (частки ГДК) (Власне фон - верхнє число, вклад - нижнє)  
для речовини : Азоту діоксид. Варіант завдання фону : b.

Коорд. Х поста спостереження	Коорд. У поста спостереження	U<2 м/с (штиль)	Швидкість вітру 2<U<U* Пн	Швидкість вітру 2<U<U* ПнС	Швидкість вітру 2<U<U* С	Швидкість вітру 2<U<U* ПдС	Швидкість вітру 2<U<U* Пд	Швидкість вітру 2<U<U* ПдЗ	Швидкість вітру 2<U<U* З	Швидкість вітру 2<U<U* ПнЗ
0.00	0.00	0.4495 0.0000	0.4495 0.0000	0.4495 0.0000	0.4495 0.0000	0.4495 0.0000	0.4495 0.0000	0.4495 0.0000	0.4495 0.0000	0.4495 0.0000

Перелік джерел, у викидах яких є  
Азоту діоксид

Код джерела - Технологічні параметри	16101
Викид г/с	0.0333
Клас небезпечн.	(0 м)
СМ (частки ГДК) СМ мг/м. куб СМ/М мс/м. куб	2.3089 - -
ХМ (м)	17.17
УМ (м/с)	0.50
X Y Коорд. точеч. початок лін-го, центр симетр. пл-го (м)	22074.00 6311.00
X Y Коорд. кінця лін-го, дов. і ширина пл-го(м)	10.00 10.00
Коеф-т рель`єфу	1.0000
Витрата ПГПС(м. куб/с)	0.0000
Шв-ть вихіду ПГПС: м/с	0
Діаметр (м)	-
Висота (м)	3.0000
Температура (С)	29.6000
Коеф-т впоряд. осід.	1.0000
Викид т/р	0.0006

Розрахункові концентрації речовини: Азоту діоксид  
в розрахункових точках та номера джерел, що надають найбільший внесок

№ розр. точки	Концентр. у точці частки ГДК	Коорд. розр. точки X	Коорд. розр. точки Y	Напрямок вітру	Швидкість вітру	Розмір внеску Q0	№ джерела N0	Розмір внеску Q1	№ джерела N1	Розмір внеску Q2	№ джерела N2
101	0.7100	22011.0	6458.0	113	2.50	0.2605	16101				
102	0.9667	22029.0	6404.0	116	0.75	0.5172	16101				
103	0.7014	21936.0	6400.0	147	2.50	0.2519	16101				
104	0.6207	21860.0	6290.0	186	5.00	0.1712	16101				
105	0.5097	21633.0	6444.0	163	6.00	0.0602	16101				

Точки найбільших концентрацій речовини Азоту діоксид  
На розрахун. площадці № 1 та номера джерел, що надають найбільший внесок

Концентрації у точці частки ГДК	Коорд. розр. точки X	Коорд. розр. точки Y	Напрямок вітру	Швидкість вітру	Розмір внеску Q0	№ джерела N0	Розмір внеску Q1	№ джерела N1	Розмір внеску Q2	№ джерела N2
2.3296	22050.0	6300.0	205	0.50	1.8801	16101				
2.2953	22100.0	6300.0	337	0.50	1.8458	16101				
1.8047	22050.0	6350.0	122	0.75	1.3552	16101				
1.7902	22100.0	6350.0	56	0.75	1.3407	16101				
1.4154	22050.0	6250.0	249	0.75	0.9659	16101				

Азоту діоксид  
Карта-схема

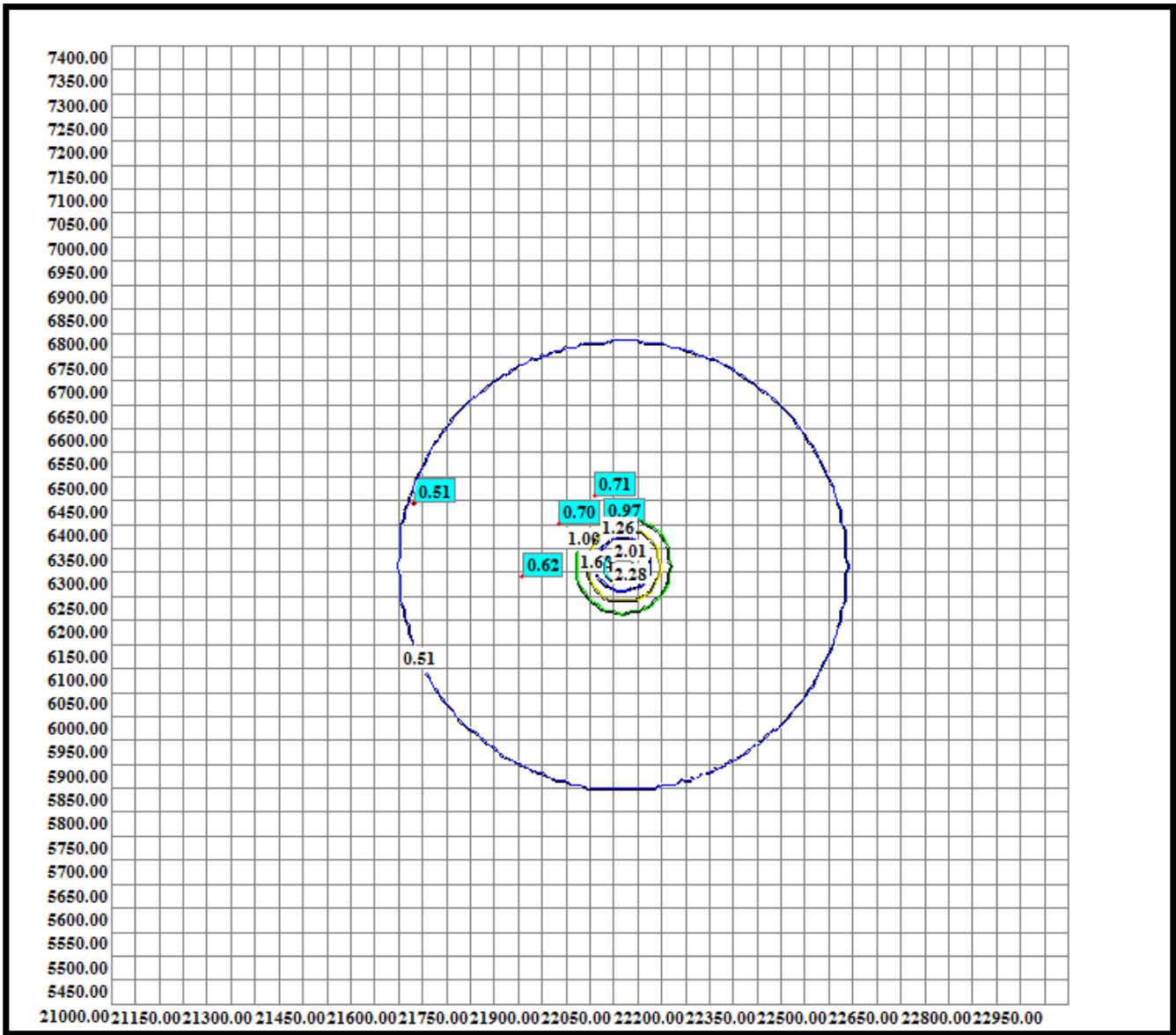

Нормативна санітарно-захисна зона



## **ЕОЛ 2000[h] (Windows версія)**



*Автоматизована система розрахунку  
розсіювання викидів  
шкідливих речовин*

*Загальний звіт про результати розрахунку розсіювання*

*"Планована діяльність"*

*Розрахунковий модуль системи реалізує методику ОНД-86  
Програма рекомендована для використання Міністерством охорони  
навколишнього природного середовища України(2464/19/4-10 от 15.03.2006)*

Завдання на розрахунок.								
Найменування міста				Запоріжжя				
Коди пром. майданчиків				2				
Коди речовин				301				
Коди груп сумачії				-				
Швидкість вітру (м/с)				0.5 2.5 5 6				
Швидкість вітру (част. U сер. зв.)				0.5 1 1.5				
Швидкість вітру (частки U сер.надфакельної)				-				
Крок перебору напр. вітру				10				
Фіксов. напр. вітру				-				
Кількість найб. вкладн.				3				
Кількість макс. конц.				5				
Чи врахований фон ?				Так				
Будувати розрахункову СЗЗ/зону впливу підприємства				Ні/Ні				
Висота розрахунку (м)				0				
Параметри розрахункових майданчиків								
№ п/п	Коорд. X	Коорд. Y	Довжина	Ширина	Кут. пов. розр. майд. відн. вісі ОХ осн. сист. коорд.	Крок по сітці вісь ОХ	Крок по сітці вісь ОУ	Особл. вимоги
2	22000.0	6400.0	2000.0	2000.0	0.0	50.0	50.0	0

Код міста	Найменування міста	Сер. температура самого теплого місяця (град С)	Сер. температура самого холодного місяця (град С)	Гранична швидкість вітру (м/с)	Регіональний коефіцієнт стратифікації	Кут між північним напрям. та віссю ОХ осн. сист. коорд. (град)	Площа міста (кв. км)
1	Запоріжжя	29.6	-2.5	6.0	200	90	0

Широта (град.,хв.,сек.)	Широта (пнш. чи пдш.)	Довгота (град.,хв.,сек.)	Довгота (зд. чи сд.)	Ймовірність повтору вітру(Пн)	Ймовірність повтору вітру(ПнСх)	Ймовірність повтору вітру(Сх)	Ймовірність повтору вітру(ПдСх)	Ймовірність повтору вітру(Пд)
				12.8	14.5	15.2	12.5	9.6

Ймовірність повтору вітру(ПдЗх)	Ймовірність повтору вітру(Зх)	Ймовірність повтору вітру(ПнЗх)
10	10.9	14.5

Код пр. майд.	Найменування промислового майданчика	Код речовин (групи сумачії)	Найменування речовини (Коди речовин, що входять у групу сумачії).	Потужність викиду (г/с)	Потужність викиду (т/рік)
2	проммайданчик	Код р-ни 301	Азоту діоксид	0.0946	0.6122

Код речовини	Найменування речовини	ГДК (мг/м.куб)
301	Азоту діоксид	0.20000000

Фонові концентрації, які вміщують внески діючих джерел (Частки ГДК) (частки ГДК) (Вихідні рівні забруднення)  
для речовини : Азоту діоксид. Варіант завдання фону : b.

Коорд. Х поста спостереження	Коорд. У поста спостереження	U<2 м/с (штиль)	Швидкість вітру 2<U<U* Пн	Швидкість вітру 2<U<U* ПнС	Швидкість вітру 2<U<U* С	Швидкість вітру 2<U<U* ПдС	Швидкість вітру 2<U<U* Пд	Швидкість вітру 2<U<U* ПдЗ	Швидкість вітру 2<U<U* З	Швидкість вітру 2<U<U* ПнЗ
0.00	0.00	0.4495	0.4495	0.4495	0.4495	0.4495	0.4495	0.4495	0.4495	0.4495

Фонові концентрації без урахування внесків діючих джерел (Частки ГДК) (частки ГДК) (Власне фон - верхнє число, вклад - нижнє)  
для речовини : Азоту діоксид. Варіант завдання фону : b.

Коорд. Х поста спостереження	Коорд. У поста спостереження	U<2 м/с (штиль)	Швидкість вітру 2<U<U* Пн	Швидкість вітру 2<U<U* ПнС	Швидкість вітру 2<U<U* С	Швидкість вітру 2<U<U* ПдС	Швидкість вітру 2<U<U* Пд	Швидкість вітру 2<U<U* ПдЗ	Швидкість вітру 2<U<U* З	Швидкість вітру 2<U<U* ПнЗ
0.00	0.00	0.4495 0.0000	0.4495 0.0000	0.4495 0.0000	0.4495 0.0000	0.4495 0.0000	0.4495 0.0000	0.4495 0.0000	0.4495 0.0000	0.4495 0.0000

Перелік джерел, у викидах яких є  
Азоту діоксид

Код джерела - Технологічні параметри	20009	20010	20011	20012	20013	20018	20019	20020
Викид т/с	0.03318	0.007034	0.010322	0.008814	0.007131	0.001792	0.001833	0.0245
Клас небезпечн.	(0 м)	(0 м)	(0 м)	(0 м)	(0 м)	4	(0 м)	4
СМ (частки ГДК) СМ мг/м. куб СМ/М мс/м. куб	1.5315 - -	0.7537 - -	1.7634 - -	0.5409 - -	1.9687 - -	0.1243 - -	0.3273 - -	0.3376 - -
ХМ (м)	27.37	13.34	12.04	16.54	9.14	17.17	11.45	48.84
УМ (м/с)	1.20	0.53	0.62	0.50	0.59	0.50	0.50	3.48
Х У Коорд. точеч. початок лін-го, центр симетр. пл-го (м)	22149.00 6330.00	21970.00 6374.00	21875.00 6404.00	21981.00 6431.00	21987.00 6507.00	22157.00 6356.00	21865.00 6435.00	22071.00 6306.00
Х У Коорд. кінця лін-го, дов. і ширина пл-го(м)	0.00 0.00	0.00 0.00	0.00 0.00	0.00 0.00	0.00 0.00	3.00 3.00	8.00 15.00	0.00 0.00
Коеф-т рель`єфу	1.0000	1.0000	1.0000	1.0000	1.0000	1.0000	1.0000	1.0000
Витрата ПГПС(м. куб/с)	0.1300	0.0310	0.0330	0.0430	0.0370	0.0000	0.0000	0.3540
Шв-ть вихіду ПГПС: м/с	20.4347	10.9640	11.6714	11.1733	3.2715	0	0	7.2116
Діаметр (м)	0.0900	0.0600	0.0600	0.0700	0.1200	-	-	0.2500
Висота (м)	2.0000	2.0000	2.0000	2.0000	2.0000	3.0000	2.0000	3.0000
Температура (С)	77.0000	81.0000	83.0000	70.0000	70.0000	35.4000	35.4000	868.0000
Коеф-т впоряд. осід.	1.0000	1.0000	1.0000	1.0000	1.0000	1.0000	1.0000	1.0000
Викид т/р	0.2060	0.0700	0.2010	0.0630	0.0650	0.0020	0.0010	0.0042



Розрахункові концентрації речовини: Азоту діоксид  
в розрахункових точках та номера джерел, що надають найбільший внесок

№ розр. точки	Концентр. у точці частки ГДК	Коорд. розр. точки X	Коорд. розр. точки Y	Напрямок вітру	Швидкість вітру	Розмір внеску Q0	№ джерела N0	Розмір внеску Q1	№ джерела N1	Розмір внеску Q2	№ джерела N2
101	0.9003	22011.0	6458.0	295	1.2573	0.4508	20013	0.0000	20019		
102	0.8712	22029.0	6404.0	146	2.50	0.4172	20009	0.0045	20018	0.0000	20020
103	0.9735	21936.0	6400.0	151	0.50	0.3288	20010	0.1518	20009	0.0396	20020
104	0.6988	21860.0	6290.0	188	6.00	0.1428	20009	0.1023	20020	0.0042	20018
105	0.6125	21633.0	6444.0	167	6.00	0.0560	20011	0.0522	20009	0.0264	20020

Точки найбільших концентрацій речовини Азоту діоксид  
На розрахун. площадці № 2 та номера джерел, що надають найбільший внесок

Концентрації у точці частки ГДК	Коорд. розр. точки X	Коорд. розр. точки Y	Напрямок вітру	Швидкість вітру	Розмір внеску Q0	№ джерела N0	Розмір внеску Q1	№ джерела N1	Розмір внеску Q2	№ джерела N2
2.0559	22000.0	6500.0	330	0.8382	1.6064	20013	0.0000	20019		
1.9365	22150.0	6300.0	275	1.2573	1.4556	20009	0.0312	20018	0.0002	20013
1.8722	22150.0	6350.0	91	1.2573	1.4227	20009				
1.8502	21850.0	6400.0	186	0.8382	1.2537	20011	0.0670	20012	0.0363	20010
1.7134	22200.0	6350.0	21	1.2573	1.1445	20009	0.1160	20020	0.0016	20018

Азоту діоксид  
Карта-схема

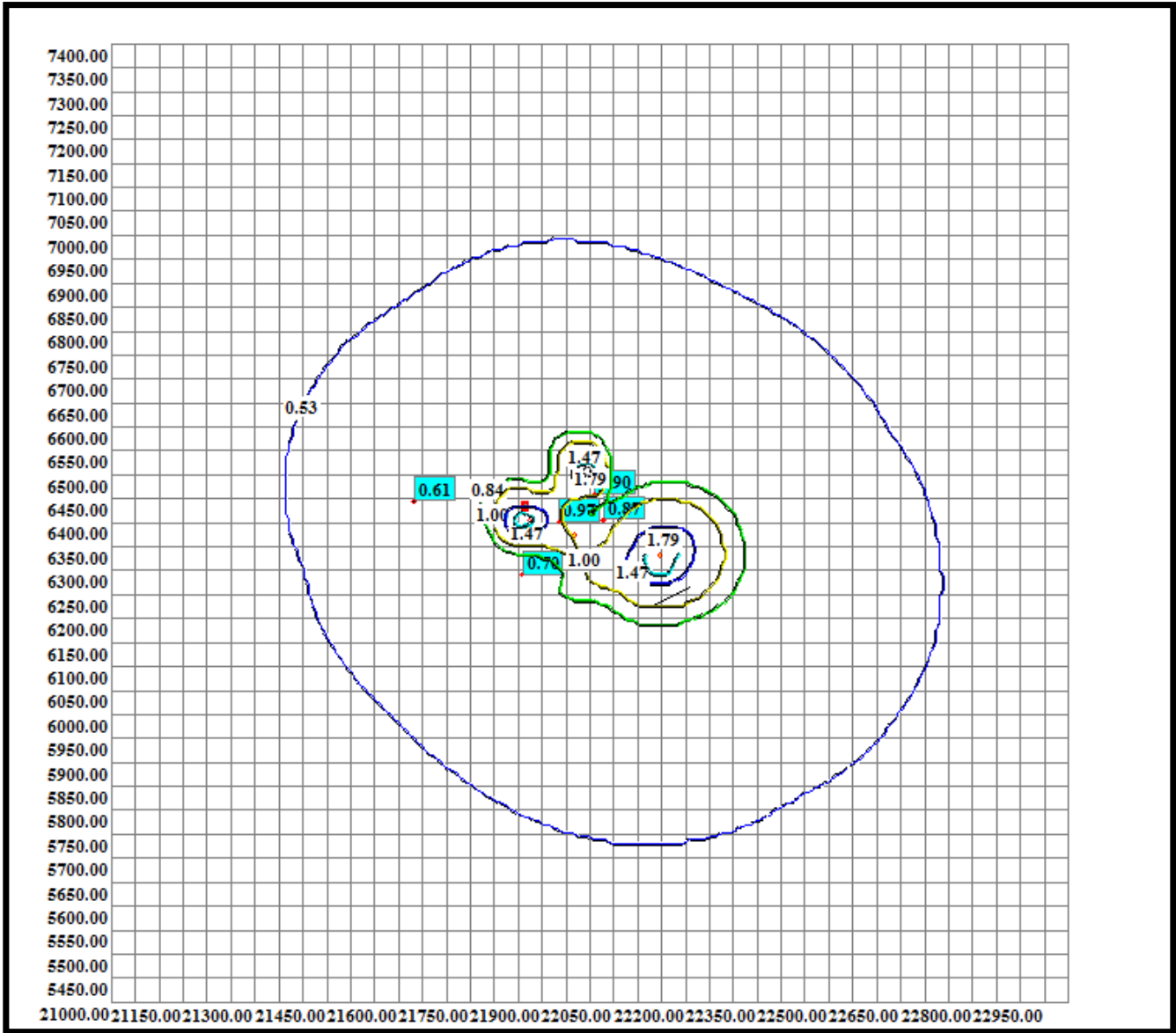

Нормативна санітарно-захисна зона



**Ситуаційна карта-схема**  
 Розташування будівельного майданчика (місто Запоріжжя, Комунарський район, вул. Оріхівське шосе, будинок 10А)  
 Масштаб 1: 1000

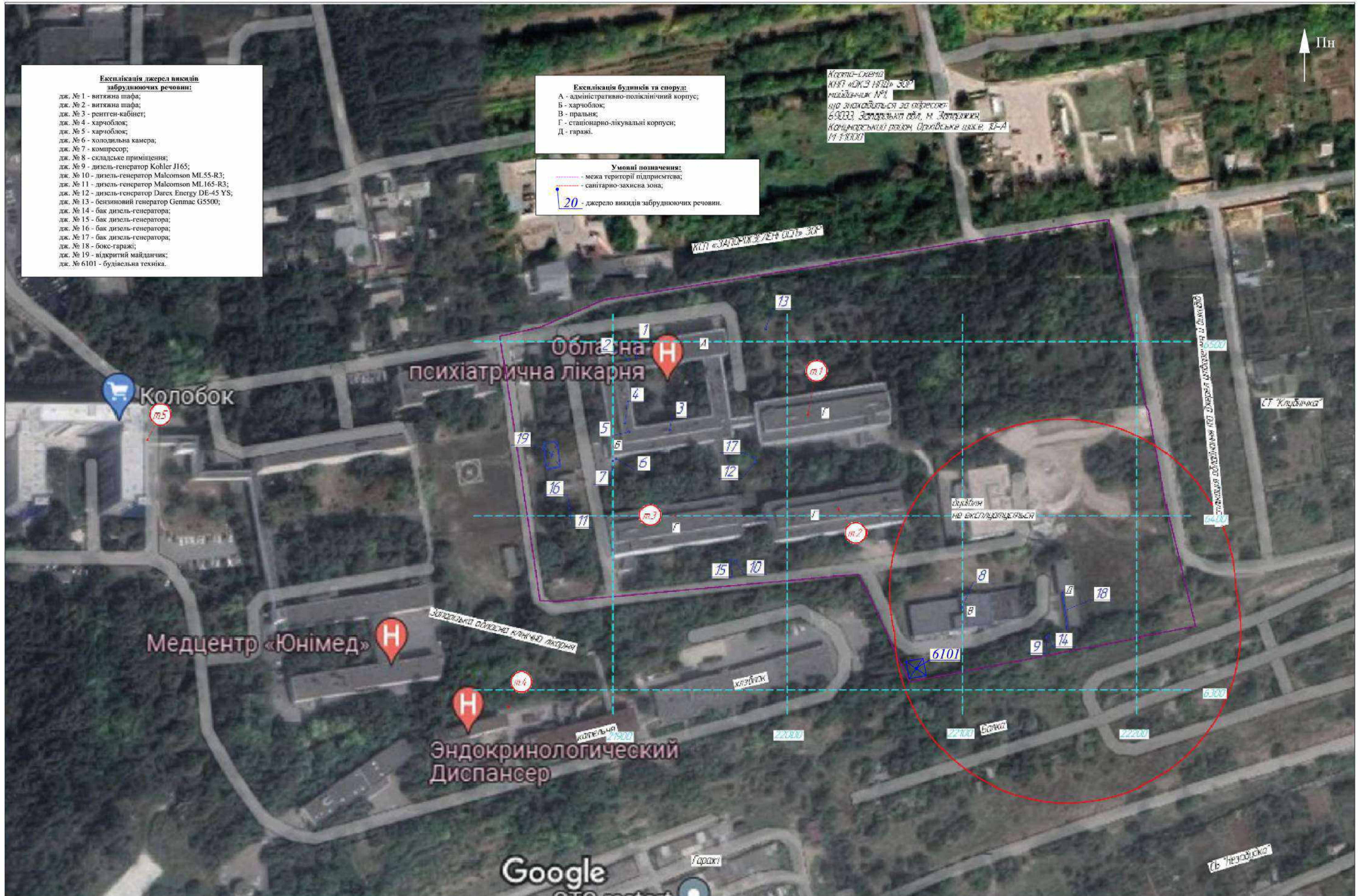



**Ситуаційна карта-схема**  
 Розташування проммайданчика (місто Запоріжжя, Комунарський район, вул. Оріхівське шосе, будинок 10А)  
 Масштаб 1: 1000

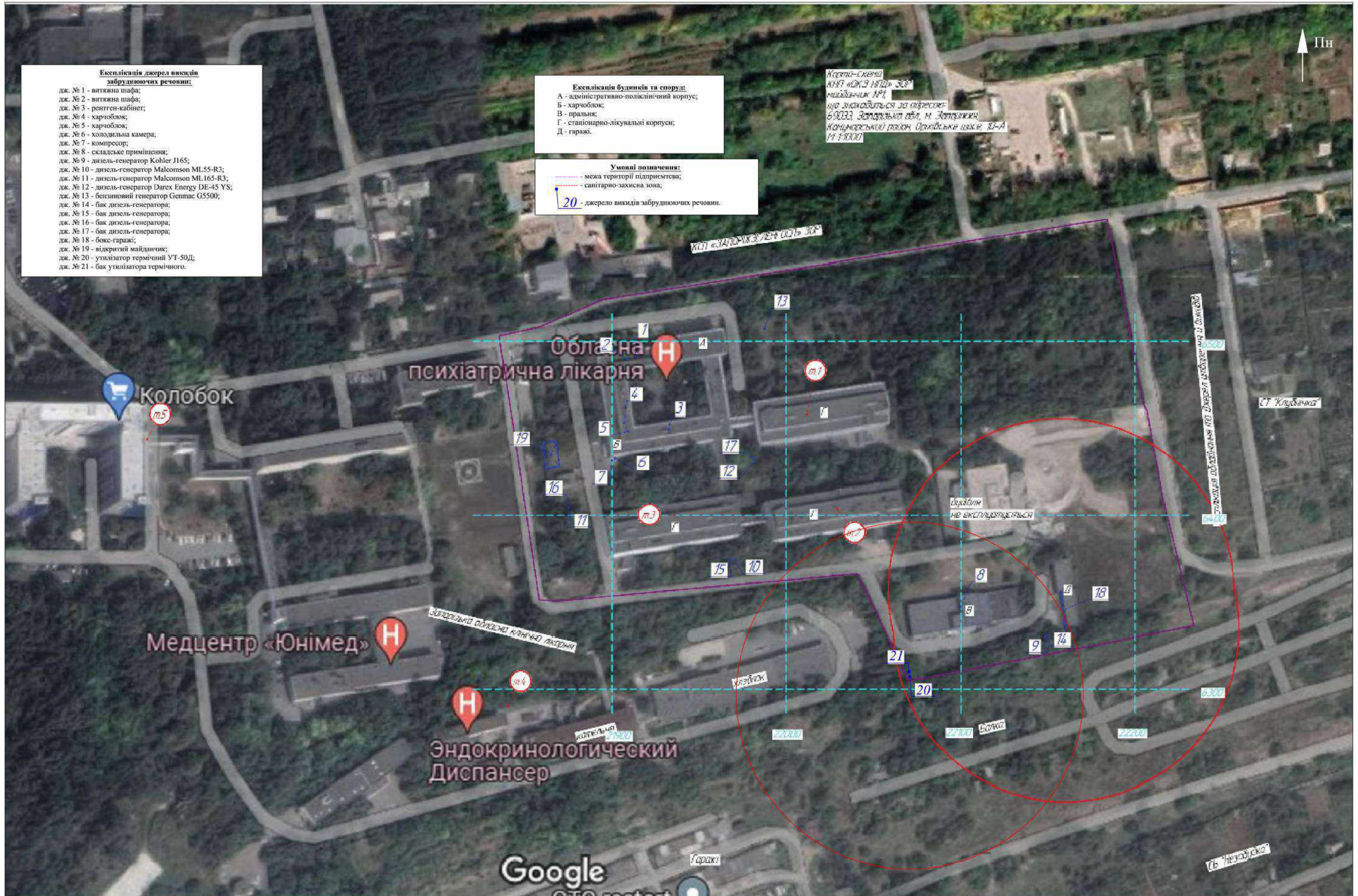





ДЕРЖАВНЕ ПІДПРИЄМСТВО  
«СЕРТИФІКАЦІЙНИЙ ВИПРОБУВАЛЬНИЙ ЦЕНТР  
ОНАЛЮВАЛЬНОГО ОБЛАДНАННЯ» (ДП «СВЦОО»)



91004  
CERTIFICATION BODY

# СЕРТИФІКАТ ВІДПОВІДНОСТІ

СЕРТИФІКАТ СООТВЕТСТВИЯ / CERTIFICATE OF CONFORMITY  
СИСТЕМА СЕРТИФІКАЦІЇ ДП «СВЦОО»  
(згідно статті 24 Закону України «Про технічні регламенти та управління підприємствами від 15.01.2015 № 124-VIII)

Зареєстровано в Реєстрі ООВ ДП «СВЦОО» за № **UA.024.C.0381-21**  
Зареєстрована в Реєстрі органів по оцінці відповідності под № /  
Registered at the Record of conformity assessment body under №

Термін дії **з 09 листопада 2021 р. по 08 листопада 2024 р.**  
Срок дієвості / Term of validity

Сертифікат видано **Товариство з обмеженою відповідальністю**  
Сертифікат видано / **"Науково-Технічний Центр "Флеш-Р",**  
Certificate is issued to **код ЄДРПОУ 37378282,**  
**03110, м. Київ, вул. О. Пироговського, 19, корп.б, оф.7**

Продукція **Установки для термічного знищення відходів**  
Продукція / **(утилізатори термічні), типи: УТ 50, УТ 100, УТ 200,**  
Production **УТ 300, УТ 500, УТ 750, УТ 1500, УТ 3000, УТ 5000,**  
**УТ 10000 (згідно з додатком)**

Код УКТЗЕД ДК 016  
Код УКТ 89Д ДК 016  
UKT ZED code, DK 016  
**28.21.12**  
Код ДКПД Код ЕКПД  
DKPP code

Відповідає вимогам **ДСТУ EN 676:2014, ДСТУ EN 267:2014**  
Сответствует требованиям /  
Complies with the requirements

Виробник **Товариство з обмеженою відповідальністю**  
Промислитель / **"Науково-Технічний Центр "Флеш-Р",**  
Producer **код ЄДРПОУ 37378282,**  
**03110, м. Київ, вул. О. Пироговського, 19, корп.б, оф.7**

Місце виробництва **Товариство з обмеженою відповідальністю**  
Место производства / **"Науково-Технічний Центр "Флеш-Р",**  
Place of production **код ЄДРПОУ 37378282,**  
**08724, Київська обл., Обухівський район, с. Дерев'яна, вул. Молодіжна, 15а**

Додаткова інформація **Продукція, що випускається серійно з 09 листопада 2021 р. по**  
Дополнительная информация / **08 листопада 2024 р. за ТУ У 29.2-37378282-001:2011 «Установки для**  
Additional information **термічного знищення відходів (Утилізатори термічні). Технічні умови»**

Сертифікат видано органом **ООВ ДП «СВЦОО», Україна,**  
з оцінки відповідності **03150, м. Київ, вул. Загоризна, 15 (юридична адреса),**  
Сертифікат видано органом оцінки відповідності / **03045, м. Київ, вул. Плетешова, 10 (фактична адреса).**  
Certificate is issued by the conformity assessment body **Атестат про акредитацію від 16.03.2020 р. № 10024**  
**Контактний телефон: +38044-360-80-98, +38044-259-46-24**

На підставі **Протоколу № 191/21 ВУТОВ від 27.10.2021 р. ВЦ ДП «СВЦОО» (атестат**  
На основании / **про акредитацію № 20122 від 09.06.2021 р.); рішення за результатами**  
On the grounds of **сертифікації № 140-1-P/21 від 08.11.2021 р.**

Керівник органу оцінки відповідності  
Руководитель органа по оценке соответствия /  
Director of the conformity assessment body  
М.П. **СВЦОО** № 14315701



*Згідно з протоколом № 191/21 ВУТОВ від 27.10.2021 р. ВЦ ДП «СВЦОО» (атестат про акредитацію № 20122 від 09.06.2021 р.); рішення за результатами сертифікації № 140-1-P/21 від 08.11.2021 р.*



Цей сертифікат можна перевірити в базі даних органу оцінки відповідності, на який вказано в додатку до цього сертифіката. Сертифікат можна перевірити в базі даних органу оцінки відповідності, на який вказано в додатку до цього сертифіката.  
This Certificate can be checked on the base of data of the conformity assessment body, which is listed in the annex to this Certificate. The Certificate can be checked on the base of data of the conformity assessment body, which is listed in the annex to this Certificate.





ДЕРЖАВНЕ ПІДПРИЄМСТВО  
«СЕРТИФІКАЦІЙНИЙ ВИПРОБУВАЛЬНИЙ ЦЕНТР  
ОПАЛЮВАЛЬНОГО ОБЛАДНАННЯ» (ДП «СВЦОО»)



10001  
Ukraine, Kyiv 01001

# ДОДАТОК ДО СЕРТИФІКАТУ ВІДПОВІДНОСТІ

ПРИЛОЖЕНИЕ К СЕРТИФИКАТУ СООТВЕТСТВИЯ / ATTACHMENT TO THE CONFORMITY CERTIFICATE

Зареєстровано в Реєстрі ООВ ДП «СВЦОО» за №  
Зареєстровано в Реєстрі органів відповідності за № /  
Registered at the Record of conformity assessment body under №

UA.024.C.0381-21

Установки для термічного знищення відходів (утилізатори термічні), типів: УТ 50, УТ 100, УТ 200, УТ 300, УТ 500, УТ 750, УТ 1500, УТ 3000, УТ 5000, УТ 10000, до складу яких входять: дещеткова камера, скруббер, теплообмінник, циклон, фільтри очищення повітря, фільтри очищення диму, допоміжні конструкції та агрегати, виготовляються за ТУ У 29.2-37378282-001:2011 «Установки для термічного знищення відходів (утилізатори термічні). Технічні умови».

Установки для термічного знищення відходів (утилізатори термічні, надкриті - утилізатори) призначені для знищення (утилізації) шламом спалювання відходів різноманітного походження і складу, в тому числі органічних рослинного і тваринного походження, біологічних, медичних, харчових, комунально-побутових, ветеринарних і т.п.

Утилізатори працюють на рідкому (дизельному) або газоподібному (природному або скрапленому) паливі.

Утилізатори оснащені автоматикою, яка відключає подачу палива і роботу паливника при припиненні подачі електроенергії.

### Технічні параметри

Назва параметра	Значення параметра для типу утилізатора									
	УТ 50	УТ 100	УТ 200	УТ 300	УТ 500	УТ 750	УТ 1500	УТ 3000	УТ 5000	УТ 10000
Максимальне завантаження, кг	50	80	120	150	200	350	500	500	700	1000
Діапазон температур спалювання, °C	900-1200									
Об'єм камери спалювання, м <sup>3</sup> , не менше	0,15	0,25	0,42	0,72	1,1	3,0	3,6	3,2	5,0	9,2
Швидкість спалювання, кг/год, не менше	25	35	50	120	200	120	250	450	600	750
Час розігрівання, тв., не більше	30	30	30	30	30	30	30	30	30	30
Маса, кг, не більше	600	1000	1200	2800	6000	6500	8000	10000	14000	18000
Габаритні розміри, мм, не більше:										
довжина	1350	1500	1800	1900	1900	3110	3110	2600	4000	8000
ширина	600	1100	1300	1520	1520	2500	3000	2600	4000	4000
висота	1500	1700	1700	2000	3500	2200	2900	3900	3900	3500
Розміри труби (диаметр), мм, не менше:										
довжина	3000	3000	3600	3600	15000	15000	15000	15000	15000	15000
діаметр	250	325	325	325	530	15000	15000	15000	15000	15000
Електроживлення: напруга, В частота, Гц	220±10% 50±1									

Керівник організації відповідності  
Руководитель организации по соответствию /  
Director of conformity assessment body  
M.P. [Signature]

*Згідно з оригіналом*  
*Сертифікат*



*Відомості про сертифікат можна перевірити за адресою: www.svcoo.com.ua*





**ДЕРЖАВНА СЛУЖБА УКРАЇНИ З ПИТАНЬ  
БЕЗПЕЧНОСТІ ХАРЧОВИХ ПРОДУКТІВ ТА ЗАХИСТУ СПОЖИВАЧІВ**

вул. Б. Грінченка, 1, м. Київ, 01001, тел. 279-12-70, 279-75-58, факс 279-48-83,  
e-mail: info@consumer.gov.ua

**ЗАТВЕРДЖУЮ**

Голова Держспредспоживслужби  
Лаша В.І.



**ВИСНОВОК**

державної санітарно-епідеміологічної експертизи

від 23.04 2019 р.

№ 602-123-20-2/ 1782

Об'єкт експертизи: Технологія знешкодження різних видів відходів, включно з небезпечними, на утилізаторах термічних, що виготовляються за ТУ У 29.2-37378282-001:2011 «Установки для термічного знешчення відходів (Утилізатори термічні)»

код ОКПД -

Сфера застосування та реалізації об'єкта експертизи: поводження з відходами: технологія для знешкодження різних видів відходів, включно з небезпечними

Розробник: ТОВ «Науково-Технічний Центр «ФЛЕШ-Р», Україна, 03110, м. Київ, вул. О. Пироговського, 19, корпус 6, офіс 7. Код за ЄДРПОУ: 37378282

Заявник експертизи: ТОВ «Науково-Технічний Центр «ФЛЕШ-Р», Україна, 03110, м. Київ, вул. О. Пироговського, 19, корпус 6, офіс 7. Код за ЄДРПОУ: 37378282

За результатами державної санітарно-епідеміологічної експертизи технологія знешкодження різних видів відходів, включно з небезпечними, на утилізаторах термічних, що виготовляються за ТУ У 29.2-37378282-001:2011 «Установки для термічного знешчення відходів (Утилізатори термічні)» відповідає вимогам державної санітарної законодавства України і за умови дотримання вимог цього висновку може бути застосована

Висновок дієвий: П'ять років

Відповідальність за дотримання вимог цього висновку несе заявник.

Комісія з питань державної санітарно-епідеміологічної експертизи ДУ «Інститут громадського здоров'я ім. О.М. Маршала НАМНУ» 02094, м. Київ, вул. Популярна, 50; тел.: (644) 559-50-36, НАМНУ.

Протокол експертизи № 384 від 17.04.2019 року.

Заст. голови експертної комісії

Бабій В.Ф.

*Зірко Зорінічаною*  
Директор  
ТОВ «НТЦ «ФЛЕШ-Р»



*В.Ф. Бабій*



Протокол державної санітарно-епідеміологічної експертизи

№ 384 від 17.04.2019 р.

Нами, комісією з питань державної санітарно-епідеміологічної експертизи під головуванням заст. голови експертної комісії Бабія В.Ф., у складі секретаря комісії Новолацької С.М., членів комісії: Коваль Н.М., Голіченкова О.М. проведена державна санітарно-епідеміологічна експертиза: Технологія знешкодження різних видів відходів, включно з небезпечними, на утилізаторах термічних, що виготовляються за ТУ У 29.2-37378282-001:2011 «Установки для термічного знищення відходів (Утилізатори термічні)»

(Дієва експертиза, відповідно до вимог ДСТУ ГОСТ)

Поводження з відходами; технологія для знешкодження різних видів відходів, включно з небезпечними

(сфера постачання та реалізації цієї експертизи)

ТОВ «Науково-Технічний Центр «ФЛЕШ-Р», Україна, 03110, м. Київ, вул. О. Пароговського, 19, корп. 6, оф. 7. Код за ЄДРПОУ: 37378282

(адреса, номери/назви, адреси електронної пошти, телефони, факс, Email, WWW)

ТОВ «Науково-Технічний Центр «ФЛЕШ-Р», Україна, 03110, м. Київ, вул. О. Пароговського, 19, корп. 6, оф. 7. Код за ЄДРПОУ: 37378282

(адреса, номери/назви, адреси електронної пошти, телефони, факс, Email, WWW) \*

В ході проведення експертизи розглянуто заяву

Результати робіт для потреб державної санітарно-епідеміологічної експертизи, що були проведені:

за листом-зверненням ТОВ «НТЦ «Флеш-Р» від 02.04.2019 р. № 6/л (вх. по ДУ «ІЗ НАМНУ» від 02.04.2019 р. № 02/844)

Були розглянуті документи:

- Технологічний регламент знешкодження різних видів відходів, включно з небезпечними, на утилізаторах термічних, що виготовляються за ТУ У 29.2-37378282-001:2011 «Установки для термічного знищення відходів (Утилізатори термічні)», К., 2019 р.;
- висновок державної санітарно-епідеміологічної експертизи від 06.06.2014 р. № 05.03.02-04/37923 на «Технологію знешкодження біологічних відходів тваринного походження в утилізаторах термічних, що виготовляються за ТУ У 29.2-37378282-001:2011»;
- висновок державної санітарно-епідеміологічної експертизи від 16.04.2014 р. № 05.03.02-04/26565 на «Технологію для знешкодження різних видів відходів, включно з небезпечними»;
- ТУ У 29.2-37378282-001:2011 «Установки для термічного знищення відходів (Утилізатори термічні)»;
- Дозвіл Територіального управління Державної служби гірничого нагляду та промислової безпеки України у Київській обл. та м. Києві від 30.10.2013 р. № 3867.13.32 на застосування установок для термічного знищення відходів (утилізатори термічні) типу УТ виробництва ТОВ «НТЦ «Флеш-Р», Україна»;
- сертифікат експертизи типу ДП «СВЦОО» від 10.11.2017 р. № UA.TR.012.C.0320-17 на установки термічні типу УТ (термін дії до 09.11.2019 р.);
- сертифікат відповідності ДСС УкрСЕПРО від 13.11.2017 р. № UA1.013.0018063-17 на установки для термічного знищення відходів органічного рослинного і тваринного походження типу УТ (термін дії до 12.11.2019 р.).

Встановлено, що технологія термічного знешкодження різних видів відходів, включно з небезпечними (далі – небезпечні відходи), яку передбачається реалізувати на установці термічного знешкодження відходів (далі – утилізаторі), розроблена ТОВ «НТЦ «Флеш-Р» згідно з ТУ У 29.2-37378282-001:2011 «Установки для термічного знищення відходів (Утилізатори термічні)». На технологію утилізації розроблений Патент на корисну модель, від 11.02.2019 р. № 132045 (Спосіб утилізації) знешкодження та видалення наступних видів відходів:

- біоорганічні відходи (трупи тварин і птахів, у т.ч. з тваринницьких та птахівницьких підприємств; ветеринарних відходів, що утворюються у відповідних закладах; босонських відходів та ветконфіскатів, тощо, а також інших відходів, які утворюються при переробці харчової і нехарчової сировини тваринного походження);
- відпрацьовані нафтопродукти, не придатні для використання за призначенням (продражений пісок, ганір'я, дерево та ін.);
- відходи сумішей масло/вода, вуглеводні/вода, емульсії;
- відходи, речовини або вироби, які містять, складаються або забруднені поліароматичними вуглеводнями (ПАВ) або поліхлорованими дифенілами (ПХД) або полібромованими дифенілами (ПБД) або будь-якими іншими полібромованими аналогами цих сполук, на рівні концентрації 50 мг/кг сухої речовини;
- відходи пневматичних шин;





крутих частинок пилу. Циклонні елементи нижнім кінцем зходять у шламову камеру, а очищене повітря виводиться з апарата через патрубок.

Газопиловий потік входить у скруббер через патрубок та рухається гвинтоподібно до низу вздовж внутрішніх стінок. Форсунок подають рідину-адсорбент в газопиловий потік, де відбувається реакція зв'язування. Рідина, що зв'язалась, залишається в бункері та подається у відстійник. Очищений газопиловий потік піднімається вгору та виводиться через верхній отвір.

Мокрі відцентрові пилоловловачі використовують сили інерції, що виникають при плавному викривленні потоку запыленого повітря.

Пилоловловач має вигляд вертикального циклона з тангенціальним підведенням запыленого повітря. Нижня частина корпусу циклона зановиєш воду, яка закручується повітряним потоком, змочуючи стінки апарата, де залишаються пилові часточки.

Для очистки газоподібних відходів або технологічних газів використовується метод адсорбції.

Ще одним елементом комбінованої системи газочистки є «сухий» скруббер, який складається з вузла подачі сухого реагенту (гранул ваустичної соди або активованого вугілля) в газовий потік та циклона. Скруббер виготовлений із нержавіючої сталі.

Технологічним регламентом передбачається можливість рекуперації тепла охолодження димових газів для використання на підігрів власних приміщень чи використання для підігріву води в системі гарячого водопостачання.

В залежності від потужності установки разом завантаження відходів складає від 25 до 500 кг/год. Технологічний цикл складається з таких етапів:

- збільшення замери спалювання від золошлакового залишку та підготовка обладнання до роботи;
- прогрівання камери спалювання;
- завантаження відходів;
- спалювання відходів та очищення токсичних газів (термічне, комбіноване);
- виключення та охолодження утилізатора;
- вивантаження вторинних відходів, їх пасування та транспортування.

Підготовча стадія знешкодження відходів проводиться на дільниці підготовки сировини та окремою технологічною інструкцією на кожний вид відходів окремо. На сталі знешкодження відбувається нагрівання утилізатора до температури близько 600 °С, завантаження підготовлених відходів вручну або за допомогою допоміжних засобів (тельфер, навантажувач, тощо) таким чином, щоб відходи не перекрили сопла пального та заповнили камеру не більше ніж на 2/3 її загального об'єму. Їх сушка з подальшим термічним розкладом цих відходів у закритій камері за допомогою тепла, що утворюється при спалюванні палива в пальниках. У камері допалювання проводиться інтенсивне насичення відхідних димових газів киснем повітря та їх допалювання при температурі 1100-1200 °С впродовж не менше двох секунд з попереднім проходженням газів через факел пального. Додаткова подача кисню повітря, підвищена температура і 2-х секундне перебування димових газів у камері допалювання сприяє швидкому й ефективному допалюванню залишків органічних сполук, які знаходяться в димових газах.

При комбінованій системі очистки диму існує система «охолодної завадки», при якій різке охолодження димових газів з 1200 до 300 °С запобігає повторному утворенню діоксиду. При застосуванні хімічної нейтралізації в скруббері димові газі очищаються від інших небезпечних складових (діоксинів, важких металів, кислот, фуранів тощо).

Для відведення продуктів горіння після допалювання в атмосферне повітря утилізатор обладнаний димовою трубою висотою від 3 до 22 м.

Після 3-4 технологічних циклів знешкодження небезпечних відходів проводиться вивантаження вторинного відходу - золошлакового залишку, через колосникову решітку за допомогою шкребків. Охолоджений золошлаковий відхід пакується в поліетиленові (поліпропіленові) мішки і тимчасово зберігається на складі готової продукції (наявність етикетки з датою проведення робіт - обов'язкова) до формування партії відходів у кількості 5 т. Подальше поводження з вторинним відходом повинно проводитись після визначення його класу небезпеки атестованою на цей вид діяльності установою та у визначеному законодавством порядку.

Згідно з технологічним регламентом, під час знешкодження (спалювання) відходів в залежності від об'єму камери спалювання утилізатора очікується утворення та викиди в атмосферне повітря через трубу установки основних забруднюючих речовин у кількості (не більше): азоту оксидів (в перерахунку на азоту діоксид) - 0,008-1,512 т/рік; сірки діоксид - 0,006-1,080 т/рік; вуглецю оксид - 0,180-34,798 т/рік; формальдегід - 0,034 т/рік.

Максимальний рівень шуму під час експлуатації установки не перевищує ГДР (80,0 дБА) відповідно до вимог «Санітарних норм виробничого шуму, ультразвуку та інфразвуку» ДСН 3.3.6.037-98.

Експлуатація установки проводиться тільки під наглядом робочого. Установа забезпечується первинними засобами пожежогашення, пожегасівками, піском тощо.

При обслуговуванні установки персонал повинен працювати в спеціальній захисній одязі, рукавицях, та застосуванням, у разі необхідності, відповідних засобів індивідуального захисту (дихальні апарати та в залежності від виду відходів, респиратори чи протигазі тощо). Технологічним регламентом передбачено застосування таких спецзасобів та спеціальної одязі для працівників, що виконують операції зі спеціальної та взуття за ГОСТ 12.4-103-83 «ССБТ. Одежда специальная защитная. Средства индивидуальной защиты ног и рук. Классификация», герметичних захисних окулярів за ГОСТ 12.04.003 та спеціальних засобів індивідуального

*Згідно з специфікацією*



защиты зрения», костюми з бавовняної тканини за ГОСТ 27375-87 «Костюмы мужские для защиты от общих производственных загрязнений и механических воздействий. Технические условия», взуття шкіряне (черев'яки або напівчеревики) за ТУ 17-06-71-82 «Обувь специальная кожаная для защиты от электростатических зарядов», комплекти захисні фільтруючого одягу ЗФО-58, протигазні фільтруючі ПФМГ-96 із захисним фільтруючим елементом або коробкою, куртки утеплені (додаково на зимовий період) за ГОСТ 29335-92 «Костюмы мужские для защиты от пониженных температур. Технические условия», сівранючі калоші за ТУ 38-106-419-82 та чаліанки. Допускається застосування аналогічних за своїми технічними характеристиками та призначенням спецзасобів, спецодеж та спецвзуття, що виготовляються за іншими нормативно-технічними документами, чинними в Україні.

Утилізатори термічні можуть бути стаціонарними або мобільними. Стаціонарне розміщення установок передбачає підготовку бетонної основи товщиною не менше 100 мм. Установки можуть бути розташовані як в середині приміщення, так і на землі під навісом, який захищає від атмосферних опадів. Будівля повинна відповідати будівельним нормам та правилам протипожежної безпеки. Розміщення утилізатора повинно бути на відстані не менше 1,5 м від стіни. Мобільні установки встановлюються на спеціально обладнані причепи, які мають генератор перемінного струму (220 В, 50 Гц) та бак для палива. Автономно утилізатор може працювати до 12 годин. Утилізатори термічні обслуговуються періодично кожні 1000 годин роботи.

Технологія знешкодження різних видів відходів, включно з небезпечними, на утилізаторах термічних, що виготовляються за ТУ У 29.2-37378282-001:2011 «Установки для термічного знищення відходів (Утилізатори термічні)», за умов дотримання технологічного регламенту процесу знешкодження цих відходів, зазначеної потужності та дотриманням техніки безпеки при проведенні знешкодження відходів відповідає вимогам санітарного законодавства: ДСП 173-96 «Державні санітарні правила планування та забудови населених пунктів», переліку «Гранично-допустимих концентрацій хімічних і біологічних чинників в атмосферному повітрі населених місць», ДСН 3.3.6.037-99 «Санітарні норми виробничого шуму, ультразвуку та інфразвуку», ДСанПН 145-11 «Державні санітарні норми та правила утримання територій населених місць». Розміщення утилізатора повинно здійснюватись за окремим проектом для кожного конкретного випадку з урахуванням потужності, видів відходів, що знешкоджуються, та умов розташування: з обов'язковою організацією санітарно-захисної зони (СЗЗ) розміром 100-300 м в залежності від потужності установки. Достатність розміру СЗЗ повинна бути підтверджена розрахунковим шляхом з огляду на ті відходи, які передбачається знешкоджувати з урахуванням вмісту в них небезпечних хімічних речовин. Проекти, розроблені відповідно до вимог санітарних норм і правил, підлягають обов'язковому погодженню у порядку, визначеному законодавством України. Обов'язковою умовою погодження із вторинним відходом (золи та шлаку), що утворюється при знешкодженні небезпечних відходів, є визначення його класу небезпеки в установі, акредитованій на цей вид діяльності.

У разі невідповідності показників шкідливих чинників на межі встановленої СЗЗ при розміщенні утилізатора та прилеглої житлової забудови їх нормативним значенням, Держпродспоживслужба залучає на себе право перегляду основних положень висновку державної санітарно-епідеміологічної експертизи.

За результатами державної санітарно-епідеміологічної експертизи технологія знешкодження різних видів відходів, включно з небезпечними, на утилізаторах термічних, що виготовляються за ТУ У 29.2-37378282-001:2011 «Установки для термічного знищення відходів (Утилізатори термічні)» відповідає вимогам двочого санітарного законодавства України і може бути погоджена.

Звіт голови експертної комісії

Секретер

Виконавці експертизи



Бабін В.Ф.

Новошацька С.М.

Коваль Н.М.

Голіченко О.М.

*Згідно з організаційною  
структурою  
Д.В. Ш.М. Ш.М. Р.М.*





**МІНІСТЕРСТВО ОХОРОНИ ЗДОРОВ'Я УКРАЇНИ**

вул. М. Грушевського, 7, м. Київ, 01601, тел. (044) 253-61-94, E-mail: moz@moz.gov.ua,  
web: http://www.moz.gov.ua, код ЄДРПОУ 00012925

від \_\_\_\_\_ 20\_\_ р. № \_\_\_\_\_

На № \_\_\_\_\_ від \_\_\_\_\_ 20\_\_ р.

**Комунальне некомерційне підприємство «Обласний клінічний заклад з надання психіатричної допомоги» Запорізької обласної ради**

**До відома: Департамент захисту довкілля Запорізької обласної державної адміністрації**

**Міністерство захисту довкілля та природних ресурсів України**

Міністерство охорони здоров'я України в межах компетенції розглянуло листи КНП «Обласний клінічний заклад з надання психіатричної допомоги» Запорізької обласної ради від 15.03.2024 № 4110, Департаменту захисту довкілля Запорізької обласної державної адміністрації від 21.03.2024 № 02.1-15/03.2/224 що надійшов листом Міністерства захисту довкілля та природних ресурсів України, стосовно надання роз'яснень щодо механізму погодження розмірів санітарно-захисних зон підприємств, та повідомляє.

Пунктом 5.4 Державних санітарних правил планування та забудови населених пунктів, затверджених наказом Міністерства охорони здоров'я України від 19.06.1996 № 173, зареєстрованих в Міністерстві юстиції України 24.07.1996 за № 379/1404 (далі – ДСП 173-96) передбачено відокремлення санітарно-захисними зонами від житлової забудови промислових, сільськогосподарських та інших об'єктів, що є джерелами забруднення навколишнього середовища хімічними, фізичними та біологічними факторами, при неможливості створення безвідходних технологій.

Відповідно до пункту 5.6 глави 5 ДСП 173-96, основою для встановлення санітарно-захисних зон є санітарна класифікація підприємств, виробництв та об'єктів, що наведена у Додатку № 4 «Санітарна класифікація підприємств, виробництв та споруд і розміри санітарно-захисних зон для них».

Відповідно до пункту 5.7 ДСП 173-96, розміри санітарно-захисної зони можуть бути зменшені, коли в результаті розрахунків та лабораторних досліджень, проведених для району розташування підприємств або іншого виробничого об'єкта, буде встановлено, що на межі житлової забудови та прирівняних до неї об'єктів концентрації шкідливих речовин у атмосферному тримагнітних та іонізуючих атимуть гігієнічні нормативи.



АСТУД ДРОК ПРОВОД ЗП  
Міністерство охорони здоров'я України  
26.04/17162/2-24 від 24.04.2024  
Підписаний КЕП: Зака: Олександр Володимирович  
3FAA8268358E0030400000549A39C008A00300

зі 26-04/17162/2-24 від 24.04.2024  
Н(сп)



456

Пунктом 5.9 ДСП 173-96 визначено, що розміри санітарно-захисних зон для нових видів виробництв, підприємств та інших виробничих об'єктів з новими технологіями, а також зміна цих зон (збільшення чи зменшення згідно з пунктом 5.7) затверджуються Головою Державної служби з питань безпечності харчових продуктів та захисту споживачів на підставі результатів проведення державної санітарно-епідеміологічної експертизи відповідних матеріалів.

Разом з тим, відповідно до Закону України «Про систему громадського здоров'я» (далі – Закон), який введений в дію з 01.10.2023, визнано таким, що втратив чинність, Закон України «Про забезпечення санітарного та епідемічного благополуччя населення», згідно з яким проводилась державна санітарно-епідеміологічна експертиза, а також внесено зміни до деяких законодавчих актів України у частині виключення висновку державної санітарно-епідеміологічної експертизи як документа дозвільного характеру.

У зв'язку з цим, з 01.10.2023 державна санітарно-епідеміологічна експертиза не проводиться.

Відповідно до наказу Міністерства охорони здоров'я України від 19.10.2023 № 1829 «Про визнання таким, що втратив чинність, наказу Міністерства охорони здоров'я України від 09 жовтня 2000 року № 247», зареєстрованого в Міністерстві юстиції України 03.11.2023 за № 1919/40975, наказ Міністерства охорони здоров'я України від 09.10.2000 № 247 «Про затвердження Тимчасового порядку проведення державної санітарно-гігієнічної експертизи», зареєстрований в Міністерстві юстиції України 10.01.2001 за № 4/5195, визнано таким, що втратив чинність.

Також інформуємо, що статтю 28 Закону встановлено медико-санітарні вимоги щодо безпечності для здоров'я і життя людини містобудівної діяльності, згідно з якими у режимах забудови територій, визначених для містобудівних потреб, встановлених генеральними планами населених пунктів, планами зонування та детальними планами територій, повинно передбачатися створення безпечних умов для життя і здоров'я населення шляхом реалізації планувальних заходів для запобігання та усунення шкідливого впливу на населення факторів середовища життєдіяльності. При нормативному регулюванні планування та забудови територій повинні враховуватися вимоги державних медико-санітарних нормативів та правил.

Враховуючи зазначене, наразі МОЗ здійснює заходи щодо перегляду ДСП 173-96 з метою приведення їх у відповідність до законодавства, зокрема у частині встановлення санітарно-захисних зон для об'єктів, що становлять або можуть становити ризик для здоров'я людини або санітарно-епідемічного благополуччя населення.

Одночасно зазначаємо, що листи МОЗ не є нормативно-правовими актами, мають лише роз'яснювальний, інформаційний та рекомендаційний характер і не містять нових правових норм.

**В.о. директора Департаменту  
громадського здоров'я**

**Олександр ЗАІКА**



**ДЕПАРТАМЕНТ ОХОРОНИ ЗДОРОВ'Я  
Запорізької обласної державної адміністрації**

- Отриманий документ :** розпорядження  
Запорізька обласна державна  
адміністрація  
від 08/05/2024 № 275
- Номер та дата документа:** від 09/05/2024 № *2474/01-036*
- Зміст документа :** Про перейменування комунального  
некомерційного підприємства "  
Обласний клінічний заклад з  
надання психіатричної допомоги"  
Запорізької обласної ради та  
затвердження нової редакції  
Статуту
- Резолюція :** *Головний М.В.  
Верошенико Н.Ю  
Каталяк Ф.В.  
до відання та  
використання в роботі*

  
\_\_\_\_\_  
( підпис )  
*09.05.2024*  
\_\_\_\_\_  
( дата резолюції )

**В.І. Клименко**





ЗАПОРІЗЬКА ОБЛАСНА ДЕРЖАВНА АДМІНІСТРАЦІЯ  
ЗАПОРІЗЬКА ОБЛАСНА ВІЙСЬКОВА АДМІНІСТРАЦІЯ

**РОЗПОРЯДЖЕННЯ**

голови обласної державної адміністрації, начальника обласної військової адміністрації

від 08.05. 20 24 р. м. Запоріжжя

№ 275

**Про перейменування комунального некомерційного підприємства «Обласний клінічний заклад з надання психіатричної допомоги» Запорізької обласної ради та затвердження нової редакції Статуту**

Керуючись ст. 6 Закону України «Про місцеві державні адміністрації», Законом України «Про правовий режим воєнного стану», Указами Президента України від 24.02.2022 № 64/2022 «Про введення воєнного стану в Україні», зі змінами, та від 24.02.2022 № 68/2022 «Про утворення військових адміністрацій», постановою Верховної Ради України від 21.03.2024 № 3625-IX «Про здійснення Запорізькою обласною військовою адміністрацією, начальником Запорізької обласної військової адміністрації повноважень, передбачених частиною третьою статті 10 та частиною третьою статті 15 Закону України «Про правовий режим воєнного стану», враховуючи лист комунального некомерційного підприємства «Обласний клінічний заклад з надання психіатричної допомоги» Запорізької обласної ради від 25.04.2024 № 5993, з метою удосконалення надання медичної допомоги жителям області, забезпечення державного фінансування медичної допомоги, надання якої здійснюється через укладання договору з Національною службою здоров'я України за рахунок Державного бюджету, підвищення ефективності використання бюджетних коштів і кадрового потенціалу Запорізької області,

**ЗОБОВ'ЯЗУЮ:**

1. Перейменувати комунальне некомерційне підприємство «Обласний клінічний заклад з надання психіатричної допомоги» Запорізької обласної ради (код ЄДРПОУ 05498909) на комунальне некомерційне підприємство «Обласний клінічний заклад психоневрологічної допомоги та соціально значущих хвороб» Запорізької обласної ради.

2. Затвердити Статут комунального некомерційного підприємства «Обласний клінічний заклад психоневрологічної допомоги та соціально значущих хвороб» Запорізької обласної ради у новій редакції, що додається (далі – Статут).

3. Директора комунального некомерційного підприємства «Обласний клінічний заклад психоневрологічної допомоги та соціально значущих хвороб» Запорізької обласної ради:

1) здійснити протягом місяця з дня затвердження нової редакції Статуту необхідні дії щодо його державної реєстрації у встановленому чинним законодавством порядку;

2) надати до управління юридичного забезпечення діяльності ради виконавчого апарату Запорізької обласної ради після реєстрації нової редакції Статуту комунального некомерційного підприємства «Обласний клінічний заклад психоневрологічної допомоги та соціально значущих хвороб» Запорізької обласної ради код доступу до результатів надання адміністративних послуг у сфері державної реєстрації, а також копію витягу з Єдиного державного реєстру юридичних осіб, фізичних осіб-підприємців та громадських формувань;

3) забезпечити виконання комунальним некомерційним підприємством «Обласний клінічний заклад психоневрологічної допомоги та соціально значущих хвороб» Запорізької обласної ради завдань та функцій, визначених у Статуті, та своєчасне отримання відповідних ліцензій.

4. Доручити управлінню з питань соціально-економічного розвитку та бюджету виконавчого апарату Запорізької обласної ради здійснити всі необхідні дії відповідно до вимог чинного законодавства про працю стосовно директора комунального некомерційного підприємства «Обласний клінічний заклад з надання психіатричної допомоги» Запорізької обласної ради Паталаха Федора Васильовича у зв'язку з перейменуванням комунального некомерційного підприємства «Обласний клінічний заклад з надання психіатричної допомоги» Запорізької обласної ради на комунальне некомерційне підприємство «Обласний клінічний заклад психоневрологічної допомоги та соціально значущих хвороб» Запорізької обласної ради наступного робочого дня після реєстрації Статуту (нової редакції), у тому числі внести до трудової книжки Паталаха Федора Васильовича записи про:

1) перейменування комунального некомерційного підприємства «Обласний клінічний заклад з надання психіатричної допомоги» Запорізької обласної ради на комунальне некомерційне підприємство «Обласний клінічний заклад психоневрологічної допомоги та соціально значущих хвороб» Запорізької обласної ради;

2) перейменування посади директора комунального некомерційного підприємства «Обласний клінічний заклад з надання психіатричної допомоги» Запорізької обласної ради на посаду директора комунального некомерційного підприємства «Обласний клінічний заклад психоневрологічної допомоги та соціально значущих хвороб» Запорізької обласної ради.

5. Доручити директору Департаменту охорони здоров'я Запорізької обласної державної адміністрації підписати додаткову угоду до контракту від 23.01.2015, укладеного з Паталахом Федором Васильовичем, директором комунального некомерційного підприємства «Обласний клінічний заклад з надання психіатричної допомоги» Запорізької обласної ради, що є об'єктом спільної власності територіальних громад сіл, селищ, міст Запорізької області, у зв'язку з перейменуванням комунального некомерційного підприємства «Обласний клінічний заклад з надання психіатричної допомоги» Запорізької обласної ради на комунальне некомерційне підприємство «Обласний клінічний заклад психоневрологічної допомоги та соціально значущих хвороб» Запорізької обласної ради у трьох примірниках, один з яких передається до управління з питань соціально-економічного розвитку та бюджету виконавчого апарату Запорізької обласної ради.

Голова обласної державної адміністрації,  
начальник обласної військової адміністрації



Іван ФЕДОРОВ